

חכמת הטהרה

"... ופתחי נדה - הן הן גופי הלכות."

אבות פרק ג' משנה י"ח

"עיקר תורה שבעל פה שמקבלים עליה שכר."

ר' עובדיה מברטנורה



חכמת הטהרה

ספר עזר המיועד להקל על החפצים לרדת ליסודות דיני טהרה ושורשיהם: נידה, המתנת חמישה ימים, זבה, ז' נקיים, וסתות וטומאת לידה.

- **כולל דברי הסבר** על כל הדינים שב"יורה דעה" העוסקים בנושאים הנ"ל ומבוסס על דברי רבותינו הקדושים, שלאורם אנו הולכים עד ביאת גואל צדק.
- ההסבר מבואר בלשון קלה ומובנת על מנת להקל על הלומדים נושאים אלו.
- **המחשה גרפית יחודית ומקורית** על כל דין ודין ועל כל מושג ומושג.
- **הלכה למעשה** בדיני וסתות.

הרב ירוחם פישל הלוי גייקובס
ה'תשנ"ח

הערות והשגות יש לשלוח לכתובת:
רחוב אלעשה 2
פאגי סנהדריה, ירושלים 97366
רוזנפלד מרדכי עבור הרב גייקובס פישל

הגהה: ח. אברמוב

נדפס בישראל, שנת תשנ"ח
Printed in Israel, 1998

כל הזכויות שמורות למ. גייקובס
All rights reserved

מוקדש

להורי שיחיו:

- לאבי ר' הלל הלוי שליט"א בן יוסף וגולדה ז"ל: שבחסותו יצא ספר קודש זה לאור. שזכות אהבתו ותמיכתו לכל דבר שבקדושה, הכנסת האורחים וקירוב הלבבות לתורה ולמצוות יעמדו לו ולבני ביתו לבריאות איתנה והמשך הצלחה מרובה בכל ענייניו ועסקיו.
- לאמי רבקה שתחי' בת רחל וחיים ז"ל: "עזר כנגדו", מכניסה אורחים ומקרבת לבבות, תומכת ומעודדת ללימוד התורה ולאהבתה. משמשת לנו דוגמא חיה ליראת שמים וצניעות פנימית.

ולהורי אשתי שיחיו:

- ר' מרדכי אהרן רוזנפלד שליט"א בן אליעזר ורבקה ז"ל. "תלמידי חכמים מרבים שלום בעולם".
- ואשתו פסיה גיטל שתחי' בת יצחק ופנינה ברנסדורפר ז"ל. "אשת חיל עטרת בעלה".
- לעילוי נשמת גיסי יצחק משה זצ"ל שנפל במילוי תפקידו. "כל שרוח הבריות נוחה הימנו רוח המקום נוחה הימנו".

למורי ורבי שליט"א:

- מוקדש בברכה מעומק הלב למורי ורבי ר' אברהם משה נפרסטק שליט"א בן ראובן דובער שליט"א וחיה גיטל ז"ל שזכות אלפי תלמידיו המשמשים בקודש בארץ ובעולם תעמוד לו ולבני ביתו עד עולם, שירונו נחת מכל צאצאיהם בבריאות נכונה ובשמחה אמיתית.

תוכן העניינים

| | |
|----|---------|
| 12 | פתח דבר |
| 14 | הסכמות |
| 21 | מקראה |

חלק א' - המתנת חמישה ימים

| | |
|----|---|
| 24 | צילומי סעיפים מסימנים: קפ"ג, קצ"ו וקצ"ג ביורה דעה |
|----|---|

הסברים:

| | |
|----|---|
| | קפ"ג |
| 30 | סעיף א' המחבר טומאת נידה על כל יציאת דם |
| | קצ"ו |
| 32 | סעיף י"א המחבר המתנת ו' עונות, עניין פליטת שכבת זרע |
| 34 | סעיף י"א הרמ"א ספק בין השמשות |
| | סימן קצ"ג |
| 36 | סעיף א' המחבר דם בתולים |

חלק ב' - הפסק טהרה

| | |
|----|--|
| 41 | צילום סעיף א' וב' מסימן קצ"ו ביורה דעה |
|----|--|

הסברים:

| | |
|----|---|
| 42 | סעיף א' המחבר (1) הפסק טהרה, סמוך לבין השמשות |
| 44 | הרמ"א (1) בדיקת שחרית |
| 46 | המחבר (2) מוך דחוק |
| 48 | הרמ"א (2) קביעת ערב |
| 50 | סעיף ב' המחבר מוך דחוק בראתה יום אחד |
| 52 | סעיף ב' רמ"א סמוך לבין השמשות בראתה יום אחד |

חלק ג' - ז' נקיים

| | |
|----|--|
| 56 | צילום סעיף א' מסימן קפ"ג ביורה דעה |
| 57 | צילום סימן קפ"ג מתוך הטור וסעיפים מסימן קצ"ו ביורה דעה |

הסברים:

| | |
|----|---|
| | קפ"ג |
| 64 | סעיף א' המחבר ז' נקיים על כל ראיית דם |
| 67 | מקורות ומבוא |
| 68 | • הרואה בזמן נידתה |
| 70 | • זבה קטנה |

| | | |
|----|-------------------|---|
| 72 | זבה גדולה | • |
| 74 | שבעה נקיים | • |
| 76 | סדר ימי זבה ונידה | • |
| 78 | תקנות רבנו הקדוש | • |
| 80 | הדין היום | • |

ז' נקיים - הביטוי המעשי

סימן קצ"ו

| | |
|----|--|
| 84 | סעיף ד' המחבר (1) בדיקות בז' נקיים לכתחילה |
| 86 | סעיף ד' המחבר (2) בדיקות בז' נקיים בדיעבד |
| 88 | סעיף י' המחבר ראיית דם בתוך ז' נקיים |

חלק ד' - וסתות

| | |
|-----|---|
| 92 | צילומי סעיפים מסימנים: קפ"ד וקפ"ט ביורה דעה |
| 105 | מבוא מושגים כלליים בדיני וסתות |

הסברים:

סימן קפ"ד

| | |
|-----|---|
| 106 | סעיף ב' המחבר פרישה - עונה אחת |
| 108 | סעיף ב' ש"ך ס"ק ז' (1) שיטת האור זרוע |
| 110 | סעיף ב' ש"ך ס"ק ז' (2) שיטת האביאסף |
| 112 | סעיף ד' מחבר לא קים לן אי קודם או אחר נץ החמה |
| 114 | סעיף א' המחבר (1) עונה בינונית |
| 116 | סעיף א' המחבר (2) בינונית במקום קביעות |

סעיף ב' המחבר

שיטה 1 - סוף ראייה לתחילת ראייה

| | |
|-----|---|
| 118 | ע"פ ספירת עונות המחשה של עצם השיטה |
| 120 | קביעות ע"פ שיטה זו |
| 122 | ע"פ ספירת ימים שיטה 2 - תחילת ראייה לתחילת ראייה המחשה של עצם השיטה |
| 124 | קביעות ע"פ שיטה זו |

שיטה 3 - תחילת ראייה לתחילת ראייה

| | |
|-----|--|
| 126 | ע"פ ספירת עונות המחשה של עצם השיטה |
| 128 | קביעות ע"פ שיטה זו |
| 130 | עיון ע"פ שיטה זו |
| 132 | סעיף ב' המחבר (2) ימים ידועים לחודש |
| 134 | סעיף ג' המחבר וסת לשעות |
| 136 | סעיף ד' המחבר (1) עברה עונתה אסורה עד שתבדוק |
| 138 | סעיף ד' המחבר (2) בדיקה בשאינו קבוע |
| 140 | סעיף ה' המחבר הפלגה בדילוגים |
| 141 | (המשך) לפי שיטה 2 |
| 142 | (המשך) לפי שיטה 3 |
| 143 | (המשך) לפי שיטה 1 |
| 144 | סעיף ה' (המשך) לפי שתי החומרות |
| 146 | סעיף ו' המחבר ע"פ ימי החודש או ימי השבוע |
| 149 | הקדמה ראייה ראשונה מן המניין |
| 150 | סעיף ז' המחבר (1) קביעות בימי החודש בדילוג |
| 152 | סעיף ז' המחבר (2) להחמיר כשתי הדעות |
| 154 | סעיף ח' המחבר דילוג חלילה |

| | | | | |
|-----|-------|----------------------------------|-------|--------------------|
| 156 | | ב' וד' פעמים חלילה | | (המשך) |
| 158 | | דילוג חלילה - עיון | | (המשך) |
| 160 | | דילוג חלילה - עיון (המשך) | | (המשך) |
| 162 | | וסת לראשי חודשים בדילוג | | סעיף ט' המחבר |
| 164 | | סירגה בחודש השלישי | | סעיף י' המחבר |
| 166 | | דילגה פעם או פעמיים - אינה חוששת | | סעיף יא' המחבר |
| 168 | | החשש בווסת הסירוג | | סעיף יב' המחבר |
| 170 | | בעיני עונה א' | | סעיף יג' המחבר (1) |
| 172 | | 3 פעמים בעונה א' והרביעית באחרת | | המחבר (2) |
| 174 | | הולכים אחרי ראייה אחרונה | | המחבר (3) |
| 176 | | חוששין להפלגה ולחודש | | הרמ"א (1) |
| 178 | | ראתה או לא ראתה בא' באייר | | הרמ"א (2) |
| 180 | | ראתה או לא ראתה בט' באייר | | הרמ"א (3) |
| 182 | | חוששת לווסת ולהפלגה | | הרמ"א (4) |
| 184 | | דילוגים | | הרמ"א (5) |
| 186 | | המשיכה ראייתה כמה ימים | | הרמ"א (6) |
| 189 | | דברי הסבר לסעיפים י"ד, ט"ו וט"ז | | מבוא |
| 190 | | שינוי לקביעות אחרת | | סעיף י"ד המחבר (1) |
| 192 | | שינתה ליום אחר | | סעיף י"ד המחבר (2) |
| 194 | | שינוי וחזרה לקביעות הראשונה | | סעיף ט"ו המחבר (1) |
| 196 | | שינוי וחזרה לקביעות | | המחבר (2) |
| 198 | | עקירת וסת ראש חודש | | סעיף ט"ז המחבר |

חלק ה' - טומאת לידה

| | | | |
|-----|-------|------------------------------------|-------|
| 202 | | צילום סעיף א' מסימן קצ"ד ביורה דעה | |
|-----|-------|------------------------------------|-------|

הסברים:

| | | | | |
|-----|-------|------------|-------|-------------------|
| 204 | | טומאת לידה | | סעיף א' המחבר (1) |
| 206 | | טומאת לידה | | המחבר (2) |
| 208 | | טומאת לידה | | הרמ"א (1) |
| 210 | | טומאת לידה | | הרמ"א (2) |
| 212 | | טומאת לידה | | הלכה למעשה |

חלק ו' - וסתות / הלכה למעשה

| | | | |
|-----|-------|--|-------|
| 218 | | וסתות - הסבר המושג | |
| | | 3 תאריכים, מהות הפרישה, בדיקה, תוצאות הבדיקה | |

דוגמאות לחישוב

| | | | | |
|-----|-------|-------------------|-------|-------|
| 221 | | וסת החודש/בינונית | | תרשים |
| | | וסת הפלגה | | תרשים |

ע"פ שוע"ר

| | | | | |
|-----|-------|-------------------|-------|-------|
| 225 | | וסת החודש/בינונית | | תרשים |
| | | וסת הפלגה | | תרשים |

חלקי הספר בתרשימים

תרשימים

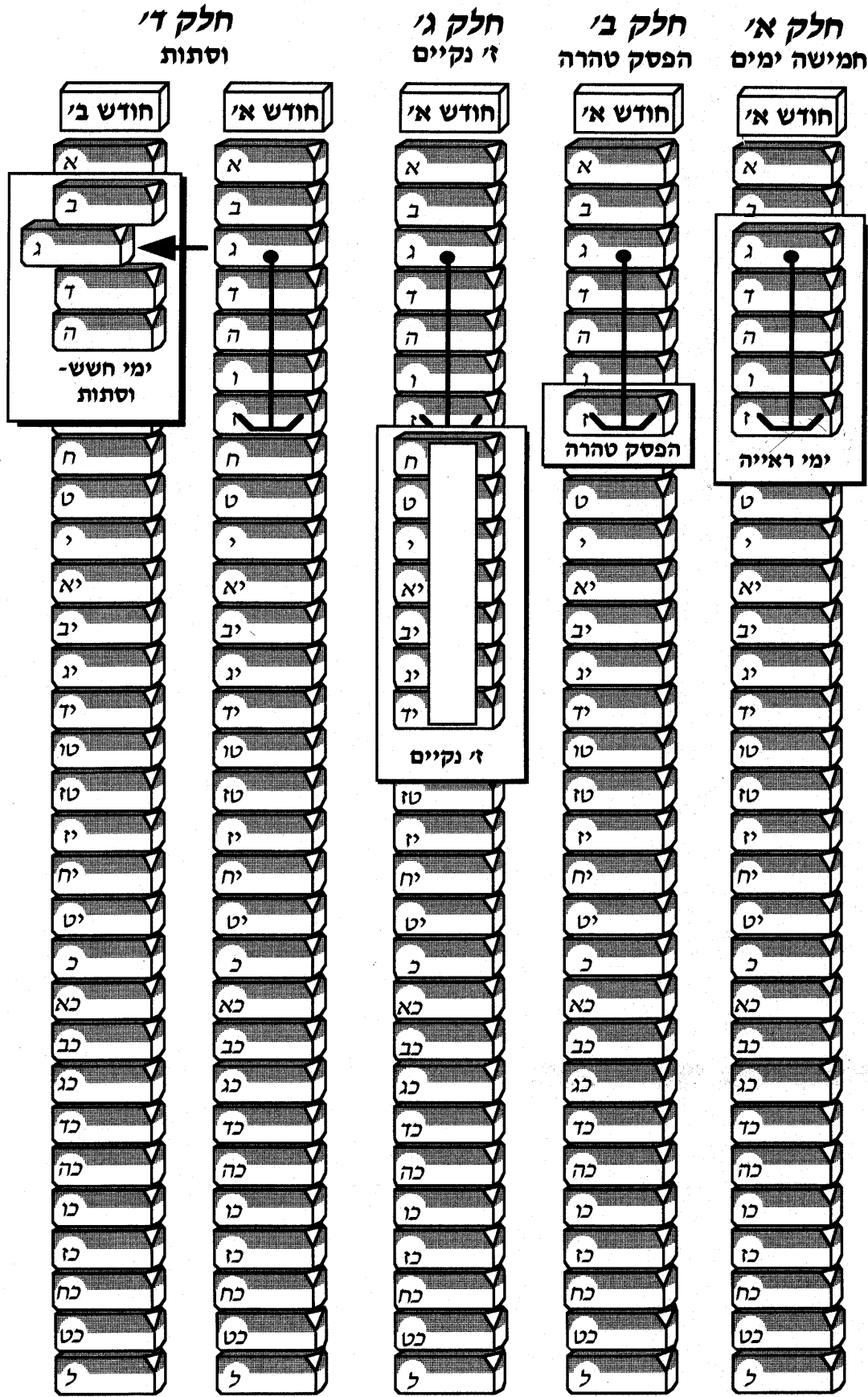

חלק ו'
 וסתות: הלכה למעשה

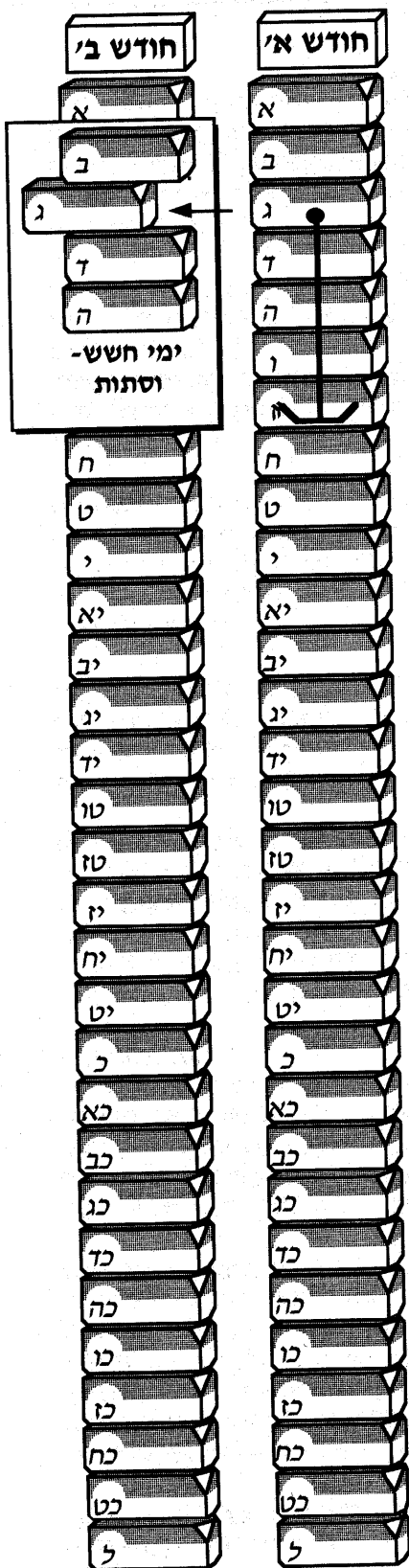

חלק ה'
 טומאת לידה

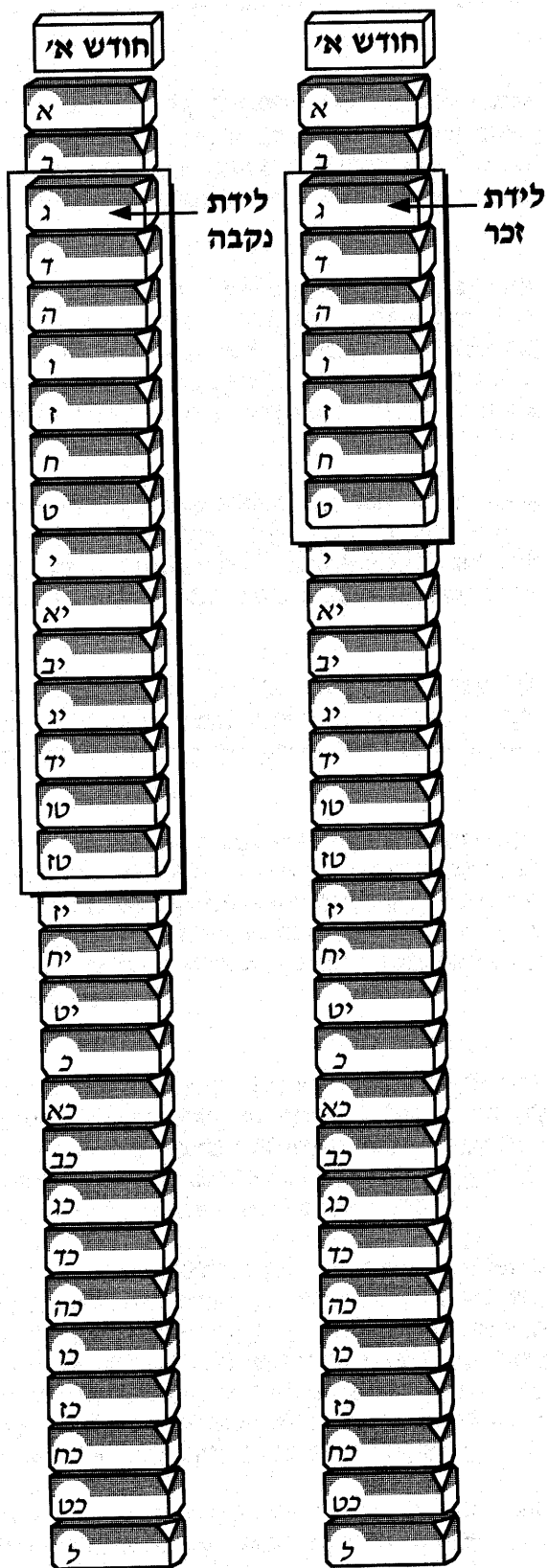

פתח דבר

ברגשי שמחה ויראה משולבים יחדיו, ובהודיה לה' נתן התורה, הנני מגיש בזה את ספר **חכמת הטהרה**, שהוא פרי השקעה ועמל של יותר מעשר שנות עבודת קודש. במשך זמן זה זכיתי ללמד הלכות נידה (טהרת המשפחה) ברבים. מתוך מכלול הנושאים הקשורים לתחום זה נדמה לי שדווקא הלכות וסתות היו קשות במיוחד עבור הלומדים, ובמשך השנים שעברו מאז התחזק אצלי רושם זה.

הסיבה לכך היא פשוטה ביותר. הלכות וסתות הן כולן עיוניות. לעומת הלכות אחרות בשולחן ערוך, הלכות וסתות אינן מיושמות באמצעי גשמי כלשהו. למשל, הלכות סת"ים מתייחסות כולן, בסופו של דבר, לעניין הכתיבה - דיו על גבי קלף. וכן הלכות שחיטה שמתייחסות לפגימות בהשחזת הסכין, וכן הלכות טריפות הריאה, הלכות נטילת ידיים בבוקר, הלכות ציצית וכו' וכו'. כולן מתייחסות באופן זה או אחר לעניין שאפשר למשש אותו בידיים ולומר זה כשר וזה לא כשר.

מה שאין כן בעניין הלכות וסתות כי הרי הן מתייחסות לעניינים שבזמן. זאת ועוד: לא רק שהן מתייחסות לעניינים שבזמן אלא הן מתייחסות דווקא לעניינים שבזמן העתיד להיות, כלומר ההלכה משליכה מן העבר לעתיד, לדוגמא: כפי הופעת הווסת שהייתה בחודש(ים) שעבר(ו) כך אמור להיות בחודשים הבאים. לכן כל הדינים הם עיוניים, ולגבי אדם הלומד הרי הם כאילו "תלויים באוויר".

בנוסף לקושי זה, רוב הדינים נתונים במחלוקות רבות ומוסברים על פי דעות שונות המופיעות בדברי הראשונים, בנושאי כלים על אתר ובשו"ת. במקרים רבים דרוש ידע במקורות, בדברי חז"ל, כדי לעמוד על הבנת הדין, החסר לתלמידי הכוללים והישיבות השונות מפאת העומס בתחומי הלימוד השונים.

נדמה לי שהיוצא לפועל מכל הנ"ל הוא שיש קושי מהותי בהבנת ההלכות החשובות האלו ובהנחלתן. לכן, כבר בזמן לימודי התחלתי מחד גיסא לתמצת את עיקרי הדינים ולרשום את מקורם באופן מסודר ובלשון צחה וברורה ומאיך גיסא תכננתי תרשימים למיניהם כדי להמחיש את ההלכות ולאפשר על ידי כך ללומד להבין את מהותן. ברוך ה', כפי הצפוי, ניכרת הקלה משמעותית בהבנת דינים אלו ובקליטתם. במשך הזמן התרחבו הנושאים שנכללו בהסבר ובהמחשה האופייניים, עד לכתיבת הספר במתכונתו הנוכחית, בע"ה.

למי מיועד הספר ?

כעיקרון, הספר מיועד במיוחד לאלו שלומדים את ההלכות מתוך המקורות, דהיינו ביורה דעה, סימנים קפ"ג, קפ"ד, קפ"ט, קצ"ד וקצ"ו, כלומר לאלו הלומדים את הנושאים כסדרם בשולחן ערוך. הם ימצאו בו, בע"ה, אוצרות של ליקוטים והסברים יקרים מכל שטחי תורתנו הקדושה - ממקרא לגמרא ומראשונים כמלאכים עד לשו"ת. הספר אינו מיועד להורות הלכה למעשה למי שאינו עוסק בעיון ההלכתי. למטרה זו ישנן חוברות הדרכה רבות וטובות לחתנים ולכלות.

מכל מקום תקוותי שספר זה ימצא את מקומו גם אצל אלו שלומדים לחתונה ואצל אלו החפצים לדעת את המעשה אשר יעשון, על אף שהוא אינו מיועד במיוחד לכך. הסיבה לכך היא שישנם נושאים רבים שאינם מבוארים כלל בחוברות ל"עמד" ודווקא משום כך חסר לפעמים ה"טעם" בהבנת הדברים. לדוגמא: מהי הסיבה לכך שכיום על כל ראיית דם ממתנינים ה' ימים לפני ביצוע הפסק הטהרה? לכאורה עניין זה אינו מובן כלל לפי פשטות הפסוקים. או מהי הסיבה לכך שבדם בתולים אנו מקלים ומסתפקים בארבעה ימים, כידוע? ומדוע אנו ממתנינים על כל ראיית דם? נקיים, שהרי גם עניין זה אינו מובן כלל לפי פשטות הפסוקים? וכן במקרים נוספים.

בספר זה הרחבנו את הדיבור בעניינים אלו ולכן תקוותי שהחתנים והכלות, וכן המדריכים והמדריכות, ימצאו דברים של טעם וינעם עליהם לימודם, אך כפי שכבר כתבנו שהוא מכיל חומר רקע ואינו מיועד למעשה.

יתרונות שיטת הלימוד

רוב המקורות של הדינים הובאו כלשונם לצד כל הלכה והלכה. קושיות המתעוררות במשך הלימוד והעיון בהבנה מתורצות על אתר. לכל דין מקבילה תמונה ברורה הממחישה את הנושא הנלמד, ומאפשרת לקורא להבינו. כמו כן מיוצגים דברי נושאי הכלים השונים בשיטות השונות.

מבנה הספר

הספר ערוך כך שהוא מסביר את ענייני הנידה כפי שהם באים לידי ביטוי בחיי היום-יום בסדר וברציפות עקביים: חלק א' - המתנת חמישה ימים על כל ראיית דם, חלק ב' - ז' נקיים, חלק ג' - וסתות, חלק ד' - טומאת לידה וחלק ה' - וסתות הלכה למעשה.

כלומר (פרט לסימן קפ"ט) הספר אינו ערוך דווקא לפי סדר השולחן ערוך. הסיבה לכך היא שבשולחן ערוך הדינים מעורבבים בכמה וכמה מקומות, ואינם מסודרים לפי סדרם בחיי היום-יום. לדוגמא בדיני ז' נקיים: החיוב להתנת ז' נקיים היום על כל ראיית דם נמצא בסימן קפ"ג, ואילו הדינים עצמם נמצאים רק אחרי שלושה-עשר סימנים, בסימן קצ"ו. מה עוד שבחיי יום-יום דינים אלו באים לפני דיני וסתות ואילו בשולחן ערוך דיני וסתות קודמים לדיני ז' נקיים ומופיעים בסימן קפ"ט.

על כן, פרט לסימן קפ"ט, נערכו כל הדינים הקשורים לזמן בעניין זיבה, המתנת חמישה ימים, וסתות, טומאת לידה וכו', לפי סדרם בחיי היום-יום. הדינים בסימן קפ"ט מבוארים לפי סדרם בשולחן ערוך.

נושאים הכלולים בספר

חלק א' דן בשאלה העיקרית: מדוע על כל ראיית דם חייבים היום להמתין לפחות חמישה ימים מתחילת ראיית הדם, ואין עושים הפסק טהרה מיד אחרי הפסקת הדם?

חלק ב' בו מבוארים הסעיפים המדברים בעניין הפסק טהרה.

חלק ג' דן בחיוב ז' נקיים. בו מתורצת, בעיקר, השאלה: מדוע חייבים היום להמתין ז' נקיים על כל ראיית דם, שהרי מפשטות הפסוקים עניין זה שייך רק לזבה גדולה ולא לנידה? בסוף חלק זה כתובה ההלכה הפסוקה בימינו.

חלק ד' דן בענייני וסתות, מקור עצם החיוב והסברים על כל דין ודין בשולחן ערוך לפי סדרם שם בדיני וסתות הקשורות בזמן (עד סעיף י"ז. לאחר סעיף זה מדובר בוסתות הגוף). חלק זה בלבד ערוך על פי סדר השולחן ערוך.

חלק ה' טומאת לידה.

חלק ו' תמצית דיני וסתות - הלכה למעשה.
"גדול תלמוד שמביא לידי מעשה."

בתקופת כתיבת הספר ועריכתו עיינו רבנים רבים בספר זה. ברצוני לברך באופן מיוחד את הגאון הרב **יעקב כץ שליט"א**, מגדולי ראשי הישיבות, שזכיתי להסתופף בצלו ולהנות מזיו תורתו. את הרב **הלל סיימון מאנגליה** שסייע בליבון הסוגיות הקשות בשי"ס. את הרב"ג הרב"ח הר"י **דב טברדוביץ שליט"א**, מגדולי המו"צ שבארץ הקודש, שנתן הכוונה לחיבור הספר והאיר עיני בדברים הסתומים בביאורי ההלכות. כמו כן עבר על כל הכתוב בו ויעץ לי פעם אחר פעם עד שהוצאתי דבר מתוקן מתחת ידי. וכן את הרב"ג הרב"ח הר"י **דוד מאיר זרוקמן שליט"א**, רבה של קרית מוצקין, שהקדיש מזמנו היקר, עבר בדיוקנות רבה על כל הספר, הוסיף הערותיו החשובות ואף יעץ לשלב נושאים נוספים שלא נכללו עד כה. כל אלו, והאחרים שעזרו במשך השנים, יעמדו על הברכה הם ומשפחותיהם עד ביאת גואל צדק.

תקוותנו ותפילתנו שספר זה יסייע להפצת לימוד הלכות חשובות אלו ובקרוב נגיע לימים טובים "שלא יהי עסק כל העולם אלא לדעת את ה' בלבד" ו"אעביר רוח הטומאה מן הארץ". ותנן: "אמר רבי עקיבא 'אשריכם ישראל. לפני מי אתם מטהרין, מי מטהר אתכם? אבינו שבשמים! שנאמר 'וזרקתי עליכם מים טהורים וטהרתם'. ואומר, 'מקוה ישראל. מה מקוה מטהר את הטמאים אף הקבי"ה מטהר ישראל'."

הרב ירוחם פישל הלוי גייקובס
שבט תשנ"ח

הרב שלום משאש

הרב הראשי
וראש אבות בתי הדין
ירושלים

בס"ד, ט"ו שבט תשנ"ח

הוגש לפני חלק מספר "חכמת הטהרה", מעשה ידי אומן, צנצנת המן, הרב המופלא, דגול וחרוץ הרב ירוחם פישל הלוי גייקובס שליט"א. כולו מדבר על עיקרי דיני הטהרה הצריכים לכל אדם ולכל משפחה לדעת אותם ולהבין ולהשכיל, עם כל הטעמים והמקורות שלהם, מן פסוקי התורה ומדברי השו"ע ורמ"א, בלשון צח וקל המובן לכל.

אפריון נמטיה על עבודתו ועל הטורח שטרח להוציא דבר דבור על אפניו, עם ציורים הצריכים. הכל עשה יפה בעטו להקל על הקורא. איישר חיליה לאורייתא, זוכה ומזכה את הרבים שאין להם תבונה ולא יודעים בדקדוק מה לעשות, ימצאו שלחן ערוך לפנייהם מכל עיקרי הדינים ולהציל אותם מספק נדה חמורה.

ה' ישלח עזרו מקדש לבא עד גמירא, וזכות הרבים תגן בעדו להמשיך בעבודתו, יפוצו מעינותיו חוצה ברעיונות טובים שיועילו לצבור הרחב בבריאות איתנה ונהורא מעליא. אמן.

הח"פ ירושלים עיה"ק ת"ו ביום ט"ו שבט תשנ"ח

שלום משאש



RABBI SHALOM MESSAS
Chief Rabbi
and Head of Rabbinical Courts
Jerusalem, Israel

הרב שלום משאש
הרב הראשי
וראש אבות בתי הדין
לירושלים

ט"ו שבט תשנ"ח

בס"ד

הדונג אכט. חלק מספר "חכמת הטהרה" מעשה ידי אומן. צנצנת המן. הרב המופלא. דגול וחרוץ. הרב ירוחם פישל הלוי גייקובס שליט"א. כולו מדבר על עיקרי דיני הטהרה הצריכים לכל אדם ולכל משפחה לדעת אותם ולהבין ולהשכיל, עם כל הטעמים והמקורות שלהם, מן פסוקי התורה ומדברי השו"ע ורמ"א, בלשון צח וקל המובן לכל. אפריון נמטיה על עבודתו ועל הטורח שטרח להוציא דבר דבור על אפניו, עם ציורים הצריכים. הכל עשה יפה בעטו להקל על הקורא. איישר חיליה לאורייתא, זוכה ומזכה את הרבים שאין להם תבונה ולא יודעים בדקדוק מה לעשות, ימצאו שלחן ערוך לפנייהם מכל עיקרי הדינים ולהציל אותם מספק נדה חמורה.

הח"פ ירושלים עיה"ק ת"ו ביום ט"ו שבט תשנ"ח

ש"ג ג"ג (ג"ג)



הרב בנימין אדלר

רב ומו"צ בעה"ק ירושלים ת"ו
שכון הרבנים - רוממה
מח"ס הלכות והליכות בר מצוה
וספר הנשואין כהלכתם

בעזרת ה' יתברך, כסלו תשנ"ח

ישמח לב שומרי משמרת הטהרה, בהגלות נגלות הספר הנפלא "חכמת הטהרה", הסובב והולך ותני ומתני על מה שכתוב בתורה, זאת תורת הבית וטהרת המשפחה, ומלמד להועיל לישראל עם קדושים יודעי בינה לעתים וזמנים, להנחותם הדרך ילכו בה ואת המעשה אשר יעשה אותם האדם וחי בהם.

הלא זאת פעולת חכם לב יקח מצוות הרה"ג ירוחם פישל הלוי גייקובס שיח' לאויט"א, אשר שמים לו זכו לחבר חבור לטהרה, זה ספר תולדות אדם יקר וחרוץ, הכי קרא שמו "חכמת הטהרה", כי כשמו כן תהלתו מלא רוח חכמה ויראת ה' טהורה, ומאיר עיני המתקדשים והמטהרים להבין אמרי דעת אמרות ה' ומדריכות, לנהל במעגלי צדק למען ישכילו איזו דרך מוציאתם מידי עבירה. אף חכמתו עמדה לו לעשות אזנים לתורה בתרשימים ודיאגרמות, לסבר את האוזן בהלכות עוממות שהתלמידים מזדנון בהן. את הכל עשה יפה בעטו עט סופר מהיר ובלשון זהב והדרת תפארת.

הנה כי כן יבורך גבר חכם בעוז מחבר ספר חשוב זה, ריוח והצלחה יעמוד לו להפיץ מעיינותיו ויתבדרון שמעתתיה בעלמא, ויברך ה' חילו להוסיף תת תבונה ודעת להאיר על הארץ ולדרים, הולך ואור עד נכון היום זה היום עשה ה' נגילה ונשמחה בישועתו בבי"א.

ביקרא דאורייתא
בנימין אדלר

הרב בנימין אדלר
רב ומו"צ בעה"ק ירושלים ת"ו
שכון הרבנים - רוממה

בצורת השם יתברך כסלו תשנ"ח

ישמח לב שומרי משמרת הטהרה, בהגלות נגלות הספר הנפלא "חכמת הטהרה",
הסובב והולך ותני ומתני על מה שכתוב בתורה, זאת תורת הבית וטהרת המשפחה,
ומלמד להועיל לישראל עם קדושים יודעי בינה וזמנים, להנחותם הדרך ילכו בה ואת המעשה אשר יעשה אותם האדם וחי בהם.

הלא זאת פעולת חכם לב יקח מצוות הרה"ג ירוחם פישל הלוי גייקובס שיח' לאויט"א,
אשר שמים לו זכו לחבר חבור לטהרה, זה ספר תולדות אדם יקר וחרוץ, הכי קרא שמו
"חכמת הטהרה", כי כשמו כן תהלתו מלא רוח חכמה ויראת ה' טהורה, ומאיר עיני המתקדשים והמטהרים להבין אמרי דעת אמרות ה' ומדריכות, לנהל במעגלי צדק למען ישכילו איזו דרך מוציאתם מידי עבירה. אף חכמתו עמדה לו לעשות אזנים לתורה בתרשימים ודיאגרמות, לסבר את האוזן בהלכות עוממות שהתלמידים מזדנון בהן. את הכל עשה יפה בעטו עט סופר מהיר ובלשון זהב והדרת תפארת.

הנה כי כן יבורך גבר חכם בעוז מחבר ספר חשוב זה, ריוח והצלחה יעמוד לו להפיץ מעיינותיו ויתבדרון שמעתתיה בעלמא, ויברך ה' חילו להוסיף תת תבונה ודעת להאיר על הארץ ולדרים, הולך ואור עד נכון היום זה היום עשה ה' נגילה ונשמחה בישועתו בבי"א.

הנה כי כן יבורך גבר חכם בעוז מחבר ספר חשוב זה, ריוח והצלחה יעמוד לו להפיץ מעיינותיו ויתבדרון שמעתתיה בעלמא, ויברך ה' חילו להוסיף תת תבונה ודעת להאיר על הארץ ולדרים, הולך ואור עד נכון היום עשה ה' נגילה ונשמחה בישועתו בבי"א.

ביקרא דאורייתא

בנימין אדלר

הרב זלמן נחמיה גולדברג

חבר בית הדין הרבני
ראש כולל "דעת משה" - סדיגורה
רחוב אלקנה 12 א. טל. 261383
ירושלים

ב"ה, יום א' כ"ב כסלו תשנ"ח

הראני כבוד הרב המאור הגדול הרב ירוחם פישל הלוי גייקובס שליט"א חיבור יפה אף נעים מלאכת מחשבת בהלכות חמורות לדעת על ידו בנקל הלכות טהרת בת ישראל. ואשרי לו שעל ידו יזכה הרבים במצוה רבה וחמורה.

וכבר כתב הגרע"א בתשובה, סימן י"ג, "שלוכות הרבים עדיף ודוחה לאיסור תורה."

ועל כן אפריון נמטיה להרב המחבר ויזכה לחבר עוד ספרים וחיבורים ומעשים טובים לזכות הרבים ולקרבתם לשמירת המצוות.

הכותב לכבוד התורה ולומדיה,

זלמן נחמיה גולדברג

RABBI ZALMAN NEHEMIA GOLDBERG
MEMBER OF THE JERUSALEM BETH-DIN
ROSH KOLEL "DAAT MOSHE" SADIgorA
12 A ELKANA ST. TEL. 383162
JERUSALEM

הרב זלמן נחמיה גולדברג
חבר בית הדין הרבני
ראש כולל "דעת משה" - סדיגורה
רחוב אלקנה 12 א. טל. 383162
ירושלים

ד"ר י"ג א' כ"ב כסלו תשנ"ח
היאני כבוד הרב המאור הגדול הרב ירוחם פישל הלוי גייקובס שליט"א חיבור יפה אף נעים מלאכת מחשבת בהלכות חמורות לדעת על ידו בנקל הלכות טהרת בת ישראל. ואשרי לו שעל ידו יזכה הרבים במצוה רבה וחמורה.
וכבר כתב הגרע"א בתשובה, סימן י"ג, "שלוכות הרבים עדיף ודוחה לאיסור תורה."
ועל כן אפריון נמטיה להרב המחבר ויזכה לחבר עוד ספרים וחיבורים ומעשים טובים לזכות הרבים ולקרבתם לשמירת המצוות.

המתרגם לכבוד התורה ולומדיה

זלמן נחמיה גולדברג



הרב יצחק יהודא ירוסלבסקי

רב ומד"א
נחלת הר חבי"ד 177/8
קרית מלאכי 70900

ביה, ער"ח סיון תשנ"ז לסי ולקחת את הלויים לי וגוי

הנה ידוע הרה"ח וכו' מוה"ר ירוחם פישל הלוי גייקובס אשר הנני מכירו מכבר אשר יגע הרבה בהלכה. וכעת עומד להוציא לאור את ספרו אשר פיו יקבנו בשם "חכמת הטהרה". אשר שם למטרה להחדיר את לימוד הלכות נדה ווסתות שווה לכל נפש.

ובוודאי זה יסיף בשמירת ההלכות אלו, כי ע"י הסברא יוכל הלומד אח"כ להבין טוב יותר ההלכות בשולחן ערוך ונו"כ וכו'.

ובמיוחד כאשר ידוע כמה השקיע המחבר כדי שיהי דבר מתוקן ועבר הגהה ע"י גדולי מורי הוראה שליט"א.

ולפעלא טבא אמינא יישר חיליה ויזכה להיות ממוכי הרבים וכו'.

בכבוד ובברכה בידידות,

יצחק יהודא ירוסלבסקי

RABBI I. Y. YAROSLAVSKI
NACHLAT HAR CHABAD

KIRYAT MALACHI

טל. 08-584611 TE.

70900 קרית מלאכי,

יצחק יהודא ירוסלבסקי

רב ומד"א
נחלת הר חבי"ד 177/8

זה ע"ה סיון התשל"ז. אם תצא את הלויים לי וגוי

הנה ידוע הרה"ח וכו' מוה"ר ירוחם פישל הלוי גייקובס

אשר הנני מכירו מכבר אשר יגע הרבה בהלכה. וכעת עומד להוציא לאור את ספרו אשר פיו יקבנו בשם "חכמת הטהרה". אשר שם למטרה להחדיר את לימוד הלכות נדה ווסתות שווה לכל נפש.

ובוודאי זה יסיף בשמירת ההלכות אלו, כי ע"י הסברא יוכל הלומד אח"כ להבין טוב יותר ההלכות בשולחן ערוך ונו"כ וכו'.

ובמיוחד כאשר ידוע כמה השקיע המחבר כדי שיהי דבר מתוקן ועבר הגהה ע"י גדולי מורי הוראה שליט"א.

ולפעלא טבא אמינא יישר חיליה ויזכה להיות ממוכי הרבים וכו'.

בכבוד ובברכה בידידות,

יצחק יהודא ירוסלבסקי

הרב דוד מאיר דרוקמן

רב העיר קרית מוצקין

בי"ה, ז' אלול ה'תשנ"ז

באתי בזה לדבר בשבחו של ידידנו ואהובנו מאד נעלה מלא ברכת ה', גריס באורייתא תדירא לאסוקי שמעתתא אליבא דהלכתא, ה"ה הרה"ח המופ' מוהר"ר ירוחם פישל הלוי גייקובס שליט"א, אשר הראנו עלים לתרופה - פרי רוחו והגיון ליבו, חיבור נאה ומסודר - מחובר לטהור ולטהרה, דבר ה' זו הלכה.

והנה חיבור זה הוא לתועלת מרובה לחפצים להיכנס להיכלי טהרה, ובפרט לאברכים צעירים לרבות חתנים המתחילים בלימוד מקצוע זה שבתורה, והוא בסיס נפלא להבנת יסודות הלכות פתחי גידה.

זכה המחבר וזיכה את הרבים להורות לעם ה' דרך הישרה, ומה' ישא ברכה להרחיב גבול הקדושה והטהרה כנפשו ונפש החותם בכל חותמי הברכות בידידות נאמנה,

דוד מאיר דרוקמן

דוד מאיר דרוקמן

רב העיר קרית מוצקין
רב קהילת חב"ד בקריות

בי"ה, ז' אלול ה'תשנ"ז

באתי בזה לדבר בשבחו של ידידנו ואהובנו מאד נעלה מלא ברכת ה', גריס באורייתא תדירא לאסוקי שמעתתא אליבא דהלכתא, ה"ה הרה"ח המופ' מוהר"ר ירוחם פישל הלוי גייקובס שליט"א, אשר הראנו עלים לתרופה - פרי רוחו והגיון ליבו, חיבור נאה ומסודר - מחובר לטהור ולטהרה, דבר ה' זו הלכה.

והנה חיבור זה הוא לתועלת מרובה לחפצים להיכנס להיכלי טהרה, ובפרט לאברכים צעירים לרבות חתנים המתחילים בלימוד מקצוע זה שבתורה, והוא בסיס נפלא להבנת יסודות הלכות פתחי גידה.

זכה המחבר וזיכה את הרבים להורות לעם ה' דרך הישרה, ומה' ישא ברכה להרחיב גבול הקדושה והטהרה כנפשו ונפש החותם בכל חותמי הברכות בידידות נאמנה,

Dr. M. D. (8/11/97)

הרב מאיר מאזוז

ראש ישיבת "כסא רחמים" ספרדית

על שם מרן הגאון

ר' רחמים חי חויתה הכהן זצ"ל ראב"ד גירבא

(נוסדה בכסלו התשכ"ג ע"י תלמידו הגאון הקדוש

רבנו מצליח מאזוז צ"ל הי"ד חבר ב"ד בתוניס)

בס"ד, בני ברק כ"ז בכסלו תשנ"ח

לכב' הרה"ג ירוחם פישל הלוי גייקובס שליט"א,

שלום וברכה!

קבלתי כמה דפים לדוגמא מחיבורו הנחמד "חכמת הטהרה" המבאר בשפה ברורה וקלה כל הלכות נדה וסתות וכ"י עם ציורים וטבלאות, טוב מראה עינים מהלך נפש.

והנני מצטרף להסכמות הרבנים הגאונים שליט"א להדפיסו. ישוטטו רבים ותרבה הדעת.

רצוי לצרף בסוף הספר לוח ראשי תיבות, כי לא רבים יתחכמו לדעת פענוח כל ראשי התיבות.

בהצלחה רבה,

מאיר מאזוז

YESHIVAT
"KISSE RAHAMIM"

בנייתו רבנית שב"י
מרן הגאון רחמים חויתה הכהן זצ"ל ראב"ד גירבא
נוסדה בכסלו התשכ"ג ע"י תלמידו הגאון הקדוש
רבנו מצליח מאזוז צ"ל הי"ד חבר ב"ד בתוניס

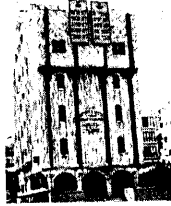

ישיבת
"כסא רחמים" ספרדית

על שם מרן הגאון
ר' רחמים חי חויתה הכהן זצ"ל ראב"ד גירבא
נוסדה בכסלו התשכ"ג ע"י תלמידו הגאון הקדוש
רבנו מצליח מאזוז צ"ל הי"ד חבר ב"ד בתוניס

בס"ד, בני ברק, יום ג' ק"ק דבאלת התענית

אכילת הרקע ירוחם פישל הלוי גייקובס שליט"א
ת.ד. 316 פני א"ר 72915

שלום וברכה!

קבלתי כמה דפים לדוגמא מחיבורו הנחמד "חכמת הטהרה" המבאר בשפה ברורה וקלה כל הלכות נדה וסתות וכ"י עם ציורים וטבלאות, טוב מראה עינים מהלך נפש. והנני מצטרף להסכמות הרבנים הגאונים שליט"א להדפיסו. ישוטטו רבים ותרבה הדעת. רצוי לצרף בסוף הספר לוח ראשי תיבות, כי לא רבים יתחכמו לדעת פענוח כל ראשי התיבות.

בהצלחה רבה



תלמידי ישיבת
פ.ו.י. 2072 ת.ד. 7163/4
RABBI HARAV OZIZIA ZEY BRAK

הרב בנימין יהושע זילבר

שדרות אבני ורבא 4

בני ברק

טלפון 645787

בס"ד, כ"ו שבט תשנ"ח

לכ"ה הרה"ג ירוחם פישל הלוי גייקובס שליט"א

בזה אני מאשר שהיה לפני חלק מהספר "חכמת הטהרה". ועברתי על הספר וראיתי כי יפה עשה בעתו ובעתו ויהיה לתועלת רב ומכלל ייזכו הרבים שזכות הרבים תלוי בו.

וגם הוסיף תרשימים לסבר האזן בהלכות עוממות והאריכות בזה הוא לטורח ולמיותר ולא נצרך אלא לברכה שחפץ ה' בידו יצליח להרבות טהרה בישראל.

וע"ז באעה"ח,

בנימין יהושע זילבר

RABBI BINYOMIN YEHOASHUAH ZILBER

4 ABAYE VEROVOH AVE.

BNEI-BRAK ERETZ ISROEL

Tel. 78 75 46

הרב בנימין יהושע זילבר

שדרות אבני ורבא 4

בני ברק

טלפון 78 75 46

בס"ד

יום כ"ו חודש שבט תשנ"ח

א"כ הר"מ ירוחם פישל הלוי שליט"א קיבל ממני
הצד את מאמרו שבידו לפני חלק מהספר "חכמת הטהרה"
ועברתי על הספר וראיתי כי יפה עשה בעתו ובעתו
ויהיה לתועלת רב ומכלל ייזכו הרבים שזכות הרבים
תלוי בו. וגם הוסיף תרשימים לסבר האזן בהלכות
עוממות והאריכות בזה הוא לטורח ולמיותר ולא
נצרך אלא לברכה שחפץ ה' בידו יצליח להרבות
טהרה בישראל. וע"ז באעה"ח



מקראה

עונה

בהלכות וסתות משתמשים במונח "עונה". עונה פירושה חצי יממה, דהיינו או עונת לילה או עונת יום. עונת לילה (ביחס להלכות וסתות) היא משקיעת החמה עד הנץ החמה. עונת היום היא מנץ החמה עד שקיעת החמה.

בתרשימים המובאים בספר זה מוצגות שתי העונות בצורה זו:



סימנים נוספים

להלן הסימנים שבהם ציינו את שאר המושגים החשובים לענייננו:

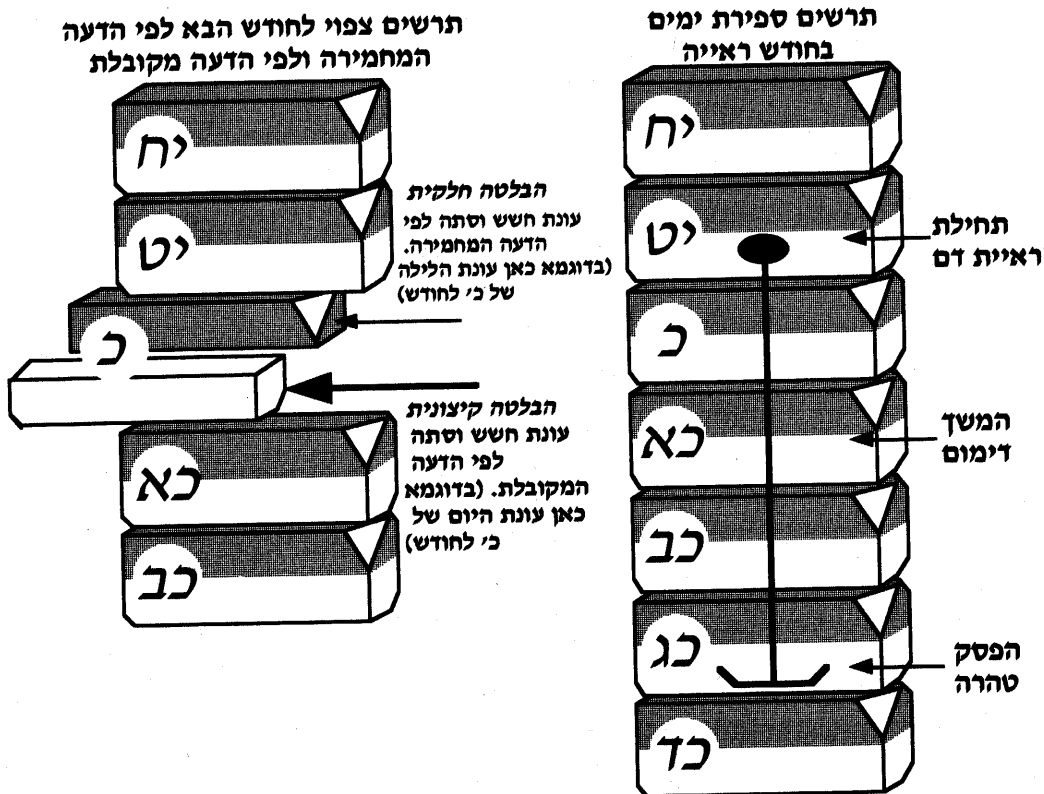

הסימנים המבוארים בספר

לפני כל חלק הבאנו את כל דברי המחבר המבוארים בספר, וכן את הטור ובית יוסף על סימן קפ"ג שעליו מבוסס חלק ג' - ז' נקיים. הסימנים מבוארים לפי סדר הופעתם בספר ולא לפי סדר המקורי בשולחן ערוך, וזאת כדי לסייע ללומדי הספר.

מפתח לגוף הכתב (טקסט)

בראש העמוד של כל טקסט ציינו את הסימן ואת הסעיף שממנו הוא לקוח. בנוסף לכך לכל סעיף ניתנה כותרת המפרטת את תוכנו. הציטוטים המופיעים בתוך מסגרת הם דברי המחבר או הרמ"א או פסוקים, לאלה מתייחסים ההסברים והתרשימים.

**היתה ירושלים כנדה. מה נדה יש לה היתר, אף ירושלים
יש לה תקנה.**

תענית כ, א

חלק א'

המתנת חמישה ימים
שולחן ערוך - יורה דעה
סימן קצ"ו

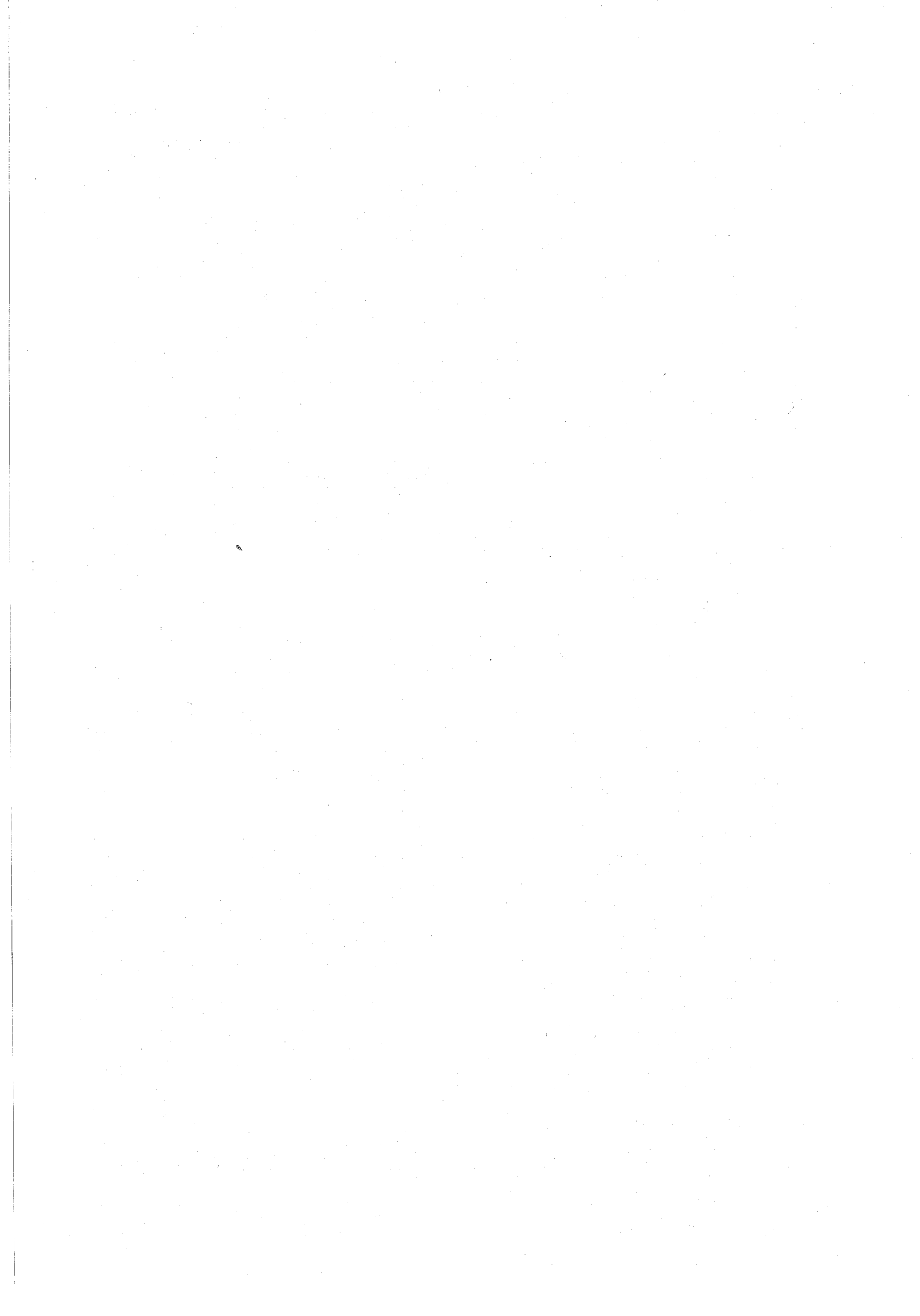

ויקרא - פרשת קדשים, פרק כ'

וְאִישׁ אֲשֶׁר יִשְׁכַּב אֶת אִשֵּׁה דָוָה וְגִלָּה אֶת עֲרוֹתָהּ אֶת מִקְרָהּ הָעֵרָה וְהִיא גִלְתָּה
אֶת מִקְוֵר דָּמֶיהָ וְנִכְרְתוּ שְׁנֵיהֶם מִקְרָב עִמָּם.

(פסוק י"ח)

*

*

*

פרשת תזריע, פרק י"ב

וּבְמִלֵּאת יְמֵי טְהָרָה לְבֵן אוֹ לְבַת תִּבְיָא כְּבֶשׂ בֶּן שְׁנָתוֹ לְעֵלָה וּבֶן יוֹנָה אוֹ תוֹר
לְחִטָּאת אֶל פֶּתַח אֹהֶל מוֹעֵד אֶל הַכְּהֵן. וְהִקְרִיבוּ לִפְנֵי ה' וְכִפֶּר עָלֶיהָ וְטִהַרָה
מִמִּקְוֵר דָּמֶיהָ זֹאת תוֹרַת הַיִּלְדוֹת לְזָכָר אוֹ לְאִשָּׁה.

(פסוקים ו' וז')

רקע

לעומת היום, היו תקופות שהייתה בקיאות להבחין בין דם שמראהו טמא לדם שמראהו טהור. גם ביחס למראה אדום נמצא במשנה הבחנה זו: איזהו אדום: כדם המכה. (רבי עובדיה מברטנורה: כדם של שור שחוט שהוא אדום הרבה, ובתחלת הכאתה של סכין. ולא כדם כולה שחיטה שדם שחיטה משתנה והולך. ואית דאמרי כדם של הקזה) (נדה, פרק ב').

וכן: חמישה דמים טמאים באשה - האדום, והשחור, וכקרן הכרום, וכימי אדמה וכמזוג. (רבי עובדיה מברטנורה: 'וכקרן כרכום' - כמראה זיו הכרכום, לשון כי קרן עור פניו. 'וכמזוג' - כיין אדום המזוג במים. במשנה הבאה מבואר 'וכימי אדמה' במים הניתנים על גבי קרקע אדומה.)

על עצם המושג של דם שמראהו טהור נשאל בגמרא: מנלן דאיכא דם טהור באשה, דלמא כל דם דאתי מינה טמא? אמר רבי חמא בר יוסף אמר רבי אושעיא אמר קרא - 'כי יפלא ממך דבר למשפט בין דם לדם' (דברים י"ז) בין דם טהור לדם טמא. (מניין שיש דם שמראהו טהור באשה, אולי כל דם שבא ממנה טמא? אמר רבי חמא בר יוסף אמר רבי אושעיא אמר קרא - 'כי יפלא ממך דבר למשפט בין דם לדם' (דברים י"ז) בין דם טהור לדם טמא.)

ושאלת הגמרא מהו המקור לכך שדם מראהו דווקא אדום? וממאי דהני טהורין והני טמאין? אמר רבי אבהו דאמר קרא - 'ויראו מואב את המים אדומים כדם' למימרא דדם אדום הוא.

ושאלת הגמרא מהו המקור למשנה הנ"ל הנוקבת מספר (חמישה) למראות דם הטמאות? אימא (נאמר) אדום ותו לא? אמר רבי אבהו אמר קרא - 'דמיה (ויקרא י"ב) דמיה (ויקרא כ') הרי כאן ארבעה. והא אן חמישה תנן? אמר רבי חנינא שחור אדום הוא אלא שלקה (נדה יט, א).

נמצא הסבר לדרשת הגמרא "דמיה דמיה" בפירושו ר' עובדיה מברטנורה: דבי פעמים כתיב דמיה בקרא בטומאת דמים באשה. (ויקרא כ') והיא גלתה את מקור דמיה. (שם י"ב) וטהרה ממקור דמיה. ומיעוט דמיה שתיים. הרי ארבעה דמים - אדום, וקרן כרכום, ומימי אדמה, ומזוג והשחור בכלל אדום הוא, והכי אמרינן בגמרא, האי שחור אדום הוא אלא שלקה.

היום

אמנם למעשה אין נפקא מינה מכל הנ"ל, כי כיום אין בקיאות להבחין בין כל המראות הללו, וז"ל הטור: דבר תורה חמישה דמים טמאים באשה, ותו לא. והאידינא שנתמעט הבקיאות חזרו לטמאות כל שיש בו מראה אדום בין אם הוא כהה הרבה או עמוק. וכן כל מראה שחור ואין טהור אלא בשני מראות שהן הלבן והירוק.

קפ"ג

סעיף א'

טומאת נדה על כל יציאת דם מן המקור

"אשה שיצא דם ממקורה, בין באונס בין ברצון, טמאה. והוא שתרגיש ביציאתו. ומיהו משתרגיש בו שנעקר ממקומו ויצא טמאה - אע"פ שלא יצא לחוץ, ואפילו לא ראתה אלא טיפת דם כחדל יושבת עליו ז' נקיים."

הסבר

דברי המחבר בסעיף הנ"ל מהווים את המקור לחלות טומאת נידה מחמת יציאת דם מגופה. (להלן בתחילת חלק ג' אנו מביאים שוב את הסעיף הנ"ל אבל שם אנו נתייחס לסוף דבריו שבו מדובר על החיוב של המתנת ז' נקיים).
יש בדברי המחבר הנ"ל כמה וכמה עניינים, ובע"ה נסביר כל מושג בפני עצמו.

הסבר המושגים

ממקורה

ראשית כל מדובר על יציאת דם "ממקורה" שפירושו מהרחם. וכך נתפרש ברמב"ם, "משל משלו חכמים באשה: הרחם שנוצר בו הולד - הוא הנקרא 'מקור', והוא שדם נדה וזבה יוצא ממנו." ולמדו חז"ל עניין זה מדכתיב: "והיא גלתה את מקר דמיה" (ויקרא כ, יח), למדנו שאין האשה נטמאת אלא בדם הבא מן המקור דווקא (בית יוסף, ש"ך ס"ק א').
דיוק זה בא להוציא דם הבא מן הצדדים שמעיקר הדין אינו מטמא, רק רבנן גזרו על דם זה (ע"י לקמן בדברי הסברנו על הנושא דם בתולים), וכן להוציא דם הבא מן העלייה (שהוא מקום למעלה מן המקור ומן הפרוזדור, מקום שיש בו שתי ביצים של האשה (לשון הפוסקים)).
מקום זה נקרא "מקור" כי ממנו יוצא דם נידה, שהרי כשלעצמו אין למקור דם. אלא הדם מתקבץ בו (בעורקים שבדופנותיו) בזמן שבין וסת לווסת. כשמגיע זמן המחזור נפתחים פיות העורקים והדם יוצא לתוך חלל המקור (רחם) ולאחר מכן יוצא החוצה.

באונס או ברצון

מה שכותב שדם זה יוצא "באונס" פירושו של דבר: "ע"י קפיצה וכיוצא" (ט"ז ס"ק א'). מה שכותב "ברצון" פירושו: "כפי טבע הנשים ע"י עצמה" (ט"ז ס"ק א').

הרגשה

עניין ההרגשה מבוסס על הפסוק: "וְאִשָּׁה כִּי תִהְיֶה זָבָה, דָּם יִהְיֶה זָבָה בְּבִשְׂרָהּ: שְׂבַעַת יָמִים תִּהְיֶה בְּגִדְתָּהּ" (ויקרא טו: יט). מפסוק זה למדו חז"ל כמה וכמה עניינים להלכה ולמעשה. ביניהם למדו מכפילות ויתרות הלשון - "בבשרה" (שהרי מדובר לפני זה על "דם יהיה זבה בבשרה" שבוודאי הוא ממנה, וא"כ מה כוונת הפסוק במלה "בבשרה"?)
כדמצינן בגמרא: "אמר שמואל: בדיקה קרקע עולם וישבה עליה, ומצאה דם עליה - טהורה שנאמר 'בבשרה' עד שתרגיש בבשרה" (נדה נז, ב).
מכאן למדו חז"ל את המושג של "הרגשה", כלומר מצב של נידה **מדאורייתא** הוא דווקא כשמופיע הדם מלווה ב"הרגשה".

בהגדרת "הרגשה" זו מצאנו כמה דעות בפוסקים:

א. לפי דעת הרמב"ם מדובר ב"נזדעזע גופה". וז"ל: "האשה שהשתינה מים ויצא דם עם מי הרגלים... הרי זו טהורה. ואפילו הרגיש גופה ונזדעזע אינה חוששת, שהרגשת מי רגלים הוא ז"י (פ"ה מהלכות איסורי ביאה הלכה י"ז).

ב. דעת המחבר היא: הרגשת "פתיחת המקור" (סימן קפ"ח ס"א וסימן ק"צ ס"א). במקורות אלו הוא פוסק שמציאת כתמים בצבעים מסוימים אינה מטמאת, וז"ל: "...וכ"ש הירוק ככרתי או כעשבים, ואפילו יש בו סמיכות דם והוא עב הרבה, ואפילו הרגיש שפנתח מקורה ובדיקה מיז ומצאה מראות הללו - טהורה."

ג. דעת הנודע ביהודה היא שמדובר בהרגשת "זיבת דבר לח בגופה". (שלוש הדעות הנ"ל מובאות בפתחי תשובה קפ"ג, ס"ק א').

יש לציין שעניין יציאת דם מלווה בהרגשה הוא לעניין טומאת נידה מדאורייתא, אבל מדרבנן בכל אופן של מציאת דם האשה נטמאת (סימן קפ"צ ס"א ועוד).
הפוסקים דנים באריכות אם יש היום "הרגשה" ואין כאן המקום להאריך בזה. על כל פנים יש נפקא מינה גם היום למושג "הרגשה", למשל בעניין חיוב בדיקה עקב הרגשה (פוסקים).

מציאת דם

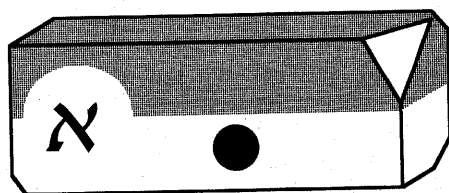

סימן קצ"ו

סעיף י"א

המתנת ו' עונות (לפני ז' נקיים) מחמת פליטת שכבת זרע

"הפולטת שכבת זרע בימי ספירתה, אם הוא תוך ו' עונות לשמושה, סותרת אותו יום. לפיכך המשמשת מטתה וראתה אחר כך ופסקה - אינה מתחלת לספור ז' נקיים עד שיעבור עליה ו' עונות שלימות שמא תפלוט. לפיכך אינה מתחלת לספור עד יום ה' לשמושה.

כגון: אם שמשה במוצאי שבת אינה מתחלת לספור עד יום ה', דק"ל אין שכבת זרע מסריח עד שיעברו עליו שש עונות שלימות מעת לעת. ואם שמשה במוצאי שבת ופלטה ליל ד' קודם עת שימושה במוצאי שבת עדיין היא עומדת בתוך עונה שישית לשמושה וסותרת. הלכך יום ה' יהי ראשון לספירתה."

בפרק זה נתייחס, בע"ה, לשאלה: מדוע על כל ראיית דם (ואפילו על מציאת כתם) חייבת האשה להמתין **חמישה ימים** עד לביצוע בדיקת הפסק הטהרה? מניין לנו דין זה שלא נרמז בפסוקים כלל וכלל, מהו המקור לחמישה ימים אלו, מה טבעם ומה מטרותם?

הסבר

דין זה מבוסס על הנאמר בסעיף הנ"ל. מבואר בו שאחד התנאים לשבעה נקיים הוא ניקיון לא רק מראיית דם, אלא שצ"ל נקי גם **מפליטת שכבת זרע הבעל**. כלומר שאם האשה תפלוט זרע בעלה תוך הזמן שהזרע נחשב "חייא וקיימא" אזי יש בכוח זרע זה לסתור (לבטל) טהרת השבעה נקיים.

אלא יש הבדל מהותי בין הפסקת הז' ימים מחמת ראיית דם ובין הפסקתם מחמת פליטת שכבת זרע הבעל. בראיית דם סותרת כל הז' אפילו הימים הנקיים שעברו עד ראיית הדם, ומתחילה לספור מחדש. ואילו פליטת שכבת זרע הבעל סתרה (בטלה) רק **אותו היום בלבד**, והימים הנקיים שקדמו לאותו היום לא הפסידה, אלא משלימים להם, זולת אותו יום, עד ז' ימים (נדה כב, א).

מבואר בסעיף זה שהזמן שהזרע נחשב לחו"ק הוא ו' עונות, דהיינו שבעים ושתיים שעות. עניין זה נלמד ממתן תורה, שנאמר בגמרא: "מנין לפולטת שכבת זרע ביום השלישי שהיא טמאה? שנאמר: 'היו נכונים שלשת ימים אֶל תגשו אֶל אשה' (שמות יט, טו, שבת פו, א). רש"י, שם: "אֶל תגשו אֶל אשה כל ג' ימים הללו כדי שיהו הנשים טובלות ליום השלישי ותהיינה טהורות לקבל תורה, שאם ישמשו תוך שלשת ימים, שמא תפלוט האשה שכבת זרע לאחר טבילתה ותחזור ותטמא. אבל מששהתה ג' ימים כבר הזרע מסריח ואינו ראוי להזרע, וטהור מלטמא את הפולטת."

כאן המחבר נותן דוגמה של תשמיש במוצאי שבת ולכן הפסק הטהרה לא יכול להיות לפני יום ד'. זאת אומרת שממוצאי שבת (אור ליום א') עד אור ליום ב' - שתי עונות, עד אור ליום ג' - ארבע עונות ועד אור ליום ד' - שש עונות. לכן מותרת לעשות הפסק הטהרה רק ביום ד' בצהריים, דהיינו שאור ליום ה' תהיה העונה הראשונה של הז' נקיים.

כל החשבון הזה מיועד למנוע מצב של "שמא תפלוט" עד אור ליום ד' (ו' עונות = שבעים ושתיים שעות) ויסתור יום ד', כולו אפילו ביומו כיוון שהזרע עדיין חו"ק. לכן רק ביום ה' יכולה להתחיל ז' נקיים.

מסקנה

לפי דברי המחבר הנ"ל אין לערוך הפסק הטהרה עד ליום ד' מראייה אחרונה, שמא תפלוט שכבת זרע הבעל ביום הראשון של ז' נקיים ותסתור (תבטל) אותו יום, וזאת על בסיס העובדה ההלכתית שהזרע נחשב חו"ק עד ו' עונות (שבעים ושתיים שעות).

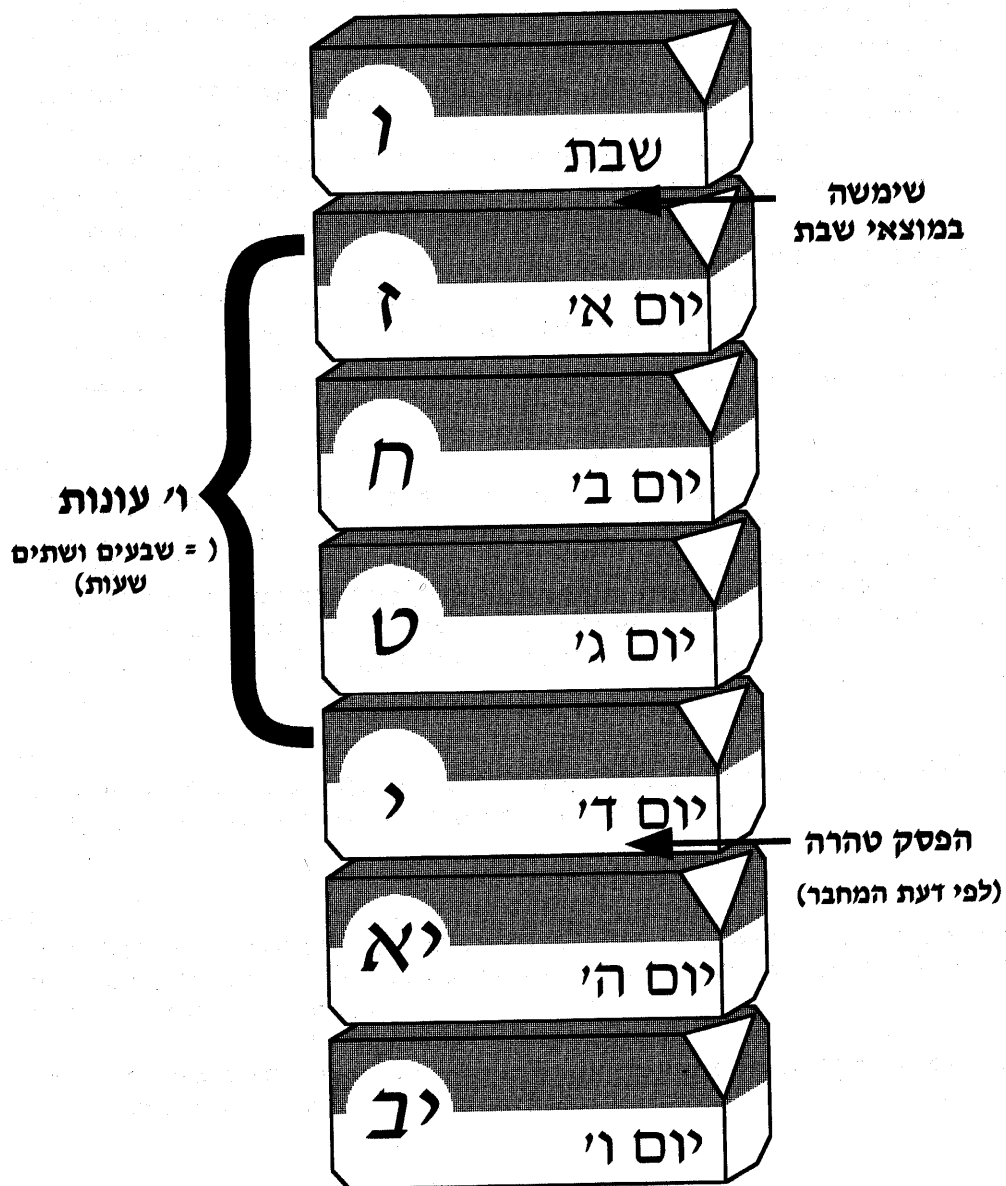

קצ"ו

סעיף י"א - רמ"א

תוספת יום מחמת ספק בין השמשות

"ותפסוק יום ד' לעת ערב ויום ה' עולה למנין. ויש שכתבו שיש להמתין עוד יום א', דהיינו שלא תתחיל למנות עד יום הששי, והוא יהיה יום ראשון לספירתה. דחיישינן שמא תשמש ביום ראשון בין השמשות ותסבור שהוא יום, ואפשר שהוא לילה. ואם תתחיל למנות מיום חמישי יהיה תוך ששה עונות לשמושה. על כן, יש להוסיף עוד יום א' דמעתה אי אפשר לבא לידי טעות. וכן נוהגין בכל מדינות אלו, ואין לשנות. ויש נשים שנהגו להחמיר עוד להמתין עד שבעה ימים, ואין טעם בדבר - והמחמיר יחמיר, והמקל נשכר להקדים עצמו למצוה. ויש שכתבו שעכשיו אין לחלק בין שמשה עם בעלה ללא שמשה: וכל אשה שרואה אפי' כתם צריכה להמתין ה' ימים עם יום שראתה בו, ותפסוק לעת ערב ותספור ז' נקיים. וכן נוהגין במדינות אלו, ואין לשנות."

הסבר

בסעיף זה חושש הרמ"א לטעות בספירת חמשת הימים. הטעות יכולה לנבוע מכך ששימשה בין השמשות, וחשבה שזו עונת יום, אך, למעשה, היתה זו כבר עונת לילה. יוצא מכאן שעלולה לטעות בספירת ו' עונות ותחסיר יום בספירתה, וייתכן שתהיה פליטת זרע בזמן ז' נקיים וייסתר (יתבטל) אותו יום. ולכן מחייב פסק הרמ"א תוספת של יום א', דהיינו ה' ימים במקום ד' ימים. כך לא יהיו ספקות בעניין החשבון, ובכך מובטח ששבעת הנקיים יהיו נקיים, לא רק מראיית דם, אלא גם מכל חשש של פליטת שכבת זרע הבעל (ראה טבלה בעמוד הבא).

מסקנה

כדי למנוע טעות בספירת ו' עונות כתוצאה מתשמיש בזמן בין השמשות יש להוסיף יום אחד, לפי פסק הרמ"א, ולכן תמיד ימתינו ה' ימים מראיית דם עד להפסק טהרה.

עיון

כל החשבון של ו' עונות הוא לפי דעת המחבר על אודות זרע הבעל הנחשב חו"ק כשיעור הזה. ויש להעיר (לפלפול אבל לא למעשה) שדעת הרמב"ם היא שהזרע נחשב חו"ק שלוש עונות בלבד, ואין עונת התשמיש בכלל השלוש.

כיצד? אם שימשה אור ליום ד' אזי הזרע נחשב חו"ק ביום ד', באור ליום ה' וביום ה' בלבד. (רמב"ם, הלכות אבות הטומאות, פרק ה' הלכה א').

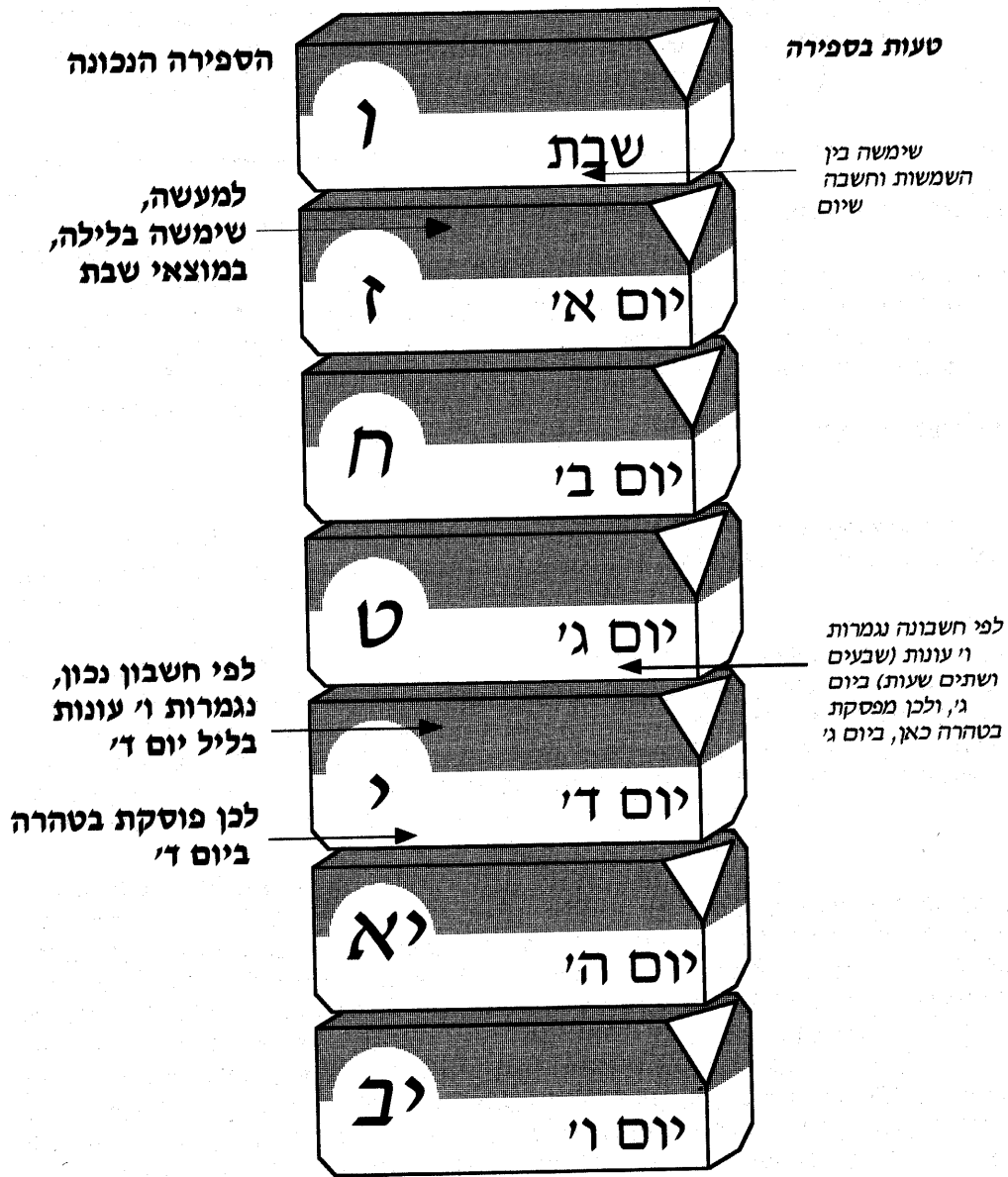

קצ"ג

סעיף א' דם בתולים

"הכונס את הבתולה, בועל בעילת מצוה וגומר ביאתו ופורש מיד. אפילו היא קטנה שלא הגיע זמנה לראות, ולא ראתה, ואפילו בדקה ולא מצאה דם, טמאה - שמא ראתה טיפת דם כחרדל וחיפהו שכבת זרע. וצריכה שתפסוק בטהרה ותבדוק כל שבעה ולא תתחיל למנות עד יום ה' לשימושה..."

הסבר

הנושא את הבתולה - ביאה ראשונה מכונה "בעילת מצוה". על ידי ביאה זו נפתחים בתוליה ויוצא ממנה דם בתוליה.
 דם זה יוצא מן הצדדים של הפרוזדור, משאי"כ דם נידה שיוצא מן הרחם. חכמינו ביטאו עניין זה בקיצור נמרץ באומרם: "דם נדה בא מן המקור, דם בתולים בא מן הצדדים" (נדה סה, א).
 ואע"פ שחז"ל, בהתבססם על הפסוק: "והיא גלתה את מקד דמיה" קבעו להלכה שאינה טמאה אלא מחמת דם הבא מן המקור (רחם) דווקא (ב"י קפ"ג ועוד), מ"מ חכמינו גזרו שנטמאת גם על ידי יציאת דם בתולים.
 הסיבה לכך הובאה בדברי הראשונים - שמא ראתה טיפת דם (מן המקור) ונתערב עם דם בתולים.

מחמת חשש זה קבעו חז"ל שהאשה נטמאת גם ע"י דם בתולים (מן הצדדים) כמו ע"י דם נידה ממש (מן המקור). מ"מ אינה חייבת להמתין חמישה ימים ממש כמו בדם נידה (ראה הסבר על סימן קצ"ו סעיף י"א).

עיון

ביאה ראשונה מכונה בשם "בעילת מצוה" משום שאין האשה דבקה בבעלה ואין שלמות בזיווגם אלא ע"י ביאה ראשונה ואחריה. רק אחר כך נהיית האשה לכלי לקיום מצוות פרו ורבו. וז"ל התוס' (כתובות ד, א) בעניין זה: "**בעילת מצוה**: קרי לה בעילת מצוה משום דכתיב 'כי בעליך עושדי', ואמרינן (סנהדרין כב, ב) אין אשה כורתת ברית אלא למי שעשאה כלל, וע"י כך מידבק בה ובאין לידי פריה ורביה, ולהכי קרי לה לבעילה ראשונה בעילת מצוה." וי"א משום שעיקר הפניסה לחופה נגמרה בבעילה (שיטה מקובצת).

המתנת ארבעה ימים בלבד

מדוע אינה חייבת להמתין רק ארבעה ימים? בתשובה על שאלה זו נזכיר את הנאמר בעניין המתנת חמישה ימים לפני עריכת הפסק הטהרה (קצ"ו סי' י"א). שם הוסבר שעל כל ראיית דם חייבו חז"ל להמתין חמישה ימים שלמים עד לעריכת הפסק טהרה, כלומר שביום החמישי - מתחילת ראיית הדם - מותרת לערוך הפסק טהרה ורק **ביום השישי** ייחשב לה ליום הראשון של הז' נקיים. כאן מדובר שמותרת, אם הדבר מתאפשר, לבצע את הפסק הטהרה ביום הרביעי מתחילת ראיית הדם ואילו היום החמישי ייחשב לראשון של הז' נקיים.
 כפי שהוסבר שם, החשש שבגללו חייבו אותנו חז"ל לחכות כדי לערוך את הפסק הטהרה הוא בגלל פליטת זרע הבעל, כדי שלא יצא באחד מימי הז' נקיים ויסתור אותו היום. בעצם, מעיקר הדין הספיקו משום חשש זה ארבעה ימים בלבד אלא כדי שלא יבואו לידי טעות בספירה (מחשש של בין השמשות) הוסיפו יום, כפי שהוסבר כל העניין באריכות שם.

אך אין כן בדם בתולים, מאחר שכל החשש מבוסס על "שמא ראתה טיפת דם ונתערב עם דם בתולים" לא החמירו כולי האי להוסיף עוד יום. וז"ל הט"ז: "כיון דאין כאן דם נדה רק דם בתולים לא החמירו בו משום תשמיש בין השמשות... וכבר כתבתי בסי' קצ"ג בשם מהר"ל מפראג **שבב"ה אחרי בעילת מצוה תוכל למנות מיום ה' לשימושה**, וברצונו לומר דלא גזרינן בה שמא תשמש באותו יום בסופו דהיינו בין השמשות. ונראה טעמו כיון דאין כאן דם נידה, רק דם בתולים, לא החמירו בו משום תשמיש בין השמשות" (קצ"ו סי"ק ה').

"מיהו אם שמשה בין השמשות לא תתחיל למנות עד יום ו' (ט"ז סימן קצ"ו) וכן אם פריסה נדה אחר בעילתה, אפילו לא נבעלה בין השמשות, לא תתחיל למנות עד יום ו'" (צמח צדק קצ"ג סי' ב').

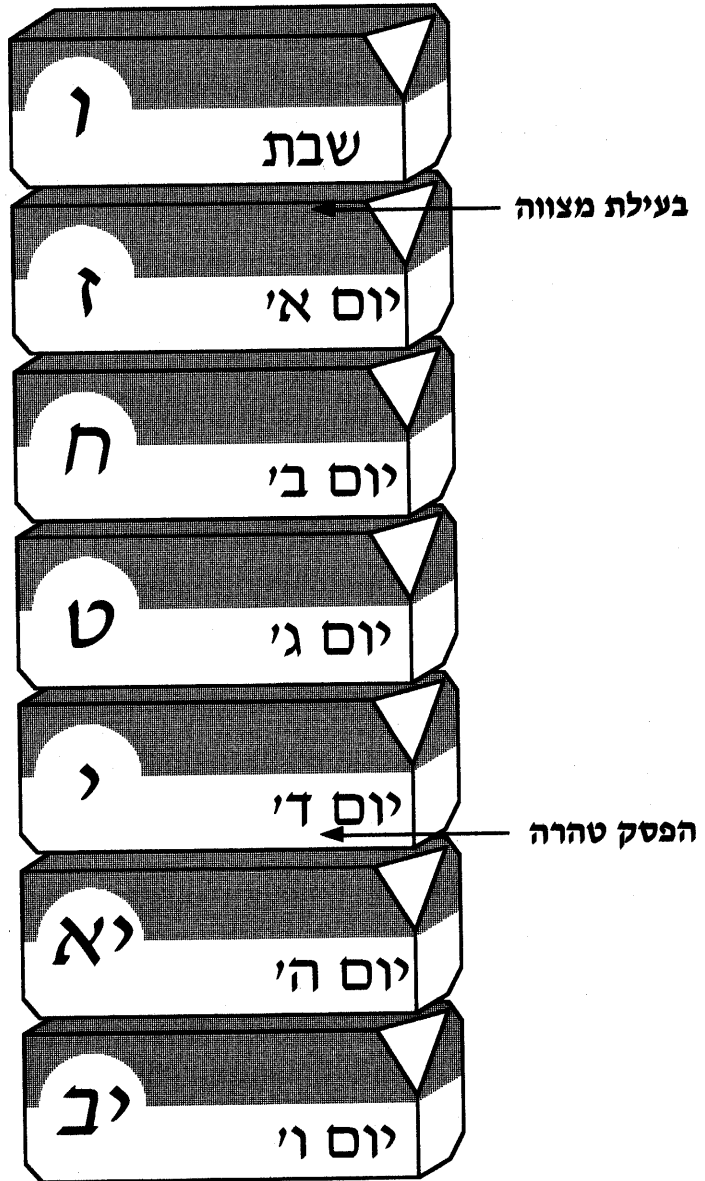

בא לטמא פותחין לו, בא לטהר מסייעים אותו.

שבת קד, א

חלק ב'

הפסק טהרה
סימן קצ"ו



קצ"ו

סעיף א'

מחבר (1)

הפסק טהרה סמוך לבין השמשות

"שבעת ימים שהזבה סופרת מתחילים ממחרת יום שפסקה בו. וכך משפטה: אם תראה ב' ימים או ג' ימים ופסקה מלראות, בודקת ביום שפסקה כדי שתפסוק בטהרה. ובדיקה זו תהיה סמוך לבין השמשות..."

הבהרה

הסעיף הנ"ל והבא אחריו דנים בדיני הפסק טהרה שפירושו בדיקה פנימית באמצעות בד לבן. מטרת הבדיקה לוודא הפסקת הדימום וניקיון המקום.

ישנם שני סוגי בדיקות: בדיקת "סמוך לבין השמשות" שבה האשה בודקת את עד הבדיקה קודם לבין השמשות וסמוך לו. בדיקה מהודרת יותר: "מוך דחוק" שבה האשה מכניסה את הקד קודם שקיעת החמה ובודקתו בהוצאתו רק אחרי צאת הכוכבים.

הסבר

מן התורה רק זבה גדולה (מי שראתה שלוש פעמים באחד-עשר הימים הראויים לזבה) מחויבת בהמתנת שבעה נקיים כתנאי לטהרתה, כפי שהסברנו בחלק "ז' נקיים". שם הוסבר שהיום כל אשה שנטמאת בין ע"י מציאת כתם (סימן קצ"ו) ובין על ידי ראייה מחויבת בשבעה ימים נקיים. כלומר בזמן הזה כל טומאת אשה טהרתה תהי' כטהרת הזבה, בין בראייה הנמשכת מספר ימים ובין בראיית יום אחד בלבד.

אלא שיש חילוק בנוגע לזמן ביצוע הפסק הטהרה בין ראתה יום אחד, שיבואר בסעיף הבא, לבין ראתה יומיים או שלושה שנדון בסעיף זה.

יש להדגיש שהשבעה נקיים מתחילים ממחרת היום שהפסיקה בטהרה, לדוגמא: ערכה הפסק טהרה ביום שני בשבוע אזי למחרת ביום שלישי הווי לה יום התחלת שבעה נקיים. ואם נשאל מדוע אין אנו אומרים שיום עריכת הפסק הטהרה יהי' הוא התחלת שבעה הנקיים, שהרי מכל מקום מקצת היום הייתה בטהרה (מהפסק הטהרה עד לשקיעה) והרי מקצת היום ככולו? התשובה: בעניין זה אין אומרים מקצת היום ככולו שהרי הקפידה תורה שיהיו שבעה ימים שלמים שנאמר: "ואם טהרה מזובה וספרה לה שבעה ימים - ואחר תטהר" ואיך יעלה יום זה הרי אינו נקי מתחילתו ועד סופו? (עיין תוספות ראש השנה י, א, דברי המתחיל "שנים").

זאת גם הסיבה שהבדיקה נערכת סמוך לבין השמשות (ובמוך דחוק כל זמן בין השמשות) כדי שהיום הראשון של השבעה נקיים יהי' נקי לגמרי מתחילתו ולא מהני אם תבדוק, למשל, אחרי תחילת הלילה, וז"ל הצמח צדק: "ובדיקה זו חייבוה חכמים שתהי' סמוך לבין השמשות כדי שתפסוק בטהרה בסוף היום, והטעם לפי שאם תבדוק את עצמה קודם לזה יש לחוש אולי אחר כך בסוף היום תחזור לראות ותמשיך ראייתה בתוך הלילה שאחריו זמן מה, ונמצא שאין יום שלאחריו ראוי לספירה שהרי ראתה בתחלת לילו. ואם תבדוק את עצמה בין השמשות ממש אולי הוא לילה ושמא ראתה בתחלתו קודם הבדיקה ונמצא שראתה כבר בלילה. לפיכך חייבוה חכמים שתבדוק סמוך לבין השמשות כל מה דאפשר כדי שתפסוק בטהרה בין השמשות."

הגדרת המושג: "סמוך לבין השמשות"

אין הפוסקים נוקטים מספר מדויק של דקות להגדיר מהו "סמוך לבין השמשות". אמנם נמצא הלשון "סמוך לבין השמשות כל מה דאפשר" (פסקי דינים ועוד), מכל מקום כתבו הפוסקים במפורש שלא יחשב כלל אם איחרה שקיעת החמה, שבעינין סמוך (לפני) לבין השמשות אבל לא אחרי (פוסקים).

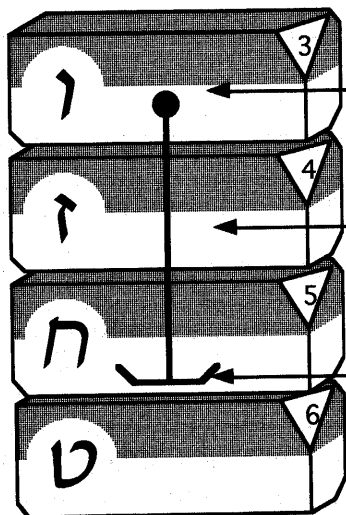

ראתה

נמשך הדימום
יומיים או שלושה

הפסק טהרה
(לא לפי הנהוג היום)

פירוט התמונה

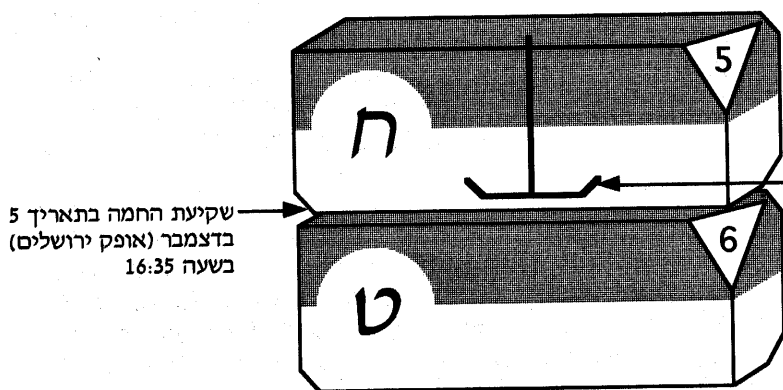

שקיעת החמה בתאריך 5
בדצמבר (אופק ירושלים)
בשעה 16:35

הפסק טהרה
סמוך לבין השמשות

קצ"ו
סעיף א'
רמ"א (1)
בדיקת שחרית

"וכן נוהגין לכתחלה. ובדיעבד אפילו לא בדקה עצמה רק שחרית ומצאה עצמה טהורה, סגי בכך."

הסבר

יש להבין דברי הרמ"א הנ"ל בהתאם להקשרם. כלומר, עד כה דיבר המחבר בהפסק טהרה סמוך לבין השמשות ועל כך נאמרו דברי הרמ"א האלו ביחס לבדיקת שחרית. אמנם בסוף הסעיף המחבר יביא חומרת המוך הדחוק ודעתו של הרמ"א שיש לנהוג לכתחילה בחומרה זו.

בדבריו "אפילו לא בדקה עצמה רק שחרית ומצאה טהורה, סגי בכך" מתכוון המחבר שבדקה ונאנסה או שגגה ולא בדקה שוב סמוך לבין השמשות, אבל אילו נזכרה - בוודאי הייתה חייבת לבדוק סמוך לבין השמשות כדין, אפילו בדקה בבוקר (פוסקים).

דין זה מכונה "בדיקת שחרית" בלשון הפוסקים. ישנם פוסקים הסוברים שבדיקת שחרית מועילה אף אם ראתה בפועל באותו יום. יש פוסקים הסוברים שבראתה באותו יום לא תועיל בדיקת שחרית (סדרי טהרה וחוות דעת בשם התוספות, נדה סח, ב ד"ה "אמר" וז"ל: "כיון דהוחזקה רואה שחרית דין הוא להצריכה הפרשה מן המנחה ולמעלה", עיין שם).

יש שכתבו שביום שראתה בפועל גם בדיקה מן המנחה לא תועיל אלא בעיני דווקא מוך דחוק (המשך החוות דעת). טעם אחד לשתי דעות אלו והוא, מאחר שראינו דם באותו יום הוכחה היא שהמעין עדיין פתוח ואם כן יש לחוש טפי שמא תחזור לראות באותו יום.

למעשה רוב הפוסקים סוברים כפשט דברי הרמ"א שגם בראתה באותו יום אפשר לסמוך על בדיקת שחרית (בדיעבד כשנאנסה או שגגה, כנ"ל, אבל לא לכתחילה) (מחשבת הטהרה טז, כו הערה 58 ופוסקים).

ראוי לציין שבדיקת שחרית ביום שראתה תועיל אך ורק כשיום זה בא כהמשך לימי ראייתה. אבל אם התחילה לראות באותו יום, למשל, נתקלקלה ספירתה ובדקה שחרית במקרה כזה לא יועיל אף בדיעבד (סעיף ב' וברמ"א).

עיון

יש אומרים שחיוב הפסק טהרה הוא מן התורה וראיה לכך מדברי הרמב"ם, הלכות איסורי ביאה, פרק ו' הלכה כ', וז"ל: "בדקה עצמה ומצאה טמאה, אפילו בדקה בשביעי לנדתה **ובין השמשות לא בדקה עצמה** כדי לפרוש מטומאת נדתה, אלא המתינה ימים ואחר כך בדקה ומצאה טהורה **הרי זו ספק זבה**". ובהמשך כותב: "כל אשה שהיא ספק נדה ספק זבה צריכה לישב שבעה ימים נקיים מספק, וטובלת בליל שמיני, ואחר כך תהי מותרת לבעלה, **ומביאה קרבן זבה** ואינו נאכל, כמו שיתבאר" (הלכה כ"ג). כלומר מכך שבהעדר עריכת הפסק טהרה ביום השביעי לנידתה ("ובין השמשות לא בדקה") הוגדרה האשה כספק זבה עד כדי חיובה בהבאת קרבן זבה. מכאן ראייה לדעת הרמב"ם שחיוב הפסק טהרה מן התורה (וכן נפסק בחוות דעת קצ"ו ס"ק ג').

לעומתם יש סוברים שמקור הפסק הטהרה מדרבנן, ומצטטים את דברי ה"אור זרוע" בהלכות נדה (בשם הרשב"ם). (עיין בספר בדי השולחן קצ"ו, בביאורים ד"ה: "בודקת ביום שפסקה" שמרחיב את הדבור בראיות לכאן ולכאן).

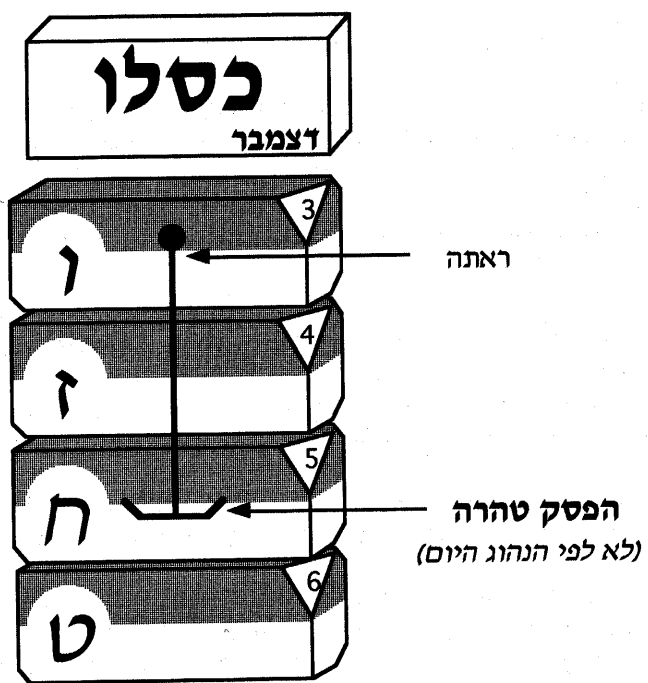

פירוט התמונה

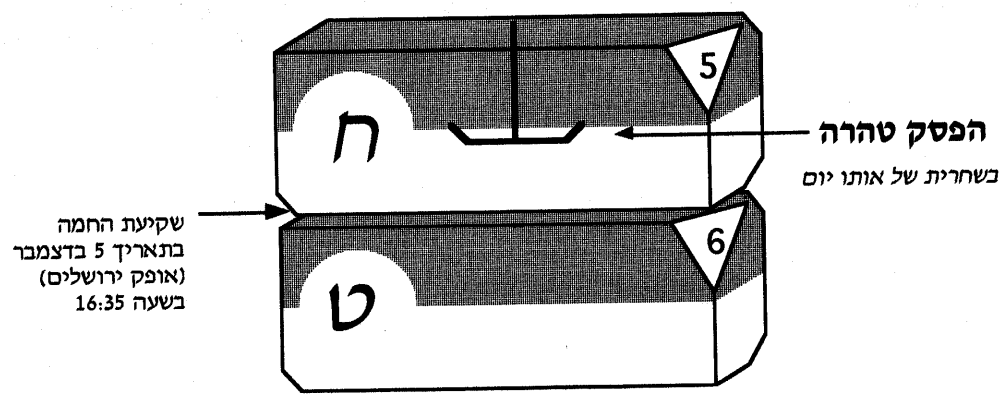

קצ"ו

סעיף א
מחבר (2)
מוך דחוק

"ולעולם ילמד אדם (להחמיר לכתחלה, רמ"א) בתוך ביתו שתהא בודקת ביום הפסק טהרה במוך דחוק, ושיהא שם כל בין השמשות. שזו הבדיקה מוציאה מידי כל ספק."

הסבר

יש פוסקים שהסבירו כוונת ניסוח הרמ"א לעיל כפשוטה. כלומר שהבעל לא יאמר לאשתו שבדיקת המוך הדחוק היא מעיקר דין הפסק הטהרה אלא יאמר לה שזוהי חומרה שאנו נוהגים בה (ערוך השולחן ופוסקים). הסיבה היא כדי לא להכשילה במקרה שתתקשה בבדיקה באמצעות מוך דחוק ותסבור שאינה יכולה מבחינה הלכתית להפסיק בטהרה ויתבטלו מפריה ורביה.

מעליותא של מוך דחוק לעומת הבדיקה סמוך לבין השמשות (בתחלת דברי המחבר) היא שעל ידו מוודאת שסיום היום הקודם הי' בטהרה והתחלת שבעת הנקיים היא בטהרה.

אמנם צוין בפוסקים שבדיקת המוך הדחוק מכונה בשולחן ערוך "חומרה" ומעיקר הדין די בבדיקת סמוך לבין השמשות, אי לכך במצבים שבדיקת מוך הדחוק אינה ניתנת לביצוע מבחינה רפואית וכדומה, יש להתייעץ עם רב מורה הוראה בקשר לאפשרות להסתפק בבדיקה סמוך לבין השמשות. אולם יש להדגיש שבדיקת מוך דחוק היא המנהג המקובל אצל כל הפוסקים לכתחילה ואין לשנות ממנה.

הסבר התרשים בעמוד הבא

בחמישי בדצמבר שקיעת החמה בשעה 16:35 וצאת הכוכבים בשעה 17:15. לכן הנחת המוך הדחוק חייבת להיות לפני השעה 16:35 ומוציאה ובודקת אותו אחרי השעה 17:15.

יצוין בזה שלפי הלוח הלועזי הנקבע ע"פ מהלך השמש זמני השקיעה וצאת הכוכבים קבועים משנה לשנה באותו תאריך.

כסלו
דצמבר

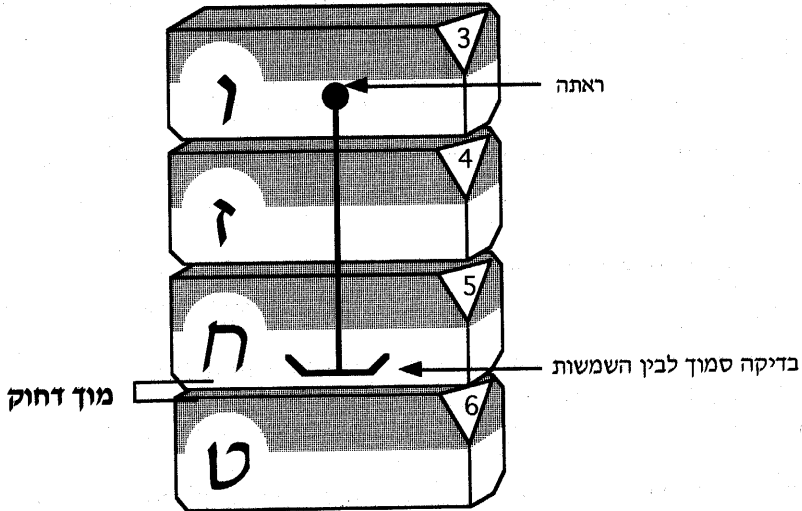

פירוט של התמונה

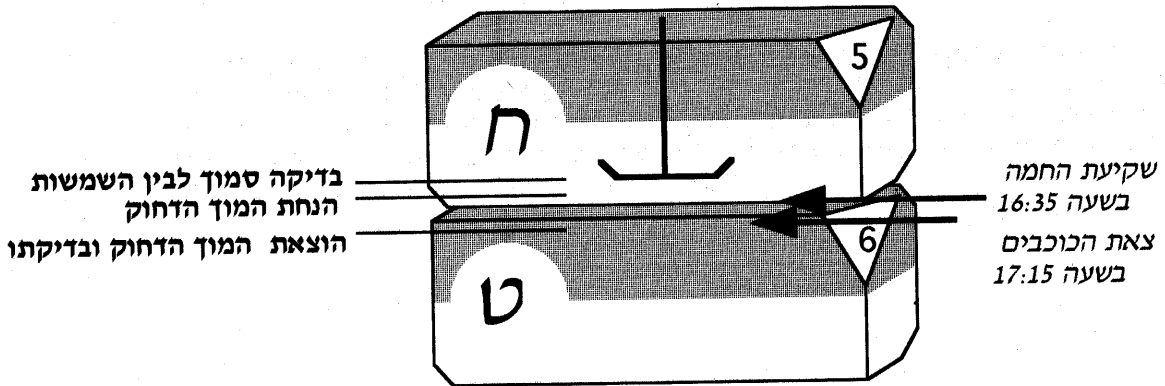

קצ"ו

סעיף א'
רמ"א (2)
קביעת ערב

"י"א אם התפללו הקהל ערבית ועוד היום גדול אינה יכולה לבדוק [אז] ללבוש לבנים ולהתחיל ולמנות מיום המחרת מאחר דהקהל עשו אותו לילה. וי"א דמותר אפילו עשו הקהל שבת. ונוהגין לכתחלה ליזהר ובדיעבד אין לחוש".

הסבר

ישנם מצבים שעל ידם נחשב לקהל ולפרט מבחינת ההלכה, כאילו החל הלילה עוד בטרם הגיעה שעת צאת הכוכבים.

לגבי הקהל: אם רוב הקהל התפללו ערבית בעוד היום גדול אזי נחשב הוא גם לגבי המיעוט כלילה. כנאמר באורח חיים (סימן רס"ג סעיף ב') וז"ל: "אם רוב הקהל קבלו עליהם שבת המיעוט נמשכים אחריהם על קרחם".

המעין במשנה ברורה (ס"ק נ"א) יראה שמדובר דווקא כשרוב הקהל נמצא בבית הכנסת, וז"ל: "ואם רוב הקהל לא היו בבית הכנסת אין נמשכין אחר המיעוט." מהמשך דבריו משמע שמדובר בעיר שיש בה בית כנסת אחד אבל אם יש בה הרבה בתי כנסת אין האחד נגרר אחרי חברו, וז"ל: "וכן בעיר שיש בה בתי כנסיות הרבה אין אחת נמשכת אחר חברתה, אפילו אם באחת רוב".

לגבי הפרט: אשה המדלקת נר שבת מקבלת על עצמה שבת (אלא אם כן תתנה לפני כן), וכך מובא ברמ"א, סימן רס"ג סעיף י', וז"ל: "והמנהג שאותה אשה המדלקת מקבלת שבת בהדלקה אם לא שתתנה תחלה ואפילו תנאי בלב סגי".

הוא הדין אם תתפלל ערבית, אפילו עדיין לא התפללו הקהל, מכל מקום נחשב הדבר לילה. דין זה נמצא גם הוא בסימן רס"ג סעיף י"א, וז"ל: "אף על פי שלא התפללו הקהל עדיין, אם קדם היחיד והתפלל של שבת מבעוד יום חל עליו קבלת שבת ואסור בעשיית מלאכה, אפילו אם אומר שאינו רוצה לקבל שבת." (הסיבה שתנאי מועיל לגבי הדלקת נרות ואינו מועיל לגבי קבלת שבת משום שבתפילה מזכירים בפירוש קדושת השבת).

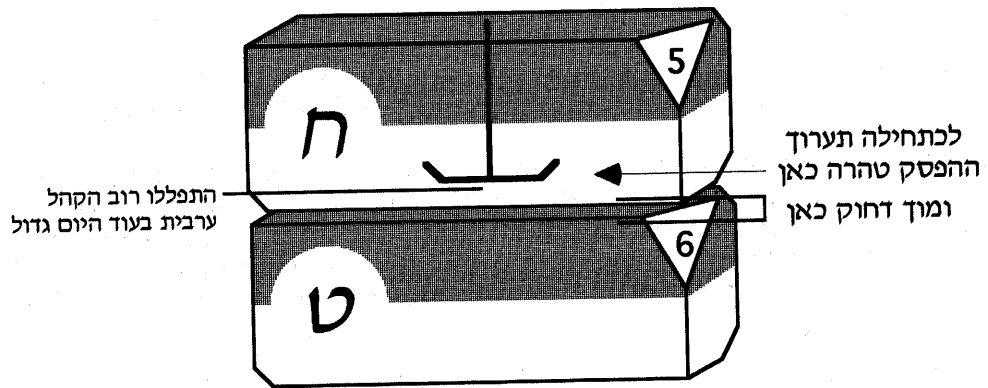

קצ"ו

סעיף ב'

מוך דחוק בראתה יום אחד

"ראתה יום אחד בלבד ופסקה בו ביום צריכה לבדוק עצמה במוך דחוק ושיהא שם כל בין השמשות."

הסבר

בסעיף א' מובא שעיקר הפסק הטהרה הוא בדיקה סמוך לבין השמשות ובדיקת מוך דחוק היא חומרה שנוהגים בה. ואילו כאן, בראתה יום אחד, בדיקת מוך דחוק היא מצד הדין, ולא משום חומרה. ההבדל הוא ששם מסתפקים, מעיקר הדין, בבדיקה סמוך לבין השמשות מאחר שראתה כמה ימים, כדרכה, אזי כשהרגישה שנסתם מעיניה די לה בבדיקה זו. מה שאין כן בראתה יום א' בלבד, שאין זה דרכה של אשה שהמעיין נפתח ונסתם באותו יום, לכן מחויבת בדיקה חמורה יותר, קרי - מוך דחוק (שי"ך, ט"ז ופוסקים).

עיון

נשאלת השאלה: לאיזה נפקא מינה נאמר דין זה? הרי כיום על כל ראיית דם האשה מחויבת להמתין לפחות חמישה ימים עד לעריכת הפסק הטהרה (סימן קצ"ו סעיף א')?

שאלה זו מופיעה בפוסקים. אחד התירוצים הוא שמצינן מציאות כזו באשה שהפסיקה בטהרה, והתחילה לספור שבעה נקיים וראתה שוב ובכך סתרה מניינה עד כה, וממילא חייבת להתחיל מחדש ספירת שבעה נקיים (כפי שהסברנו, בע"ה, בהסברנו על שבעה נקיים). אשה זו אינה חייבת להמתין חמישה ימים (כפי שהסברנו בחלק המתנת חמישה ימים). במקרה כזה לא תספיק בדיקה בין השמשות אלא דווקא הוכחה ברורה יותר, דהיינו מוך דחוק.

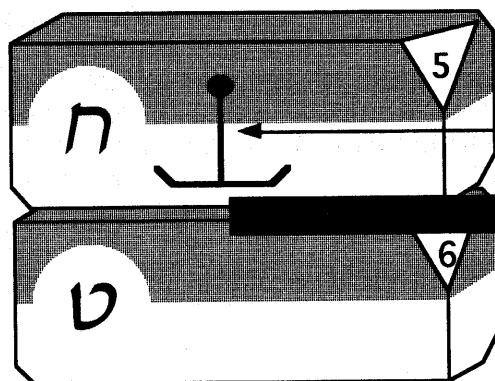

ראתה יום אחד בלבד

מוך דחוק

קצ"ו

סעיף ב' רמ"א

סמוך לבין השמשות בראתה יום אחד

"ובדיעבד אם בדקה עצמה סמוך לבין השמשות ומצאה טהורה אף על פי שלא היה המוך דחוק אצלה כלל בין השמשות - סגי.

אבל בדיקת שחרית לא מהני הואיל ולא ראתה רק יום אחד."

הסבר

פירוש "בדיעבד" הנ"ל הוא: שראתה יום אחד בלבד ובדקה סמוך לבין השמשות ועבר היום בלא בדיקת מוך דחוק. מה שאין כן במקרה שעדיין לא עברה שקיעת החמה אפילו בדקה סמוך לבין השמשות מכל מקום חייבת לבדוק באמצעות מוך דחוק.

על עצם הדין שבדיעבד גם ביום ראשון לראייתה אפשר לסמוך על בדיקה סמוך לבין השמשות ישנם פוסקים שחולקים על הרמ"א (הגר"א). אבל מכל מקום רוב הפוסקים ומורי ההוראה סוברים שאפשר לסמוך עליו בדיעבד כנ"ל (מחשבת הטהרה טז, כו, דרכי טהרה, עמוד קכו לפי אלו הפוסקים כדעת הרמ"א ועוד).

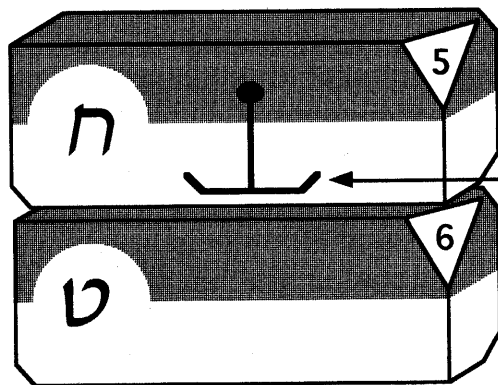

בדיקה סמוך
לבין השמשות

**בנות ישראל החמירו על עצמן, שאפילו רואות טיפת דם
כחרדל - יושבות עליה שבעה נקיים.**

ברכות לא, ב

חלק ג'

ז' נקיים
טור ובית יוסף
סימן קפ"ג

קפ"ג

סעיף א'

ז' נקיים על כל ראיית דם

"אשה שיצא דם ממקורה בין באונס בין ברצון, טמאה. והוא שתרגיש ביציאתו, ומיהו משתרגיש בו שנעקר ממקומו ויצא טמאה, אע"פ שלא יצא לחוץ. ואפילו לא ראתה אלא טיפת דם כחרדל יושבת עליו ז' נקיים."

הקדמה

הסברנו יתייחס להבנת הנאמר בסיום דברי המחבר הנ"ל: "ואפילו לא ראתה אלא טיפת דם כחרדל יושבת עליו ז' נקיים."

במלים אלו מסכם המחבר התפתחות גדולה של הלכות על גבי הלכות מן הפסוקים בתורה עד לימי הגמרא.

היוצא מכל ההתפתחות הזו הוא הדין הנ"ל: שעל כל יציאת דם מהמקור מחויבת האשה בהמתנת ז' נקיים, כידוע, כדי להיטהר מנידתה.

(כמובן מדובר אחרי שעברו לפחות חמישה ימים מתחלת ראיית הדם (פרק א') ועריכת הפסק טהרה כדי לוודא הפסקת הדם).

המושג הזה אינו מורכב כשלעצמו. עם זאת מאחר שמוקדש סימן שלם בבית יוסף, סימן קפ"ג, וכן הקדמה של שולחן ערוך הרב לסימן זה, בא פרק זה לצורך הבהרה.

על מנת להבין עניין זה נצטרך, בע"ה, להאריך יותר מאשר בסעיפים אחרים, משום שיש כאן מורכבות של מושגים הדורשים הסבר, הבנת מכלול הדינים הקשורים בהם והתפתחותם עד ימינו.

תמצית ההקדמה

בסעיף הנ"ל אנו רואים שעל כל ראיית דם, אפילו של יום אחד, ואפילו ראיית "טיפת דם כחרדל" (לשון הפוסקים), יושבים ז' נקיים.

המעין בטור ובבית יוסף על סימן קפ"ג יראה אריכות דברים שתמציתם היא השתלשלות ההלכה שעל פיה יש חיוב היום לשבת על כל ראיית דם ז' נקיים. בעמודים הבאים נסביר את כל העניין, בע"ה.

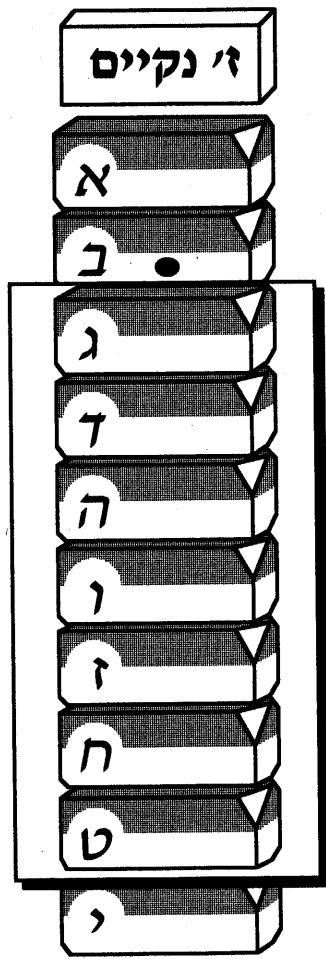

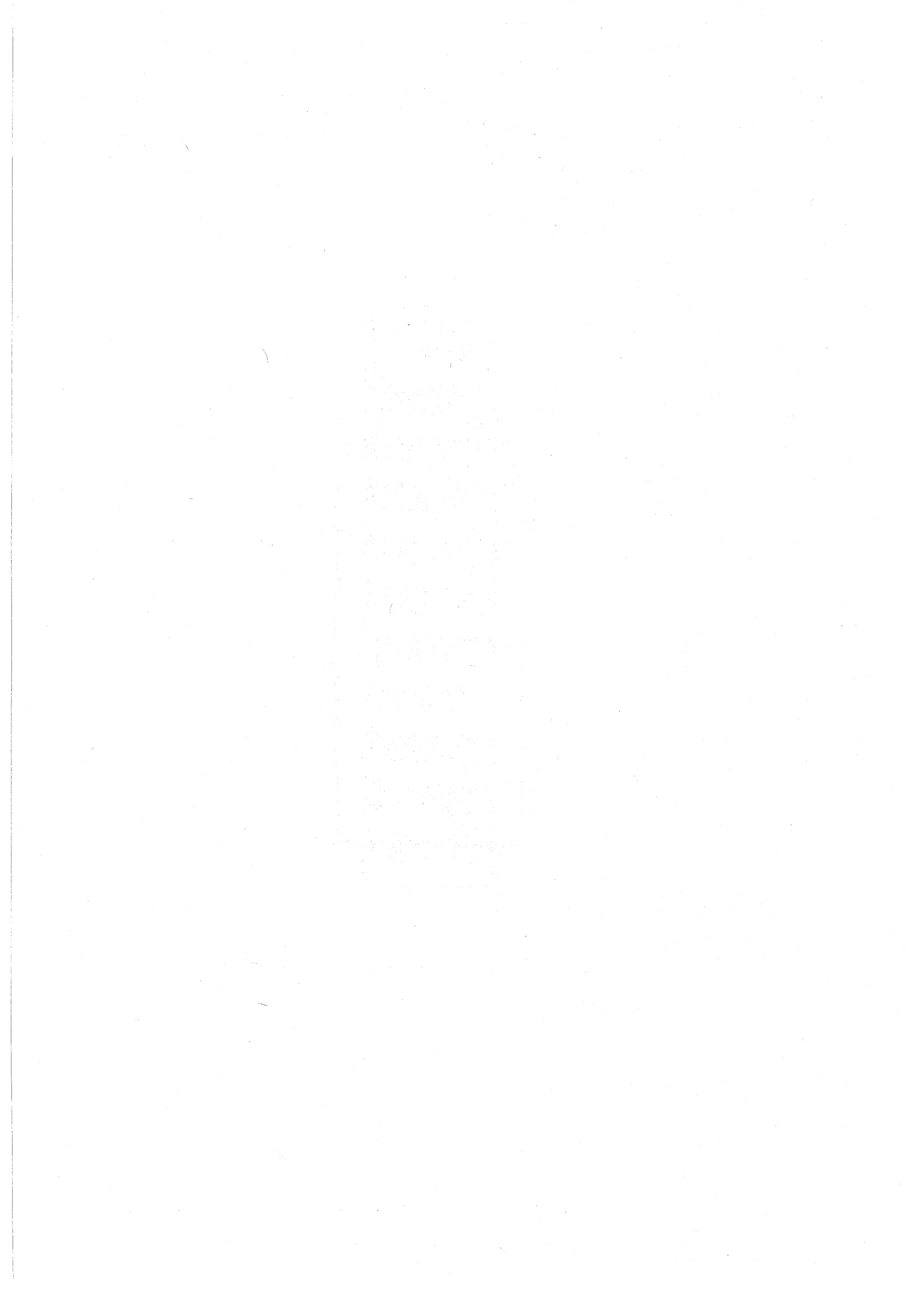

ויקרא - פרשת מצורע, פרק ט"ו

נידה

"וְאִשָּׁה כִּי תִהְיֶה זָבָה, דָּם יִהְיֶה זָבָה בְּבִשְׂרָהּ: שִׁבְעַת יָמִים תִּהְיֶה בְּנִדְתָּהּ..."
(פסוק י"ט)

*

*

*

זבה גדולה, שבעה נקיים

"וְאִשָּׁה כִּי יִזְוֶה זֹבֵב דָּמָה יָמִים רַבִּים בְּלֹא עֵת נִדְתָּהּ אוֹ כִּי תִזְוֶה עַל נִדְתָּהּ..."
"וְאִם טָהְרָה מִזֹּבָה וְסִפְרָה לָּהּ שִׁבְעַת יָמִים - וְאַחַר תִּטְהַר"
(פסוקים כ"ה וכ"ח)

מבוא

כאמור, בעמוד הקודם, חלק זה בא כדי לענות על שאלה אחת בלבד, והיא: לאור הנאמר בפסוקים, לגבי תנאי טהרת אשה מנידה, מדוע נוהגים כיום ז' נקיים עקב ראיית דם בכל מקרה?

כידוע, בזמן הזה, כדי להיטהר מנידתה (אחרי המתנת חמישה ימים לפחות ועריכת הפסק טהרה) על האשה להמתין ז' נקיים.

אבל בפשט הפסוק שבו מוזכר עניין נידה (פסוק י"ט הנ"ל) מתברר שכל הנדרש כדי להיטהר ממצב נידתה הוא להמתין עד היום השביעי מתחילת ראיית הדם, ובמוצאי היום השביעי (אור ליום שמיני) היא טובלת ומותרת לבעלה. לא מוזכר כלל עקרון המתנת ז' נקיים!

נשאלת אם כן השאלה השנייה, מניין לקוח עניין המתנת ז' נקיים? המקור לתשובה גם הוא בפסוקים, אף על פי שהוא אחד מעיקרי טהרת אשה במצב של **טומאת זבה גדולה**, ונמצא בשני הפסוקים הבאים (פסוקים כ"ה וכ"ח).

בהמשך נתייחס למושג של זבה בפירוט. כאן נסתפק באמרנו שמדובר בראיית דם שלא בזמן המחזור. דם זה בא כתוצאה מחולי פנימי מסוים שגורמת טומאת זבה והוא מהווה סימן לו. לכן קובעת לנו התורה שאחרי ראיית דם שלא בזמן המחזור, במשך שלושה ימים רצופים, נכנסת האשה לגדר טומאה הנקרא זבה גדולה. כדי לצאת ממצב זה כתוב בהמשך הפסוקים (פסוק כ"ח): "וְאִם טָהְרָה מִזֹּבָה וְסִפְרָה לָּהּ שִׁבְעַת יָמִים - וְאַחַר תִּטְהַר."

• יוצא לנו מכל הנ"ל שמן התורה טהרת האשה מטומאת נידתה היא **המתנה עד ליום השביעי** מתחילת הראייה - ותו לא.

• המתנת ז' נקיים היא אחד מתנאי טהרת אשה ממצב **זבה גדולה** ומטומאתה.

חוזרת, אם כן, השאלה הראשונה: מניין לנו כיום החיוב של המתנת ז' נקיים על ראיית דם?

ובכן, כמו בהרבה תחומים בהלכה, אף עניין זה הוא תוצאה מהשתלשלות עניינים עד לקביעת ההלכה הסופית בתלמוד, והוא הנושא של חלק זה, בע"ה.

הערה

בעמודים הבאים שבחלק זה הסברינו אינם מבוססים על דברי המחבר והרמ"א ז"ל, שלא כמו בשאר החלקים, אלא הם מתייחסים לפסוקים עצמם ומבוססים עליהם. שאר דברי המפרשים משולבים בתוך הסברים אלו.

"וְאִשָּׁה כִּי תִהְיֶה זָכָה, דָּם יִהְיֶה זָכָה בְּבִשְׂרָהּ: שִׁבְעַת יָמִים תִּהְיֶה בְּנִדְתָּה..."
(פסוק י"ט)

הסבר

ראשית כל ראוי להדגיש שיש הבדל מהותי והלכתי מוחלט בין סוגי הדמים שרואה האשה בזמנים שונים של החודש, כלומר שאין כל הדמים שווין. דם שנמצא בזמן המחזור כטבע הנשים, יש לו דין אחד, לעומת דם מאותו מקום הנמצא בשאר ימי החודש, ויש לו דין אחר לגמרי.

דם שיוצא מאותו מקום בזמן המחזור - נקרא **דם נידתה**.

דם שיוצא מאותו מקום בזמנים אחרים בחודש - **נקרא דם זיבתה**. (הוא בא עקב מחלות פנימיות מסוימות, כפי שיבואר, בע"ה).

דינה של האשה אחרי יציאת דם **בזמן נידתה** מפורש בפסוק י"ט והסברו להלן:

בין שראתה אפילו טיפה אחת (תמונה 1), ובין ששופעת דם כל שבעת הימים, ואפילו פסקה בסוף היום השביעי לפני שקיעת החמה (תמונה 2), הרי היא טמאה לפחות **עד סוף היום השביעי**, שנאמר "שבעת ימים תהי' בנדתה".

זאת אומרת בין בראייה של יום א' ובין בראייה ממושכת של שבעה ימים דינה שווה, דהיינו שפוסקת בטוהרה ביום ז' מתחילת ראייתה, וטובלת במוצאי ז' - ומותרת לבעלה.

מסקנה

מסתבר מן הפסוק הנ"ל בתורה, שהנידה טמאה ז' ימים בלבד.

עיון

לעניין הגיל שהחל ממנו האשה יכולה להיטמא מחמת דם נידה ישנה משנה מפורשת האומרת שאפילו תינוקת בת יום א' שראתה, הרי היא נידה (נדה מג, ב). וכן הוא להלכה, וכלשון הרמב"ם, "שהבת מטמאה בנידה אפילו ביום לידתה" (איסורי ביאה פרק ד' הלכה א').

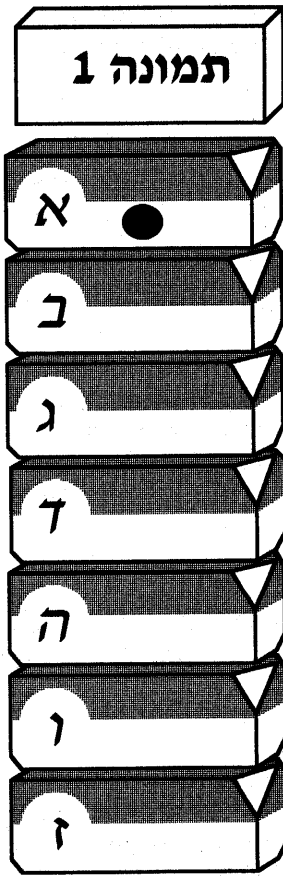
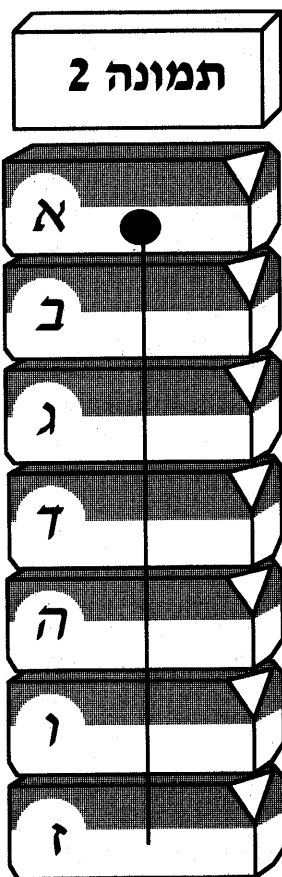

← טובלת מן התורה (ולא לפי הנהוג) →

"וְאִשָּׁה כִּי יִזְוֶה זֶבֶד דָּמָה יָמִים רַבִּים בְּלֹא עֵת נִדְתָּהּ אוֹ כִּי תִזְוֶה עַל נִדְתָּהּ: כָּל יָמֵי זֶבֶד טְמֵאָתָה כִּימֵי נִדְתָּהּ תִּהְיֶה - טְמֵאָה הִיא."
(פסוק כ"ה)

הסבר

כפי שהוסבר, התורה מחלקת בין דם הנמצא בזמן המחזור לבין דם הנמצא בין מחזור למחזור, שנאמר "ואשה כי תזוה זבד דמה ימים רבים בלא עת נדתה, או כי תזוה על נדתה" כלומר לא בזמנים של נידתה.

בחישוב ימים אלו יש לנו הלכה למשה מסיני שמדובר באחד-עשר ימים בלבד בין מחזור למחזור. ימים אלו נקראים **אחד-עשר ימים הראויים לזבה**. וז"ל הרמב"ם: "וכן כל דם שתראה בתוך הימים שבין וסת לוסת נדה - הרי היא **דם זיבה**. והלכה למשה מסיני שאין בין זמן נדה אלא אחד עשר יום בלבד" (איסורי ביאה פרק ו' הלכה ג').

האשה שרואה, בימים אלו, בין שרואה יום אחד (תמונה 3) ובין שרואה יומיים (תמונה 4) הרי היא **זבה קטנה**.

דינה: פוסקת בטהרה ביום שפסק הדם, שומרת הלילה שלאחריו, ומותרת לטבול בהנך החמה למחרת. מכל מקום אסורה לשמש עד ללילה שמא תראה דם באותו יום ותסתור (ותבטל) למפרע. כלומר כל אותו יום אינה משמשת שמא, במשך היום, תראה ובכך תסתור למפרע את הזמן שעבר עד כה, באותו יום. שמירת היום הזה נקראת "שומרת יום כנגד יום".

תמצית ההסבר

אשה שראתה דם יום או יומיים באחד-עשר ימים הראויים לזבה פוסקת בטהרה באותו יום (אם אפשרי), טובלת למחרת בבוקר ואינה משמשת עד ללילה שמא תראה באותו יום וע"י כך תבטל גם למפרע את אותו יום.

עיון

הבא על שומרת יום כנגד יום דינו כבועל נידה ומטמא כמוה. עניין זה נלמד מהכתוב, "ולאיש אשר ישכב עם טמאה" (ויקרא טו, לג) שבא לרבות את הבועל שומרת יום כנגד יום. וז"ל הרמב"ם: "אחד הבא על הנדה או על שומרת יום כנגד יום או על היולדת, אחד המערה, ואחד הגומר, בין גדול שבא על הקטנה בין קטן על הגדולה - מטמא **משום בועל נדה**" (מטמאי משכב ומושב פרק ג' הלכה י"ג).

הזבה מטמאה כשיצא דמה מהמקור לפרוזדור כמו הנידה (נידה כ"א). וכן אפילו בטיפה קטנה - "אפילו דם כחרדל" ובפחות מזה (רמב"ם איסורי ביאה פרק ו'), ובין שהייתה לחה ובין שהייתה יבשה (שם פרק ה' הלכה י"ד). וא"כ מה שציין הכתוב בלשון "זוב" הוא שדיבר הכתוב בלשון הווה (נידה כב, א). וכן הזבה מטמאה "בחמישה דמים" שהנידה מטמאה בהם (ראשונים), וכדין "הרגשה" בנידה הוא הדין בזבה.

אין לדייק מהכתוב לעיל: "כל ימי זוב" שמשמע ימים בלבד (פוסקים), ולכן אין הבדל אם ראתה בתחילת הלילה או בסוף היום באחד-עשר הימים הראויים לזבה.

על דרך עניין הגיל בנידה כן הוא בזבה. אין גיל מסוים לזבה, כיצד? תינוקת, אפילו בת עשרה ימים שראתה אפילו יום א' ונהייתה נידה ולאחר כלות שבעת ימי נידתה ראתה שלשה ימים רצופים - הרי היא זבה (משנה נדה מג, ב).

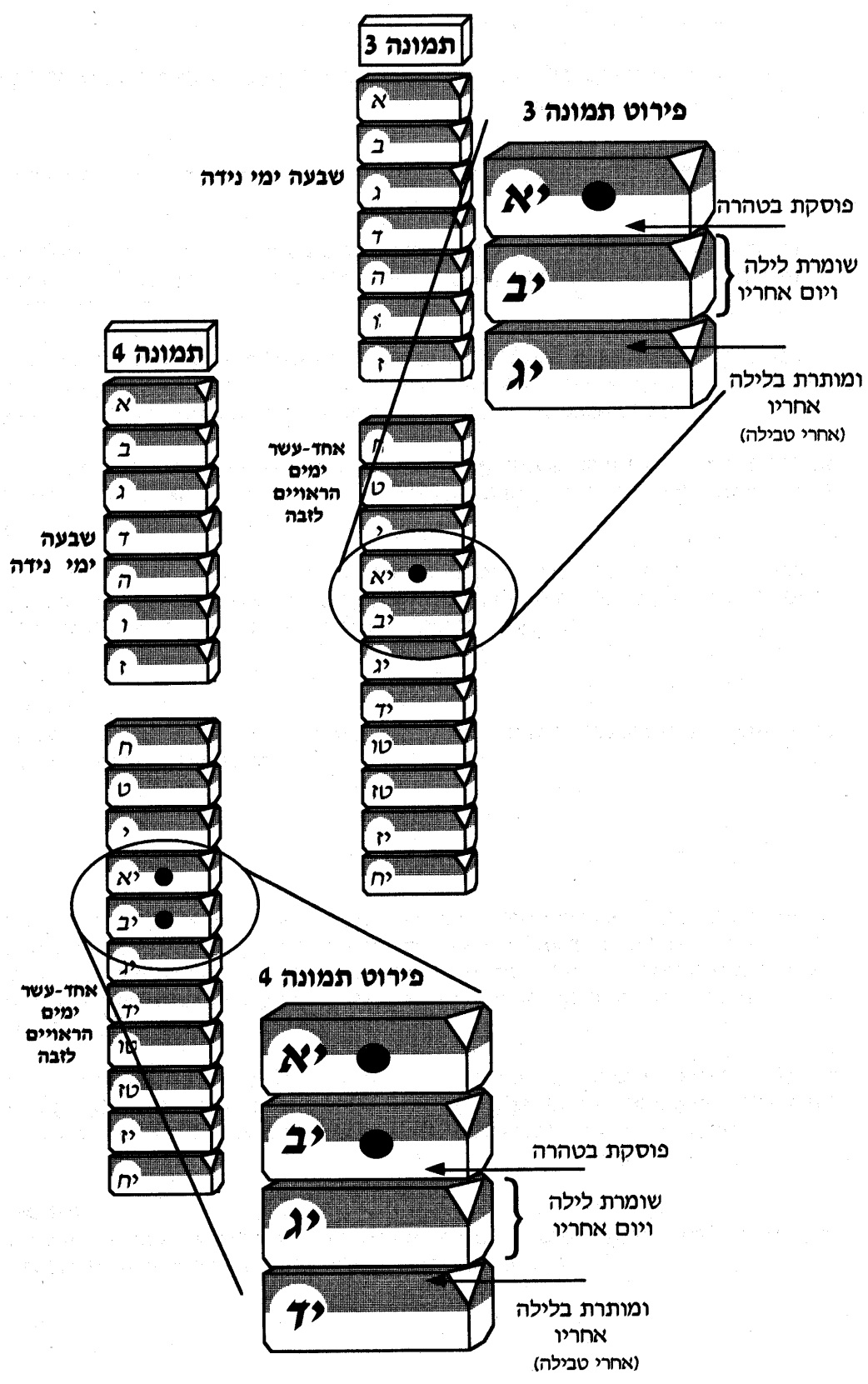

"וְאִשָּׁה כִּי יִזְוֶה זֹבֵב דָּמָה יָמִים רַבִּים בְּלֹא עֵת נִדְתָּהּ אוֹ כִּי תִזְוֶה עַל נִדְתָּהּ..."
(פסוק כ"ה)

הסבר

דין שונה לחלוטין יש לאשה שראתה שלושה ימים רצופים באחד-עשר הימים הראויים לזבה. אשה כזו נכנסת לקטגוריה הלכתית אחרת לגמרי הנקראת **זבה גדולה** או **זבה סתם** (רמב"ם איסורי ביאה פרק ו' הלכה ז').

המקור לכך, שבראייה הנמשכת שלושה ימים רצופים נכנסת האשה לטומאת זבה, נלמד מהפסוק: "וְאִשָּׁה כִּי יִזְוֶה זֹבֵב דָּמָה יָמִים רַבִּים", וכלשון הרמב"ם "מיעוט ימים - שנים, רבים - שלשה" (שם). כלומר רק בראייה הנמשכת לכל הפחות שלושה ימים נגרמת טומאת זבה.

אין הבדל, אמנם, אם ראתה שלושה ימים באמצע אחד-עשר הימים הראויים לזבה שנאמר "בלא עת נדתה" (תמונה 5), או שראתה כהמשך לימי נידתה שנאמר "או כי תזוה על נדתה" (תמונה 6).

אי לכך החומרה של ז' נקיים (שתבואר בעמוד הבא, בע"ה) חלה בין אם יש ימים טהורים מפסיקים בין ימי נידתה הקודמים, שנאמר "בלא עת נדתה" (תמונה 5), ובין אם ראתה בסמוך לימי נידתה ומיד אחריהם, שנאמר "או כי תזוה על נדתה" (תמונה 6).

תמצית ההסבר

אשה שראתה שלושה ימים רצופים בימים שבין מחזור למחזור (הנקראים אחד-עשר ימים הראויים לזבה) הרי היא **זבה גדולה**.

עיון

ההבדל בין נידה לזבה הוא בזמן ראיית הדם בלבד. כשם שדם נידה בא מן המקור כך דם זבה בא מן המקור - וכל ההבדל בין דם נידה לדם זבה הוא זמן הופעתו בלבד. וז"ל הרמב"ם: "דם הנדה ודם הזבה ודם הקושי ודם יולדת ודם טהור של יולדת - כולם דם אחד הוא ומן המקור הוא בא ומעייין אחד הוא. ובזמנים בלבד הוא שישתנה זינו ותהיה רואה דם זו טהורה, ודם זו נדה, וזו זבה" (איסורי ביאה פרק ו' הלכה א').

הבועל את הזבה נעשה אב הטומאה כמו הנידה. עניין זה נלמד מן הדרש על הפסוק, "וְאִשָּׁה כִּי יִזְוֶה זֹבֵב דָּמָה יָמִים רַבִּים בְּלֹא עֵת נִדְתָּהּ אוֹ כִּי תִזְוֶה עַל נִדְתָּהּ כִּימֵי נִדְתָּהּ תִּהְיֶה - קְמָאָה הִיא" ודרשו: "טמאה היא" לרבות את בועלה (קרי - היא, כתיב - הוא).

סיבת דם זבה

לסיבת הופעת דם זה, שלא בזמן המתאים למחזור, מצינן בראשונים שכתבו שהוא מחמת חולי מסוים בחדרי דמיה, שגורם לה הראייה שלא לפי הזמן הטבעי שלה.

תמונה 6

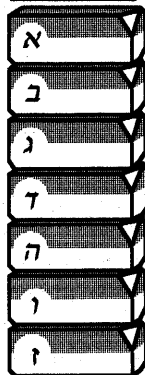

שבעה
ימי נידה

תמונה 5

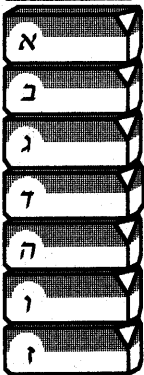

שבעה
ימי נידה

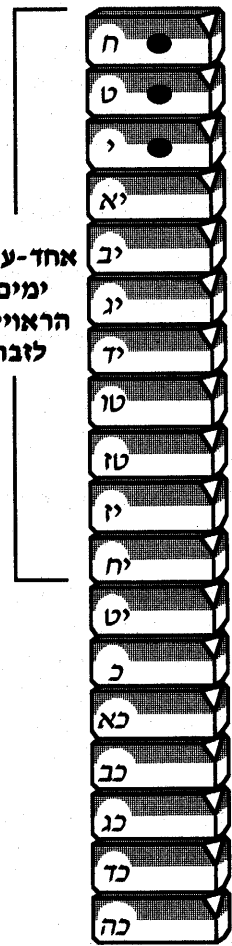

אחד-עשר
ימים
הראויים
לזבה

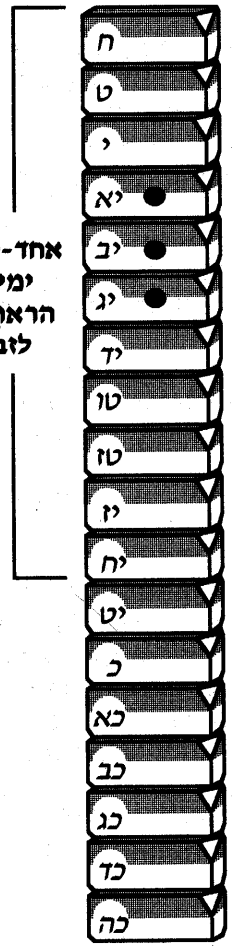

אחד-עשר
ימים
הראויים
לזבה

"ואם טַהַרָה מְזוּבָה וְסִפְרָה לָהּ שִׁבְעַת יָמִים - וְאַחַר תִּטְהַר"
(פסוק כ"ח)

הסבר

החומרה המיוחדת והבולטת בדיני זבה גדולה היא החיוב של המתנת ז' ימים נקיים כדי להיטהר ממצב זה. וכלשון הרמב"ם, "אין בין זבה גדולה לזבה קטנה אלא ספירת שבעה והבאת קרבן" (איסורי ביאה פרק ו' הלכה ח'). עניין זה נלמד מהכתוב: "ואם טהרה מזובה וספרה לה שבעת ימים ואחר תטהר." זאת אומרת שאחרי שנפסק הדם היא עורכת בדיקת הפסק טהרה וממתנה שבעה ימים שצריכים להיות נקיים ורצופים, ורק אז מותרת לטבול. וכפי שהוזכר בעמוד הקודם, החיוב להמתנת ז' ימים חל בין שראתה שלא בהמשך לימי נידתה, למשל בימים י"א, י"ב וי"ג שנאמר "בלא עת נדתה" (תמונה 7) ובין שראתה בהמשך לימי נידתה, למשל בימים ח' ט' וי', שנאמר "או כי תזוב על נדתה" (תמונה 8).

ראתה דם בז' נקיים

אם באחד מימי השבעה נקיים ראתה דם הרי סתרה (= בטלה) כל המניין שספרה עד ליום מציאת הדם. במקרה כזה תחויב להפסיק בטהרה שוב (הפסק טהרה), ולהתחיל בספירת ז' נקיים מחדש. (היום הראשון של ז' נקיים השניים יהי היום שלמחרת הפסק טהרה). עניין זה של סתירת (ביטול) ספירת הימים הנקיים עקב יציאת דם מהמקור נלמד מהפסוק הנ"ל. וכך דרשו חז"ל: "וספרה לה שבעת ימים ואחר תטהר: 'ואחר תטהר' - אחר אחד לכולן, שלא תהי טומאה מפסקת ביניהם" (בית יוסף).

כוונת הפסוק שהאשה תספור שבעה ימים ואחרי כולם כקבוצה וכיחידה אחת של ימים טהורים - תטהר. ברור אם כן שאם תראה דם באחד מימי ז' נקיים לא תצרך יום זה ותצטרך להפסיק בטהרה ולהתחיל את הספירה מחדש.

סתירת ימי ז' נקיים עקב ראיית דם היא משמעותית ביחס להשתלשלות ההלכה, כפי שיבואר, בע"ה, להלן, בסוף פרק זה ב"הדין היום."

סיכום

טומאת זבה גדולה מחייבת המתנת ז' ימים נקיים מדם.

עיון

יש לציין שמזמן שנהייתה זבה עד שטובלת ויוצאת ממצב טומאה זה, אפילו בזמן הז' נקיים, עדיין אסורה לבעלה כמו הנידה ממש, ואם שימשו במיזד שניהם חייבים בעונש כרת ואם בשוגג חייבים חטאת. וז"ל הרמב"ם: "ואחד הבא על הנדה כל שבעה הימים אפילו לא ראתה אלא יום ראשון, ואחד הבא על היולדת זכר כל שבעה או על יולדת נקבה כל ארבעה עשר, או על הזבה כל ימי זובה וספירתה בין שפחה בין משוחררת - הכל בכרת.... בזבה נאמר: 'כל ימי זוב טומאתה כימי נדתה תהיה' (ויקרא טו, כה)" (איסורי ביאה פרק ד' הלכה ב').

וכן כל ההרחקות שנאמרו בזמן נידה, כלומר איסור הושטה, נגיעה, אכילה על שולחן אחד וכו' (המבוארים ביורה דעה סימן קצ"ה) חלים בז' נקיים (שבת יג, ב רש"י ד"ה "ליבונדך", ובמחבר קצ"ה סעיף י"ד).

ואף שנאמר דעת יחיד (הג"ה במרדכי בשם הראב"ה) שלפיה יש היתר לאכול יחד ביום האחרון של הז' נקיים (לפי דעת הב"ח בדעה זו) כי אין הרגל עבירה, שלא יבוא אליה באיסור ביום אחרון לפני טבילה, וכן כדי שתתמצה לטבול - מכל מקום על דעת יחיד זו מצאנו דברים חריפים בפסק הלכה נגדה. וז"ל הש"ך קצ"ה ס"ק י"ז, "...וגם זו סברא קלושה היא, ואין שומעין ליחיד להתיר איסור המפורסם בכל החיבורים. ולכן יש לדרוש ברבים דאיסורא קא עבדי הני דאוכלים יחד מקערה א' בימי לבונה..." (עין שם).

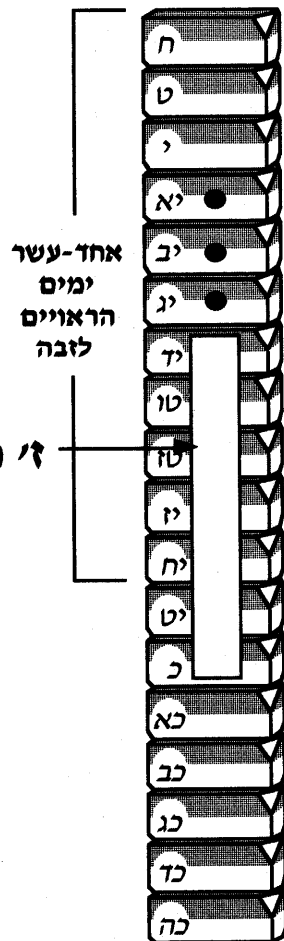
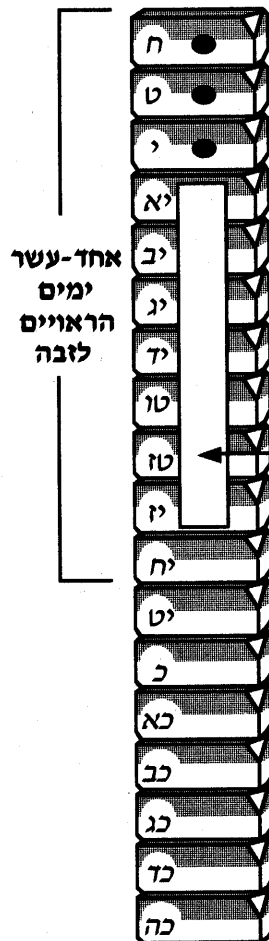

ז' נקיים

כפי שהוסבר, דין זבה הנו רק באחד-עשר הימים מיד אחרי (ובסמוך) לז' ימי נידה שראתה בהם דם. אם עברו אחד-עשר ימים ואחר כך ראתה דם הרי זה דם נידה, לכן אשה שראתה ביום התשעה-עשר הרי זה **דם נידה** (תמונה 9).

מובן שגם אשה שלא ראתה ביום התשעה-עשר אלא כעבור שבעה ימים, מהיום העשרים-ושישה ואילך, הרי גם זה **דם נידה** (תמונה 10) (דעת הרא"ש, הובא בפוסקים שלא כרמב"ם).

כל אשה שנעשית זבה גדולה, שראתה שלושה ימים בימי זבה אינה חוזרת לימי נידה עד שתספור שבעה נקיים.

תמונה 10



תמונה 9

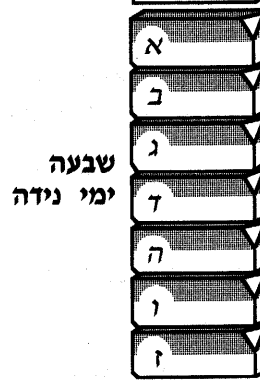

תקנות רבי יהודה הנשיא - רבנו הקדוש

מן התורה:

על דם בזמן נידתה (בין אם ראתה יום אחד ובין אם שופעת כל שבעה ימים) טמאה רק שבעה ימי נידה, טובלת במוצאי היום השביעי ומותרת לבעלה (תמונות 1 ו-2).

על דם זבה גדולה בלבד מחויבת המתנת ז' נקיים, ולאחר מכן טובלת ומותרת לבעלה (תמונות 5 ו-6).

מאחר שהנשים לא תמיד ידעו את חשבונן אם היו בימי נידה או בימי זיבה התקין רבנו הקדוש להחמיר ולחשוש תמיד לאיסור תורה, כדלקמן:

• **ראיית דם יום אחד:** אשה שרואה דם יום אחד תשב עוד שישה ימים, כלומר תחשוש תמיד שמא אותו יום הוא תחילת ימי נידתה, אף על פי שבראיית יום אחד בימי זבה שומרת רק יום אחד (תמונה 11).

• **ראיית דם יומיים:** אשה שרואה דם יומיים (אע"פ שמצד ימי נידה הייתה חייבת לשמור רק חמישה ימים נוספים) שומרת עוד שישה ימים נקיים שמא היום הראשון של דם היה בימי זבה שלה והיום השני היה בימי נידה, ונמצא שחייבת עוד שישה ימים לגמור ימי נידתה מן התורה (תמונה 12).

• **ראיית דם שלושה ימים:** אשה שרואה דם שלושה ימים (אע"פ שמצד ימי נידה הייתה חייבת ארבעה ימים נוספים להשלים לשבעה ימי נידה) צריכה לשמור שבעה ימים נקיים, שמא אותם שלושה ימים היו בזמן אחד-עשר הימים הראויים לזבה, ודינה זבה גדולה. לכן חייבת מן התורה עוד שבעה ימים נקיים (תמונה 13).

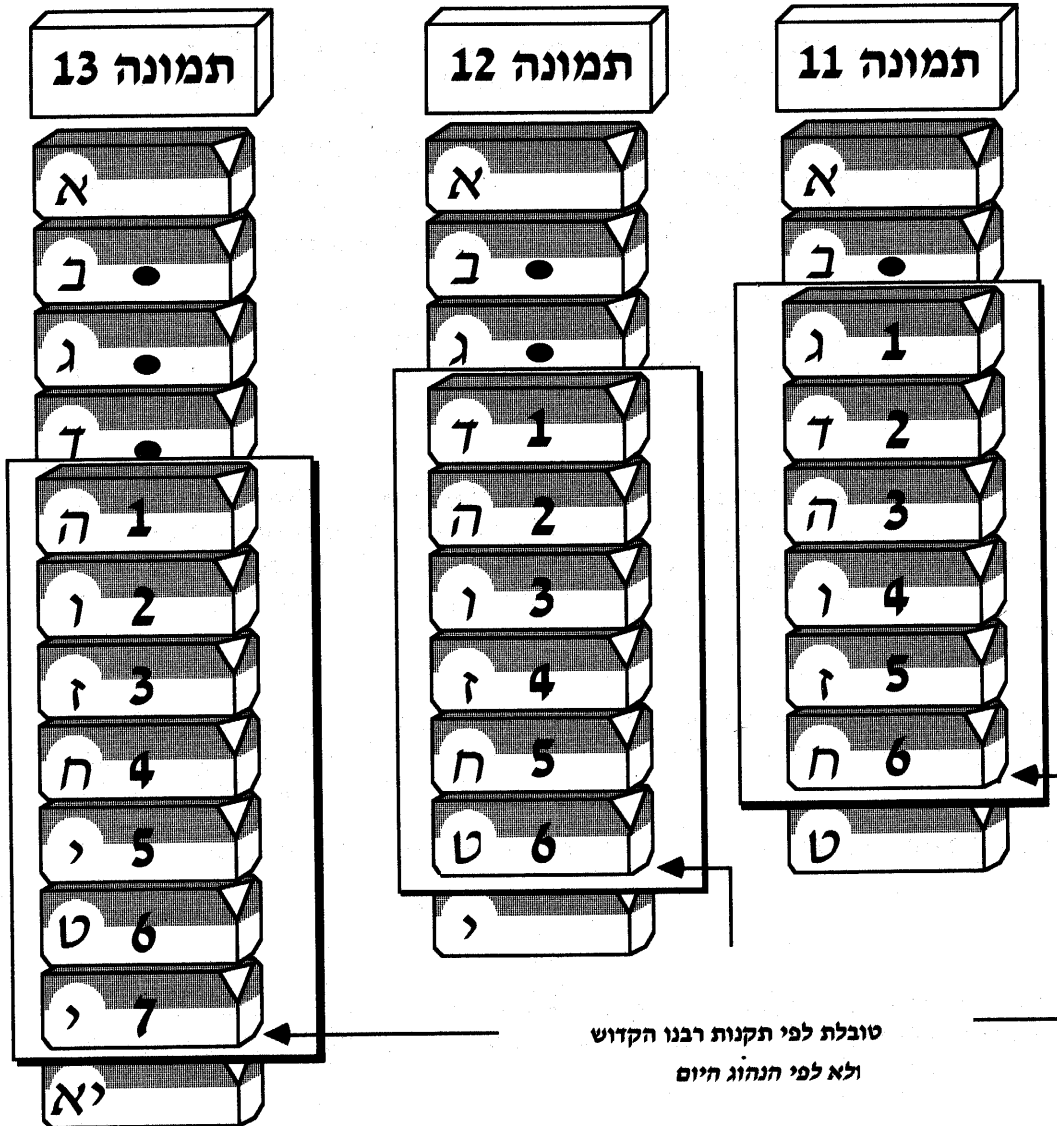

נמצא כי לפי תקנות רבנו הקדוש, אשה שראתה דם יום או יומיים חוששת לנידה, ואילו אשה שראתה שלושה ימים רצופים (שיש בהם חשש משום זבה גדולה) מחויבת לספור ז' נקיים שמא היא זבה גדולה.

אף על פי שלפי תקנות אלו אין חשש לטעות - מכל מקום החמירו בנות ישראל על עצמן בכך, שבין אם ראו שלושה ימים רצופים ובין אם ראו רק יום אחד ואפילו טיפה אחת, מכל מקום **תמיד** עושות הפסק טהרה וסופרות שבעה נקיים כדין זבה גדולה.

הסיבה לכך היא כדי שתמיד, בכל מצב, יהיה להן רק מניין אחד. לכאורה אחרי כל ההחמרות של רבנו הקדוש שוב אין מקום לטעות - וא"כ מה ראו להחמיר עד כדי כך?

התשובה היא שישנו מצב, גם אחרי ההחמרות הנ"ל, שידרשו ז' נקיים אחרי ראיית דם של יום אחד (אפילו טיפת דם כחרדל), והוא כשתראה באחד מימי הז' נקיים. שהרי כל הז' נקיים אמורים להיות נקיים לגמרי מראיית דם והופעת דם בימים אלו מבטלת כל הימים שקדמו לו ומצריכה ספירה מחדש (ראה לעיל בפרק זה "ז' נקיים").

כמו כן יש נשים העולות לחשוב שדי להשלים שישה ימים בלבד כדין נידה לפי תקנות רבנו הקדוש (תמונה 11), לכן החמירו כדי **שתמיד** יה' מניין אחד; אפילו ראתה טיפת דם יום אחד, סופרת ז' נקיים כדין זבה גדולה (רש"י מגילה ד"ה "שהחמירו" ותוס' ד"ה "שאפילו").

הדין היום

לאור כל הנ"ל החמירו בנות ישראל וכן התקבל להלכה פסוקה, שאפילו בראיית דם יום אחד ממתנים ז' נקיים (קפ"ג סעיף א' ועוד). וזה לשון הרמב"ן ז"ל: וחומרא זו שנהגו בנות ישראל הוכשרה בעיני החכמים ועשו אותה כהלכה פסוקה בכל מקום. לפיכך אסור לאדם להקל בה ראשו לעולם (הובא בהקדמה לסימן קפ"ג בשולחן ערוך הרב) (תמונה 14).

טעם נוסף שנתנו לחומרה זו הוא משום שלפעמים מדממת יומיים ולא מבחינה בכך, וביום השלישי רואה ומבחינה, ואליבא דאמת מחויבת בז' נקיים מדאורייתא והיא טועה וסוברת שדי לה בשומרת יום כנגד יום (רש"י שם).

לכן קיבלו עליהן חומרה זו, שאפילו ראתה יום אחד, ואפילו טיפה כחרדל, יושבת עליה ז' נקיים (ברכות לא, א).

הערה

פרק זה התייחס לעניין חיוב המתנת ז' נקיים בלבד על כל ראיית דם. ואילו לחיוב של המתנת חמישה ימים נוספים **לפני עריכת הפסק הטהרה**, כנהוג היום, כבר נתבאר לעיל בפרק א'.

עיון

יוצא אפוא כי אף על פי שכיום נוהגים לכוונת כל אשה שראתה דם בשם "נידה" - לאמיתו של דבר אין זה כל כך מדויק כי ייתכן שבעצם היא "זבה" ולכן מצריכים כל אשה לספור שבעה ימים נקיים דווקא כדי לחוש שמא אין היא נדה אלא "זבה". אלא שהאחרונים כבר דקדקו ומכנים כל אשה טמאה בשם המוסכם "נידה".

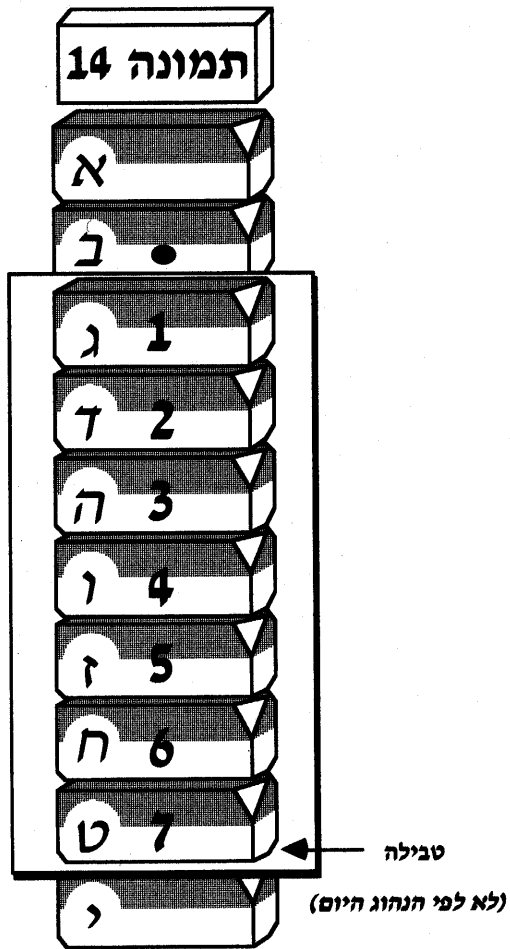

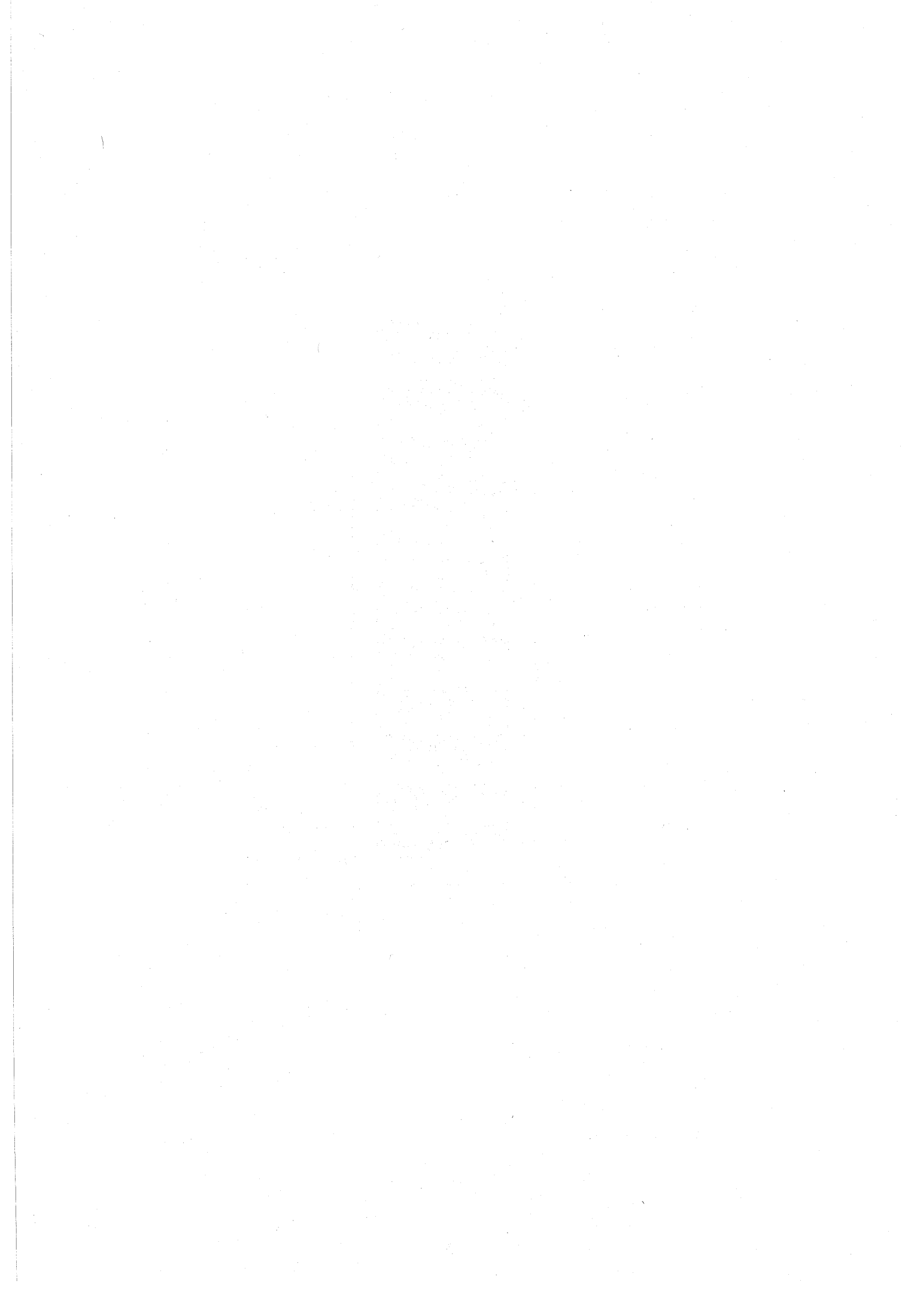

ז' נקיים - הביטוי המעשי
סימן קצ"ו

קצ"ו

סעיף ד' (1)

בדיקות בז' נקיים - לכתחילה

"בכל יום מז' ימי הספירה, צריכה להיות בודקת לכתחילה פעמיים בכל יום, אחת שחרית ואחת סמוך לבין השמשות..."

הסבר

כפי שראינו עד כה בפרק זה, ישנו חיוב על כל ראיית דם לספור ז' ימים רצופים נקיים מדם. כדי להבטיח שימים אלו אמנם נקיים לגמרי מראיית דם חלה חובת בדיקה. הבדיקה לכתחילה צריכה להיות פעמיים ביום, אחת שחרית ואחת סמוך לשקיעת החמה. בדיקת שחרית - כשקמה בבוקר, אבל לא לפני הנץ החמה, בדיקת צהריים צ"ל לפני השקיעה. הנשים נאמנות על הבדיקות. עניין זה נלמד מאותו פסוק עצמו שממנו לומדים עניין ז' נקיים, שנאמר, "ואם טהרה מזובה וספרה לה שבעת ימים, ואחר תטהר" (ויקרא טו, כח), למדו "וספרה לה - לעצמה" (כתובות עב, א). בדיקת שחרית מוציאה מספק הופעת דם בלילה, והבדיקה שלפני השקיעה מוציאה מספק הופעת דם במשך היום (בי"ח). בדיקות ז' נקיים הן מן התורה (עיין אנציקלופדיה תלמודית כרך ב' עמוד שמא).

הבדיקה

הבדיקה נעשית ע"י הכנסת בד לבן ומכובס או צמר גפן לאותו מקום בעומק האפשרי, ולא שתסתפק בקינוח עצמה מבחוץ בלבד. אם אין בד מכובס אפשר להשתמש בבד אחר, ובלבד שישתדלו שיהיה רך. יש לבדוק ב"עד בדוק", כלומר שגם העד נבדק תחילה לוודא שהוא נקי מכל לכלוך וכתם (ראה הסבר המושג עד בעמוד הבא). בנוסף לבדיקת אותו מקום עליה לבדוק על חלוקה ותחתונה ובקומה ממיטתה גם על סדיניה. בדיעבד סגי אם לא בדקה כל המקומות האלה, ובלבד שבדקה אותו מקום כראוי.

תוצאות הבדיקה

בכל אחת מהבדיקות אם נמצאה "אפילו טיפה דם כחרדל" ואפילו קטן מזה (לשון הפוסקים) הרי היא טמאה. ובעניין הדם שנמצא על העד אין נ"מ אם הוא ארוך או עגול או כל צורה אחרת, וכן אין נ"מ אם לא הרגישה (ענין חלק א' שבו הארכנו במשמעות עניין "הרגשה"), כי אנו תולים בכך שאמנם הרגישה אבל מחמת הבדיקה לא שמה לב לכך. מכל מקום אם מצאה דם על עד הבדיקה ה"ה טמאה מן התורה (ק"צ סעיף נ"ד ועיין ט"ז ס"ק מ"א). וז"ל שולחן ערוך הרב (ק"צ ס"ק קכ"ב): "אבל דם הנמצא בבדיקות עד - טומאתה היא מדאורייתא לרמב"ם או ספיקא דאורייתא להתוספות."

ז' נקיים לא סמוך לטבילה

אם יש צורך בדחיית ליל הטבילה [מובן שלכתחילה אין הדבר רצוי, כפי שהעניין מתומצת בהלכה: "אם בעלה בעיר, מצווה לטבול בזמנה - שלא לבטל מפריה ורביה אפילו לילה אחד" (המחבר קצ"ז, סעיף א')] או שאין הטבילה מתאפשרת מבחינה מעשית, למשל שאין הבעל בעיר, אזי אין הכרח שימי ז' נקיים יהיו סמוכים לליל המקווה. במקרים אלו יש להתייעץ עם מורה הוראה כיצד לנהוג.

היסח הדעת

"וספרה לה שבעת ימים ואחר תטהר" (ויקרא טו, כח). מכאן לחיוב ספירת ז' נקיים. אם הסיחה דעתה מהספירה, למשל שנראה לה שראתה דם באחד מימי ספירת הנקיים, והחליטה בינה לבין עצמה שהפסידה עקב כך את ספירתה, ואחר כך התברר לה שטעתה וממשיכה בספירתה ללא הפסק, קיימת מחלוקת אם בהיסח הדעת הפסידה ספירתה או לא. מכל מקום רבים מהפוסקים ומורי ההוראה סומכים על דעת הצמח צדק להקל (פסקי דינים, סימן קנ"ה).

ספירה בפה

קיימת מחלוקת האם הספירה חייבת להיות בפה. לדעת הטוענים שיש לומר בפה, יש המצריכים לספור בפה - בבוקר ויש המצריכים לספור בפה - בערב. יש שכתבו שאין צורך בספירה בפה (סדרי טהרה ראה דעה המובאת בפתחי תשובה, וכן כתב הרה"ח הרב יעקב לאנדא ז"ל (אב בית דין בני ברק) בהסכמתו לספר "דיני טהרה" "כבר הוחלט לא לנהוג ככה." מכל מקום גם לדעה הראשונה ודאי שהספירה בפה אינה מעכבת והיא רק למצווה.

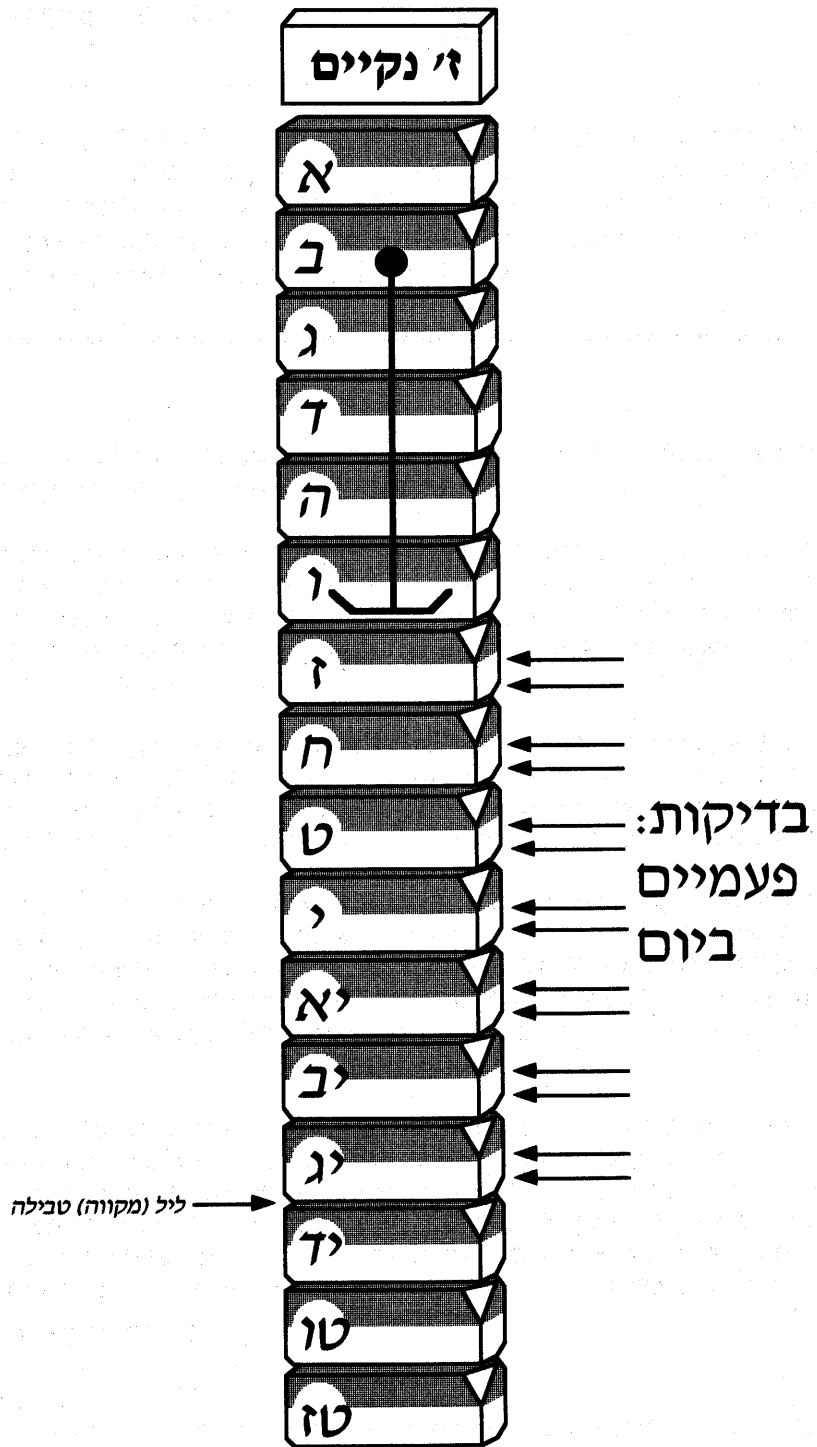

קצ"ו

סעיף ד' (2)

בדיקות בז' נקיים - בדיעבד

"...ואם לא בדקה בכל השבעה אלא פעם אחת, לא שנא בדקה ביום הראשון של השבעה או ביום השביעי או בא' מהאמצעים, מאחר שבדקה ביום שקודם השביעי ומצאה טהורה עלו לה. אבל אם לא בדקה בכל הז' וביום השמיני בדקה ומצאה טהורה אין לה אלא יום ח' בלבד, ומשלמת עליו. וי"א שצריך שתבדוק ביום ראשון מהשבעה וביום השביעי ואין להקל."

הסבר

בחלק הראשון של סעיף זה הביא המחבר דין בדיקה בז' נקיים, והוא שלכתחילה יש לבדוק, כדעת הראשונים, שבעינן בדיקה פעמיים בכל יום ויום.

כאן, בהמשך דבריו, הוא פוסק שאם לא עשתה כן, בדיעבד בעינן לפחות בדיקה ביום הראשון של הז' נקיים וביום השביעי. לפי דעה זו הפונוה שדייה בבדיקה אחת ביום הראשון ובדיקה אחת ביום השביעי. אע"פ שלכתחילה, ברישא של הסעיף, פסק המחבר שבעינן בדיקה פעמיים ביום (כל יום ויום) מ"מ קמ"ל שבדיעבד דייה בבדיקה אחת ביום הראשון ובדיקה אחת ביום השביעי (ראה תמונה בעמוד הבא).

בענין מספר הבדיקות שחייבת לערוך בימי הז' נקיים ישנה מחלוקת תנאים, וז"ל המשנה (נדה סח, ב הובאה ז, ב): "הזב והזבה שבדקו עצמן ביום ראשון ומצאו טהור וביום השביעי ומצאו טהור ושאר ימים שבינתיים לא בדקו - רבי אליעזר אומר הרי הן בחזקת טהרה. ר' יהושע אומר אין להם אלא יום ראשון ויום שביעי בלבד. ר' עקיבא אומר אין להם אלא יום ז' בלבד."

מהראשונים יש סוברים שדי בבדיקה אחת כל יום ויום מהז' נקיים. וז"ל התוספות ד"ה ר' אליעזר (נדה ז, ב): "מכאן משמע (ש)אשה שספרה ז' נקיים, ובדקה יום ראשון ויום ז', ומצאה טהורה דחשיב ספירה. ודווקא יום ז' אבל יום ח' - לא. ומיהו לכתחילה [לא מועיל] וצריכה לבדוק בכל יום." וכן דייק הבי"ל בלשון התוספות (ועוד ראשונים): "ומדכתבו סתם תבדוק בכל יום משמע דלכתחילה א"צ לבדוק יותר מפעם אחת ביום" (בי"ד ד"ה ובכל שבעת ימי הספירה סימן קצ"ו).

ויש שכתבו שלכתחילה חייבת לבדוק פעמיים בכל יום מהז' נקיים (סמ"ג לאוין קי"א, סמ"ק סימן רצ"ג). וכן דעת המרדכי בשם הרוקח (שבועות סימן תשל"ז), וז"ל: "וכל אותם ז' נקיים צריכים לבדוק פעמיים, שחרית כשעומדת ממטתה וערבית כשהולכת לבה"כ קודם לילה." כך נפסק להלכה ע"י המחבר ברישא של סעיף זה, שלכתחילה בעינן בדיקות פעמיים ביום בכל יום מז' נקיים, רק שבדיעבד אפשר לסמוך על הבדיקה שנעשית ביום הראשון וביום השביעי של הז' נקיים. כלומר בדיעבד, דייה, שמבררת שתחילת הז' נקיים וסופן - בטהרה כדי שתעלה לה הבדיקה (לשון הפוסקים).

הסבר המושג ע"ד

מטלית הבדיקה נקראת ע"ד בלשון הפוסקים. מקורו במשנה (תחילת נדה): "והמשמש בעדים" - פירש רש"י: "המשמש בעדים - שבדקה עצמה בע"ד, דהיינו בסדין."

וכן נמצא בפרק ח' משנה ד' (נדה) וז"ל המשנה: "עד שהוא נתון תחת הכר ונמצא עליו דם עגול - טהור, משוך - טמא: דברי ר"א ב"ר צדוק." ושם מפרש התוס' יו"ט שהוא מלשון עדות, כלומר שסמרטוט זה "מעיד" אם היא נדה או לא. ומסיים: "ואע"פ שאין ראייה לדבר זכר לדבר יוכבגד עדים כל צדקותינו, ישעיה ס"ד."

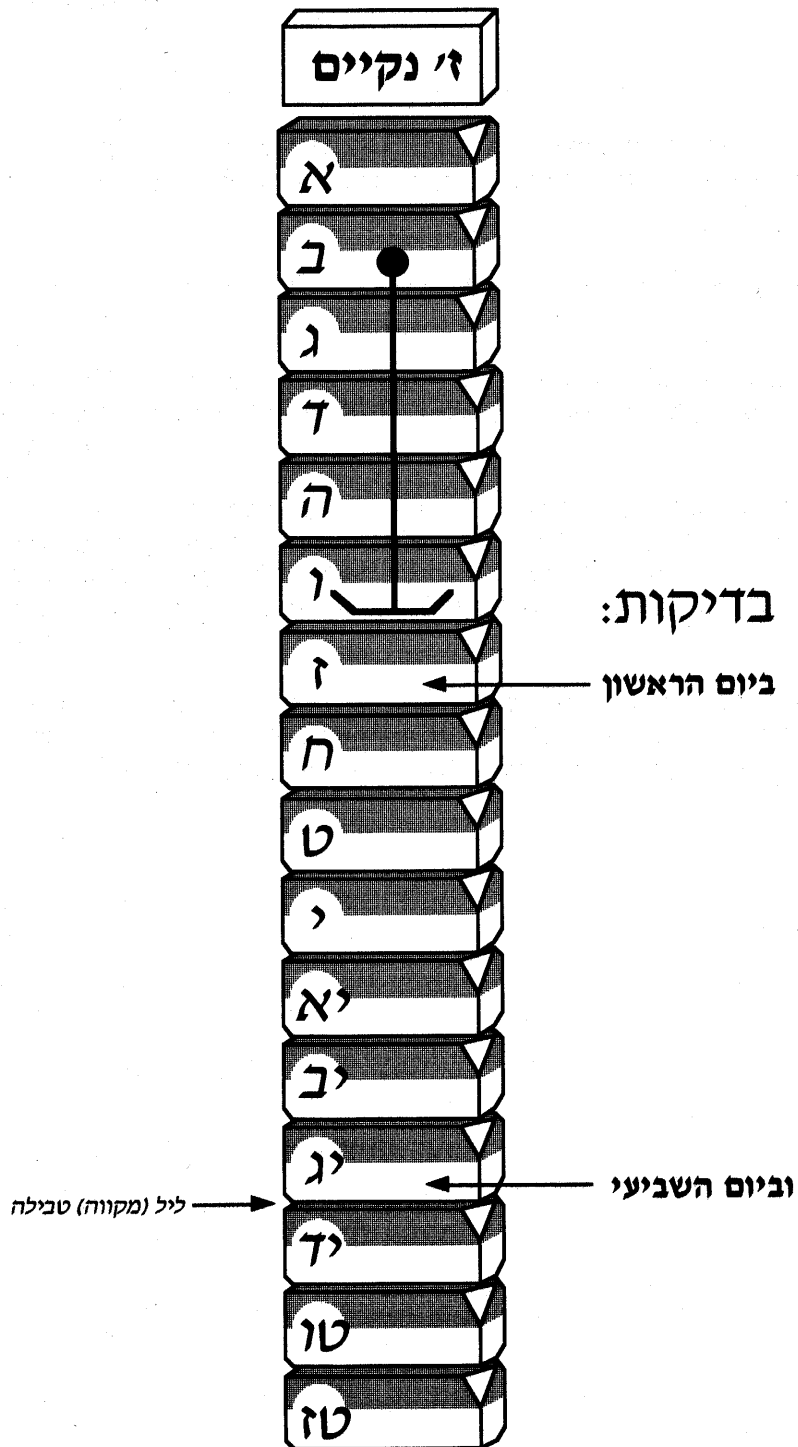

קצ"ו

סעיף י'

ראיית דם בתוך ז' נקיים

"השבעה נקיים צריך שיהיו רצופים שלא תראה בהם, שאם ראתה דם - אפילו יום השביעי - סתרה כל הימים, וצריכה לפסוק בטהרה ולחזור ולמנות שבעה נקיים."

הסבר

הוסבר (בתחילת חלק זה ב"שבעה נקיים"), שהז' נקיים חייבים להיות נקיים מכל ראיית דם, כתם ואפילו מפליטת שכבת זרע הבעל. מטרת שבעה ימים אלו להוות תקופת ניקיון בין ימי הטומאה לטבילת טהרה.

כאן הוסבר ביתר פרטות שנקיון הז' נקיים הוא אפילו בדיעבד. האשה שתמצא דם בעד הבדיקה, בראייה גמורה, או בכתם (תמונה 1) מחובתה להתחיל מחדש את ספירת כל הז' נקיים, ואפילו אם ראתה ביום האחרון ואפילו בין השמשות של היום השביעי של הז' נקיים (תמונה 2) (פסקי דינים לצמח צדק סעיף ט"ז). מכל מקום אינה צריכה להמתין חמישה ימים, כיון שכבר ספרה אותם בהתחלה.

מקורו של דין זה הובא כבר לעיל (חלק ב' "שבעה נקיים"), והוא נלמד מהדרש (נדה לו, א וסז, ב): "ואחר טהרה - אחר אחד לכולן שלא תהיה טומאה מפסקת ביניהם", כלומר שכל הז' נקיים אמורים להיות כגוף אחד בטהרתם ולא שתהיה טומאה מפסקת ביניהם כלל (עיין שם).

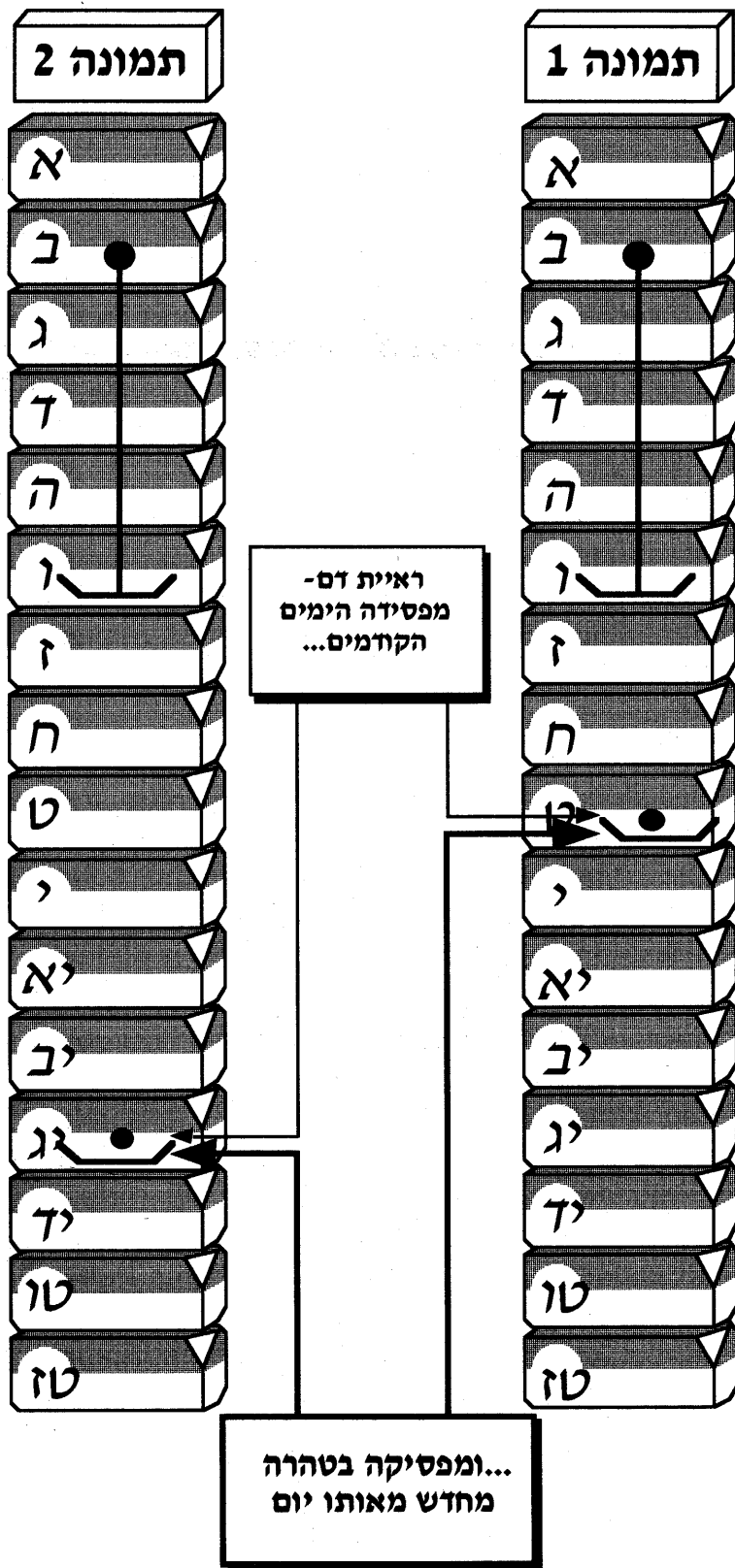

**כל הפורש מאשתו סמוך לוסתה הוין לו בנים זכרים: בנים
ראוין להוראה.**

שבועות: יח, ב

חלק ד'

וסתות
שולחן ערוך - "יורה דעה"
סימנים קפ"ד וקפ"ט

כבי' כחך דלפניו ויטוק מוחר ולא מיישין לביאה כיון שביאה
 איסור דרבנן דלא תביחם שכתב לאיסור בחיובו ויטוק וכחך מ"ח ז"ל
 כהמתמיר בזה מה"ב' נגלו נראה שמתכוון מן הדין לרעה כה"פ ורמ"ה
 מ"ה' ש"ח' כחך כה"פ לטעון אכילתו שיש להחמיר בחיובו ויטוק
 שיהא מביא לידו חקק וכו' הדין

[א] ה' אם הוא ביום [ו] פורש ממנה [ז] אותו
 היום כולו אפי' אם הוסיף בסופו ומותר מיד בליילה
 שלא דריו וכן אם הוא בתחילתו פורש כל היום
 [ו] ומותר כל הלילה שלפניו וכן הדין אם הוא
 בלילה פורש כל הלילה ומותר ביום שלפניו
 ולא דריו [ז] בין שקבעה וסח בג"פ [ח] או בפ"א:
 הנה [ח] וכל זה לא מיידי אלא ביום הפולגי הימים [ח] אלא כל ביום
 האלו [ט] בשני הנוף [י] בשם המיידי [י] וכל שכן
 ק"ש [יא] וזהו [יב] שפתיים וסח להקדים ל' או י' מ"ס
 לאחר שבעיני זמן וסח צריך לפרוש ממנה ל' או י' ומ"ס קודם או
 לחמי' (במנוח מיידי מ"ס דהלכות אלו כ"ה) ועל כ"ה מ"ס ק"ש:
 ג [י] במה דברים אמורים בגדולה אבל במקנה
 י [יח] [י] שלא הגיעה לימי [י] הגעורים
 [ד] יא [ט] [א] ולא הביאה סימנים [ו] אין צורך
 לפרוש יב [י] [א] סמוך [ו] לוחתה כל זמן [ב] שלא
 קבעתו בג"פ [י] והוא הדין לזקנה שנחמלק רמיה:
 ד [יא] ה' אם רגילה לראות בהנך החמה ולא קים לך
 שפיר אי קודם הנך החמה או אחריו ג' [י] אינה
 אסורה [ז] יד אלא [ז] ביום:

כחך כחך דלפניו ויטוק מוחר ולא מיישין לביאה וכמה עונה
 איסור דרבנן דלא תביחם שכתב לאיסור בחיובו ויטוק וכחך מ"ח ז"ל
 כהמתמיר בזה מה"ב' נגלו נראה שמתכוון מן הדין לרעה כה"פ ורמ"ה
 מ"ה' ש"ח' כחך כה"פ לטעון אכילתו שיש להחמיר בחיובו ויטוק
 שיהא מביא לידו חקק וכו' הדין

נפדות הבקב
 דלאחר כ"ה [ד] נדמ' [ד] נדמ' [ד] נדמ' [ד] נדמ'
 דלאחר כ"ה [ד] נדמ' [ד] נדמ' [ד] נדמ' [ד] נדמ'
 דלאחר כ"ה [ד] נדמ' [ד] נדמ' [ד] נדמ' [ד] נדמ'

וכבי' איירי בש"ס ופסקים אצל אס רגילה לראות ביום ואין לה שעה קבועה רק לפעמים בחתלתו ולפעמים באמצעותו כדבר א"כ כל
 ביום וסח דומי כאלו היה וסח כל היום ודאי דלשה שפסקה כל היום לריכה לפרוש כל לילה שלפניו וכבי' מיידי כ"ה ז"ל וזה מיושב שפיר
 מה שהקשה כבי' דה"ל הוא נגד כ"ה ופסקי' להוליא מן ה"ש כמ"ש דורק גם כ"ה כחך שמשמע שיהיה דבר ל' טוב ככ"ה ז"ל וזה כבי' כה"ה
 ש"ד סימן [ז] הדין דברי ה"פ בהמקנה ו"כ בא"ז של מהר"ל בשם מהר"ל [ז] אכל לא בושת התלוי בשני הנוף. לדד דח"ל לפרוש אלא
 זמן הסח אס אינו בא לומר ידוע כדלקמן ס' ק"ש סכ"ד וכו' [ז] ואשה שמשנית כ' ט"ל סימן ק"ש ס"ק ל"ט מ"ש בזה: י' שלא
 הגיעה לימי הגעורים. היינו י"ב שנים ויום א' כדלקמן סימן ק"ש ס"ק ס"ג: י"א ולא הביאה כ'. י"ו מתקנה היא כלומר או לא הביאה
 סימנים כ"ה כפי"ה וכו' ה"כ וכן הוא קודם סימן ק"ש ס"ק: י"ב סמוך כ'. י"ג דאינה אסורה אלא ביום. דכיון דהיא אסורה מדרבנן
 ה"ל ספק דרבנן לקולא ו"ל לפרוש אלא ביום ודאי בימי נדה. ה"ל ח' דלפי ה"ל אסורה אלא ביום ה"ל ח' דהיא אסורה מדרבנן
 נדה משא"כ הלילה היה בספק וכן פירשו החמורים ופ"ו אס רגילה לראות בין השמשות ולא קים לך או קודם ה"ל ח' דהיא אסורה מדרבנן
 אסורה אלא בלילה: י"ד אלא ביום. וכבי' כחך דרמ"ה להחמיר מנה ספק לאסור ביום ובלילה לעיל ס"ק ז' ל"ש כה':

ביאור הגמרא
 [ד] בין שקבעה כ'. פ"ד א': [ד] וכו' כ'. בגמרא ל' ב' התח למורה כ' א' ימי
 אחר א"כ כ' ו"ל יורה אלא א"ס' ושעה אבל א"כ ל': [ז] ואשה שמשנית כ'.
 במנ"ה ש' חיה למה כ' ל' ח"ה כ': [ז] בי"ח כ' ו"ל ח"ה כ'. מ"ש"ש כ' במנ"ה
 כ' א"ד ח"ה כ' ו"ל ח"ה כ' ג' ו"ל ח"ה כ' ו"ל ח"ה כ' ו"ל ח"ה כ'.
 בחמ"ה א"כ מ"ש"ש כ' במנ"ה כ' א"כ ח"ה כ' ו"ל ח"ה כ' ו"ל ח"ה כ'.
 ב"א ו"ל ח"ה כ' במנ"ה א"כ: [ד] שלא הגיעה כ'. ה' א': [ז] ולא הביאה כ'. מ"ל
 מ' ק"ש כ"ל: [ז] ו"ל ח"ה כ'. ל' מ' ק"ש כ' א"כ ח"ה כ': [ז] ו"ל ח"ה כ' ו"ל ח"ה כ'.

וכחך כחך דלפניו ויטוק מוחר ולא מיישין לביאה וכמה עונה
 איסור דרבנן דלא תביחם שכתב לאיסור בחיובו ויטוק וכחך מ"ח ז"ל
 כהמתמיר בזה מה"ב' נגלו נראה שמתכוון מן הדין לרעה כה"פ ורמ"ה
 מ"ה' ש"ח' כחך כה"פ לטעון אכילתו שיש להחמיר בחיובו ויטוק
 שיהא מביא לידו חקק וכו' הדין

נפדות הבקב
 דלאחר כ"ה [ד] נדמ' [ד] נדמ' [ד] נדמ' [ד] נדמ'
 דלאחר כ"ה [ד] נדמ' [ד] נדמ' [ד] נדמ' [ד] נדמ'
 דלאחר כ"ה [ד] נדמ' [ד] נדמ' [ד] נדמ' [ד] נדמ'

וכחך כחך דלפניו ויטוק מוחר ולא מיישין לביאה וכמה עונה
 איסור דרבנן דלא תביחם שכתב לאיסור בחיובו ויטוק וכחך מ"ח ז"ל
 כהמתמיר בזה מה"ב' נגלו נראה שמתכוון מן הדין לרעה כה"פ ורמ"ה
 מ"ה' ש"ח' כחך כה"פ לטעון אכילתו שיש להחמיר בחיובו ויטוק
 שיהא מביא לידו חקק וכו' הדין

נפדות הבקב
 דלאחר כ"ה [ד] נדמ' [ד] נדמ' [ד] נדמ' [ד] נדמ'
 דלאחר כ"ה [ד] נדמ' [ד] נדמ' [ד] נדמ' [ד] נדמ'
 דלאחר כ"ה [ד] נדמ' [ד] נדמ' [ד] נדמ' [ד] נדמ'

נפדות הבקב
 דלאחר כ"ה [ד] נדמ' [ד] נדמ' [ד] נדמ' [ד] נדמ'
 דלאחר כ"ה [ד] נדמ' [ד] נדמ' [ד] נדמ' [ד] נדמ'
 דלאחר כ"ה [ד] נדמ' [ד] נדמ' [ד] נדמ' [ד] נדמ'

נפדות הבקב
 דלאחר כ"ה [ד] נדמ' [ד] נדמ' [ד] נדמ' [ד] נדמ'
 דלאחר כ"ה [ד] נדמ' [ד] נדמ' [ד] נדמ' [ד] נדמ'
 דלאחר כ"ה [ד] נדמ' [ד] נדמ' [ד] נדמ' [ד] נדמ'

נפדות הבקב
 דלאחר כ"ה [ד] נדמ' [ד] נדמ' [ד] נדמ' [ד] נדמ'
 דלאחר כ"ה [ד] נדמ' [ד] נדמ' [ד] נדמ' [ד] נדמ'
 דלאחר כ"ה [ד] נדמ' [ד] נדמ' [ד] נדמ' [ד] נדמ'

נפדות הבקב
 דלאחר כ"ה [ד] נדמ' [ד] נדמ' [ד] נדמ' [ד] נדמ'
 דלאחר כ"ה [ד] נדמ' [ד] נדמ' [ד] נדמ' [ד] נדמ'
 דלאחר כ"ה [ד] נדמ' [ד] נדמ' [ד] נדמ' [ד] נדמ'

נפדות הבקב
 דלאחר כ"ה [ד] נדמ' [ד] נדמ' [ד] נדמ' [ד] נדמ'
 דלאחר כ"ה [ד] נדמ' [ד] נדמ' [ד] נדמ' [ד] נדמ'
 דלאחר כ"ה [ד] נדמ' [ד] נדמ' [ד] נדמ' [ד] נדמ'

נפדות הבקב
 דלאחר כ"ה [ד] נדמ' [ד] נדמ' [ד] נדמ' [ד] נדמ'
 דלאחר כ"ה [ד] נדמ' [ד] נדמ' [ד] נדמ' [ד] נדמ'
 דלאחר כ"ה [ד] נדמ' [ד] נדמ' [ד] נדמ' [ד] נדמ'

נפדות הבקב
 דלאחר כ"ה [ד] נדמ' [ד] נדמ' [ד] נדמ' [ד] נדמ'
 דלאחר כ"ה [ד] נדמ' [ד] נדמ' [ד] נדמ' [ד] נדמ'
 דלאחר כ"ה [ד] נדמ' [ד] נדמ' [ד] נדמ' [ד] נדמ'

נפדות הבקב
 דלאחר כ"ה [ד] נדמ' [ד] נדמ' [ד] נדמ' [ד] נדמ'
 דלאחר כ"ה [ד] נדמ' [ד] נדמ' [ד] נדמ' [ד] נדמ'
 דלאחר כ"ה [ד] נדמ' [ד] נדמ' [ד] נדמ' [ד] נדמ'

נפדות הבקב
 דלאחר כ"ה [ד] נדמ' [ד] נדמ' [ד] נדמ' [ד] נדמ'
 דלאחר כ"ה [ד] נדמ' [ד] נדמ' [ד] נדמ' [ד] נדמ'
 דלאחר כ"ה [ד] נדמ' [ד] נדמ' [ד] נדמ' [ד] נדמ'

נפדות הבקב
 דלאחר כ"ה [ד] נדמ' [ד] נדמ' [ד] נדמ' [ד] נדמ'
 דלאחר כ"ה [ד] נדמ' [ד] נדמ' [ד] נדמ' [ד] נדמ'
 דלאחר כ"ה [ד] נדמ' [ד] נדמ' [ד] נדמ' [ד] נדמ'

יורה דעה קפט הלכות נדה

כדריסס: יד חסומת סש
והאלץ והסבלל כסס כסיס
ליל' פלוגתה דרב גומראל
ואפי' דוחי שינוט כסר
סעדין כן: יד סוד וסח
ססו: יד כדריסס סס דף
ס' סל': יד סוד וס' כ
כדריסס: כס' ודיקס ל
מגריסס: ס' סס: מורס לסיס

נקדרות הכסף

כס' סל' סל' יוש' לי סקס
עין ס' י. ככר קדמו סססס
כזס ורסססס ג'כ' כמסס
מקס סל' על סגליו:
כס' סל' סל' יוש' לי סל' יוס
כ' לל קד סססס ס' סל' סל'
לס' סל' סל' סל' סל' סל' סל'
וססס סל' סל' סל' סל' סל' סל'
סל' סל' סל' סל' סל' סל' סל'
סל' סל' סל' סל' סל' סל' סל'
סל' סל' סל' סל' סל' סל' סל'
סל' סל' סל' סל' סל' סל' סל'
סל' סל' סל' סל' סל' סל' סל'
סל' סל' סל' סל' סל' סל' סל'
סל' סל' סל' סל' סל' סל' סל'

עצי לבונה

כחמו וכלר דסס' סל' סל' סל' סל'
דסס כס' וסססס ס' דרססס
וסס סל' סל' סל' סל' סל' סל'
דססס סל' סל' סל' סל' סל' סל'
כס' סל' סל' סל' סל' סל' סל'
סל' סל' סל' סל' סל' סל' סל'
סל' סל' סל' סל' סל' סל' סל'
סל' סל' סל' סל' סל' סל' סל'
סל' סל' סל' סל' סל' סל' סל'
סל' סל' סל' סל' סל' סל' סל'
סל' סל' סל' סל' סל' סל' סל'
סל' סל' סל' סל' סל' סל' סל'
סל' סל' סל' סל' סל' סל' סל'
סל' סל' סל' סל' סל' סל' סל'
סל' סל' סל' סל' סל' סל' סל'
סל' סל' סל' סל' סל' סל' סל'
סל' סל' סל' סל' סל' סל' סל'

דפסימא דכוס ליה ד' ראויה ממש. כ'ל: יוש' לחוש לרביריהם
ולהחמיר. חסב כס' דס' דס' לחוש לחומרה ז' וז' ולכך מוששס לחס
דספלס סקעב' כס' וסמרין לל' קעכס עדיין וסס דסלוג וסכסרל
סרסל' ודלדקמ' כ' ס' ס' ד' ס' ס' ס' ס' ס' ס' ס' ס' ס' ס' ס' ס' ס'
כ' ס' ס' וסס וסס דסלוג וסס נקעכ' כג' ס' ס' ס' ס' ס' ס' ס'
רלויה אינו נעקר אלא כס' וס' כ' ס' ס' ס' ס' ס' ס' ס'
וסס קכוס וס' ס' ס' ס' ס' ס' ס' ס' ס' ס' ס' ס' ס' ס' ס' ס'
נכס סוף דף כ"ו וס' רלויה נקסו
חומרל דרב וחומרל דסמורל ומושסס
כדכיו ל"ו דללו לעמ רב איס'
מושסס לל' לי' ד' כ' ר' ר' ר' ר'
ג"ס כ' חכב ססריסס ססוף י"ד
ולסמורל כעיון סמסרל ג' כ' כ' כ'
כחמו וסל' כ' כ' ס' ס' ס' ס' ס' ס' ס'
כ"ו י"ו ו"ו ו"ו ו"ו ו"ו ו"ו ו"ו ו"ו ו"ו ו"ו ו"ו ו"ו ו"ו ו"ו ו"ו
כדל' כסוס' לפ"י כ' וס' ס' ס' ס' ס' ס' ס'
עירי סל' סמורל כוס לה וסס
על' ד' וקסס דססס כדרי ססור סמסס
דסל' כ'
סמסס כס' סקל' דף ס' כ' ע"ל ע"ל חלל
כרלס כיון דססוסקס דסו ס' ר' ס'
סל' דסלס כ' רכב כ' כ' לסמורל סני
כס' דכיון דכרלס כ' כ' כ' כ' כ' כ' כ'
כע"ז וס' כ' כ' סל' כרלסס ג"ס כיומי
סורסס כס' סל' דלעל' ס' ודוק וכן
סמסס סל' ס' ס' ס' ס' ס' ס' ס' ס' ס' ס'
ע"ס: כ' כ' וס' ס' ס' ס' ס' ס' ס' ס' ס' ס'
לכס' וס' ס' ס' ס' ס' ס' ס' ס' ס' ס' ס'
סוף י"ל דס' כס' כ' ס' ס' ס' ס' ס'
וחור חלילס גמי כוס וסס קכוס

וכן לעולם (ט) יש [י] ויש לחוש לרביריהם
(ו) ולהחמיר:
כ' ב' (ו) [יג] י' ראחה ג'פ' בג' חרשים בדילוג וחורה
וראחה באותם דילוגים עצמם אם נהגה כן ג'פ'
הרי זה וסס קכוס דלילוג חלילה כיצד ראחה ס'ו
כניסן וס'ו באייר [טו] וס'ו כסיון וחורה חלילה וראחה
ס'ו כחמו וס'ו באב וס'ו באלול ועוד חורה וראחה
ס'ו בחשורי וס'ו בחשוון וס'ו בכסלו קכעה לה וסס
לדילוג חלילה כ"א (ו) [טו] וחוששת לעולם ס'ו
לחורש זה וס'ו לחורש זה וס'ו לחורש זה:
כ' ב' (ו) [י] י' ראחה באחד בניסן וב'א' בסיון (כ"א) וב'א'
באב כב' (י) [י] קכעה לה וסס לריח דלילוגים
אבל ראחה באחד בניסן ובאחד באייר ובאחד
בחמו ובאחד בסיון לא ראחה לא קכעה לה וסס:
כ' ב' [י] י' ראחה ס'ו בניסן וס'ו באייר וי"ח בסיון
כג' [י] לא קכעה וסס כד כיון (י) שסירגה
בחרש השלישי ולא ראחה עד י"ח כו:
י"א [ט] י' דילגה כה (י) פעם אחת [י] [ט] או
שחום אינה חוששת לחורש אע"פ שחוששת
לשאר ססורות כפעם אחת אינה חוששת לחורש
הדילוג עד שחקבענו.

(ט) ויש לחוש לרביריהם כו. יש לחמוס דכא גס לדעס הרלסוסי
יס חומרל חסב דסינו יס יס לל ססס סני וססוה לליו נעקר ח'
מסס חלל חס יסוה סני קכעב כמ"ס ססוף י"ג כחחלת סג"ס'
וח' לל דלעס סמסרוס כלן נקכעב כ' פעמים וססוה דלילוג סמורל
נעקר חסס וסס סני יס לל ס'ס לל חלילה
חוששס ל' עוד ולדעס סמסרוס גס לססני
נקכע עדיין וס'ו וס'ו חוששס גס לססני
כ' חכב מר"ח ז' דלעגס ז' קיימל
לן כסכרל רלסוסי דסינו דקיימל לן
כס' ס'ס לל חסמיר וכן הו' וס'ס' ס'
כססוף י"ג י"ג) וס' ל' מוסס עיון על
ססור כוס ס' ס' ס' ס' ס' ס' ס' ס' ס' ס' ס' ס' ס'
קיימל דסינו כסמורל כג"ל דלל
ככ סס'ו סכרל סמסרל כלן וס'ס' ס'
סור סגסג ד' ו' ס' ס' ס' ס' ס' ס' ס'
דקיל ככ כס' וס'ע: (י) ר' ראחה
ג'פ' כג' חרשים כו' . כו מני
למיקס קכור כגון ע"ו כסיון ע"ו
כחמו וסל' ס' ס' ס' ס' ס' ס' ס'
ל' וסס חל' כ' כדוס ח' כחמסס עסר
כ' וס'סני ע"ו כ' וס'סלוס ללל דקמ'ל
כרואל ח' ס' ס' ס' ס' ס' ס' ס'
יניס דסינו כ' ס' ס' ס' ס' ס' ס' ס'
וחוששס כדוס סלסיס כיוס י'ו
אנ' ס' ס' כ' כ' כ' כ' כ' כ' כ' כ' כ' כ' כ' כ' כ' כ' כ' כ' כ' כ' כ'
וממילל דלל ח' דלילוג הו' כ' כ' כ'
מסלס יד' דסינו דסריס' ח' כ' כ' כ'
כ' ד' חרשים סלס פעמים דלילוג
פעמים כדוס כוס סייור סמסרוס
כ' כ' כ' כ' כ' כ' כ' כ' כ' כ' כ' כ' כ' כ' כ' כ' כ' כ' כ'
כ' כ' כ' כ' כ' כ' כ' כ' כ' כ' כ' כ' כ' כ' כ' כ' כ' כ' כ'
כ' כ' כ' כ' כ' כ' כ' כ' כ' כ' כ' כ' כ' כ' כ' כ' כ' כ' כ'
כ' כ' כ' כ' כ' כ' כ' כ' כ' כ' כ' כ' כ' כ' כ' כ' כ' כ' כ'
כ' כ' כ' כ' כ' כ' כ' כ' כ' כ' כ' כ' כ' כ' כ' כ' כ' כ' כ'
כ' כ' כ' כ' כ' כ' כ' כ' כ' כ' כ' כ' כ' כ' כ' כ' כ' כ' כ'
כ' כ' כ' כ' כ' כ' כ' כ' כ' כ' כ' כ' כ' כ' כ' כ' כ' כ' כ'
כ' כ' כ' כ' כ' כ' כ' כ' כ' כ' כ' כ' כ' כ' כ' כ' כ' כ' כ'
כ' כ' כ' כ' כ' כ' כ' כ' כ' כ' כ' כ' כ' כ' כ' כ' כ' כ' כ'
כ' כ' כ' כ' כ' כ' כ' כ' כ' כ' כ' כ' כ' כ' כ' כ' כ' כ' כ'

באר הג' ר"א

תורה

השלימים

תורה

השלימים

תורה

שורי זהב יורה דעה קפט הלכות נדה שפתי בהן קמ

נחמד נאלול: (יב) וסת הסירוג ראה ראשונה כו'. פי' סמינס רשם חדש דיינו מלחה כ"ח ניסן ונ"ח סיון ונ"ח חזק קבעה לה כ"ח לסירוג שחמי' אינה מושגה ל"ח חלוף חלוף ל"ח חשתי וכן נעוץ וזמן כזה ל"ח ניסן מן המנין אפילו לרעה קמייחא דסעיף ד' כהכלנה דבילוג שפתי כהנה לר' רחיה דהסת' דמנינא ליתומא החדש כנה י' ימים בין רחיה הראשונה לטקיה ש"י ז' ימים יכרז וסת ההפלה מאלף הראשונה ושניה שייכי להדדי דוקא לקבוע וסתה ע"כ ח"י הראשונה מן המנין כי אין לה לבד שיענה להפלה חלף כלל כיון קבועו ל"ח וזו י"ב ר"ח הראשון מן המנין כי זו לבד ש"י ש"ס ש"י רחיה שבוה א"ר ומה י"ב ש"ס בין רחיה הראשונה של ר"ח לטקיה ושל ר"ח חמ"ד בנייחא או מ"ס סוף סוף הוסת דוקא בר"ח הוא: (יג) שוה לרילוג. פי' כמ"ס כסעף י"ח שבוסת דבילוג אינה מושגת עד שתקבענו ג"כ ע"כ אינה מושגת כאלו לרשם חדש חזק: (יד) חוששת לראש חודש אייר. פי' כמ"ס בנייחא דר"ח אייר הראשון מן המנין י"ח ש"ס לראייה והיא עונה בנייחא למי שאלו לא וסת קבוע דלעיל ועיין כסעף י"ג: (טז) חוששת ביום ובליילה. אלוהו שבוסת אינה נעקק עד שיעקק שלש פעמים ואחרי כהכלנה נעקק כפעס חמ"ס שאלה חרטה כן ע"ד גלילה: (טז) או שטרחה הראשונה ביום כו'. כן לריד ליתוח וכן אחר כך או הראשונה

לר"ח חמ"ד בנייחא דר"ח אייר הראשונה מן המנין י"ח ש"ס לראייה והיא עונה בנייחא למי שאלו לא וסת קבוע דלעיל ועיין כסעף י"ג: (טז) חוששת ביום ובליילה. אלוהו שבוסת אינה נעקק עד שיעקק שלש פעמים ואחרי כהכלנה נעקק כפעס חמ"ס שאלה חרטה כן ע"ד גלילה: (טז) או שטרחה הראשונה ביום כו'. כן לריד ליתוח וכן אחר כך או הראשונה

יב (יב) כו (יח) י' וסת הסירוג ראה ראשונה
(ז) מן (ט) המנין לרבי הכל ואע"פ שהרחיקה ראיותיה אלא שלענין חשש וסתה בתחלה הוא (יג) שוה לדילוג כז שאינה חוששי אלא מריח לר"ח הסמוך לו כגון שראתה בר"ח ניסן (יד) חוששת לר"ח (טו) אייר ואם לא ראתה עד ר"ח סיון חוששת לר"ח חמוז הסמוך לו ואם לא ראתה בר"ח חמוז אינה חוששת (ח) לר"ח אב אע"פ שהם הפלגת ב' חרשים כעין ההפלה הראשונה מפני שהפסקת החדש השני ביטלה ראות החדש הראשון וראית החדש השלישי היא ההחלטה וסת חוששת לר"ח הסמוך ולא יותר:
יג י' אין האשה (ט) קבעת לה וסת אפילו ראתה שלשה ר"ח זה אחר זה אלא אם כן יהיו כולם בעונה אחת ביום או בלילה: ואם ראתה שלש פעמים ביום ורביעית בלילה או שלש פעמים בלילה ורביעית ביום (טז) כח חוששת ביום ובליילה מפני חשש הוסת הראשון ומפני חשש השני שהוא האחרון ואם ראתה פעמים ביום ופעמים בלילה שלא על הסדר כמ' (ולא קבעה אחר מן ג"ס) (טז) או שטרחה הראשונה ביום וג' האחרונות בלילה או הראשונה בלילה והג' אחרונות ביום או שלש בוה ושלש בוה חוששת לאחרונה בלבד:

לר"ח חמ"ד בנייחא דר"ח אייר הראשונה מן המנין י"ח ש"ס לראייה והיא עונה בנייחא למי שאלו לא וסת קבוע דלעיל ועיין כסעף י"ג: (טז) חוששת ביום ובליילה. אלוהו שבוסת אינה נעקק עד שיעקק שלש פעמים ואחרי כהכלנה נעקק כפעס חמ"ס שאלה חרטה כן ע"ד גלילה: (טז) או שטרחה הראשונה ביום כו'. כן לריד ליתוח וכן אחר כך או הראשונה

ביאור רע"ק
לר"ח חמ"ד בנייחא דר"ח אייר הראשונה מן המנין י"ח ש"ס לראייה והיא עונה בנייחא למי שאלו לא וסת קבוע דלעיל ועיין כסעף י"ג: (טז) חוששת ביום ובליילה. אלוהו שבוסת אינה נעקק עד שיעקק שלש פעמים ואחרי כהכלנה נעקק כפעס חמ"ס שאלה חרטה כן ע"ד גלילה: (טז) או שטרחה הראשונה ביום כו'. כן לריד ליתוח וכן אחר כך או הראשונה

פתיחו תשובה
לר"ח חמ"ד בנייחא דר"ח אייר הראשונה מן המנין י"ח ש"ס לראייה והיא עונה בנייחא למי שאלו לא וסת קבוע דלעיל ועיין כסעף י"ג: (טז) חוששת ביום ובליילה. אלוהו שבוסת אינה נעקק עד שיעקק שלש פעמים ואחרי כהכלנה נעקק כפעס חמ"ס שאלה חרטה כן ע"ד גלילה: (טז) או שטרחה הראשונה ביום כו'. כן לריד ליתוח וכן אחר כך או הראשונה

השלכות
לר"ח חמ"ד בנייחא דר"ח אייר הראשונה מן המנין י"ח ש"ס לראייה והיא עונה בנייחא למי שאלו לא וסת קבוע דלעיל ועיין כסעף י"ג: (טז) חוששת ביום ובליילה. אלוהו שבוסת אינה נעקק עד שיעקק שלש פעמים ואחרי כהכלנה נעקק כפעס חמ"ס שאלה חרטה כן ע"ד גלילה: (טז) או שטרחה הראשונה ביום כו'. כן לריד ליתוח וכן אחר כך או הראשונה

השלכות
לר"ח חמ"ד בנייחא דר"ח אייר הראשונה מן המנין י"ח ש"ס לראייה והיא עונה בנייחא למי שאלו לא וסת קבוע דלעיל ועיין כסעף י"ג: (טז) חוששת ביום ובליילה. אלוהו שבוסת אינה נעקק עד שיעקק שלש פעמים ואחרי כהכלנה נעקק כפעס חמ"ס שאלה חרטה כן ע"ד גלילה: (טז) או שטרחה הראשונה ביום כו'. כן לריד ליתוח וכן אחר כך או הראשונה

השלכות
לר"ח חמ"ד בנייחא דר"ח אייר הראשונה מן המנין י"ח ש"ס לראייה והיא עונה בנייחא למי שאלו לא וסת קבוע דלעיל ועיין כסעף י"ג: (טז) חוששת ביום ובליילה. אלוהו שבוסת אינה נעקק עד שיעקק שלש פעמים ואחרי כהכלנה נעקק כפעס חמ"ס שאלה חרטה כן ע"ד גלילה: (טז) או שטרחה הראשונה ביום כו'. כן לריד ליתוח וכן אחר כך או הראשונה

השלכות
לר"ח חמ"ד בנייחא דר"ח אייר הראשונה מן המנין י"ח ש"ס לראייה והיא עונה בנייחא למי שאלו לא וסת קבוע דלעיל ועיין כסעף י"ג: (טז) חוששת ביום ובליילה. אלוהו שבוסת אינה נעקק עד שיעקק שלש פעמים ואחרי כהכלנה נעקק כפעס חמ"ס שאלה חרטה כן ע"ד גלילה: (טז) או שטרחה הראשונה ביום כו'. כן לריד ליתוח וכן אחר כך או הראשונה

השלכות
לר"ח חמ"ד בנייחא דר"ח אייר הראשונה מן המנין י"ח ש"ס לראייה והיא עונה בנייחא למי שאלו לא וסת קבוע דלעיל ועיין כסעף י"ג: (טז) חוששת ביום ובליילה. אלוהו שבוסת אינה נעקק עד שיעקק שלש פעמים ואחרי כהכלנה נעקק כפעס חמ"ס שאלה חרטה כן ע"ד גלילה: (טז) או שטרחה הראשונה ביום כו'. כן לריד ליתוח וכן אחר כך או הראשונה

השלכות
לר"ח חמ"ד בנייחא דר"ח אייר הראשונה מן המנין י"ח ש"ס לראייה והיא עונה בנייחא למי שאלו לא וסת קבוע דלעיל ועיין כסעף י"ג: (טז) חוששת ביום ובליילה. אלוהו שבוסת אינה נעקק עד שיעקק שלש פעמים ואחרי כהכלנה נעקק כפעס חמ"ס שאלה חרטה כן ע"ד גלילה: (טז) או שטרחה הראשונה ביום כו'. כן לריד ליתוח וכן אחר כך או הראשונה

ת"ר 'והזרתם את בני ישראל מטמאתם'
אמר ר' יאשיה, מכאן אזהרה לבני ישראל שיפרשו מנשותיהן
סמוך לוסתן.

שבועות יח, ב

מושגים כלליים בדיני וסתות

וסתות מדרבנן

נפסק להלכה "שווסתות" - כלומר החיוב לפרוש ביום שעלולה לקבל וסת הוא מדרבנן. בגמרא (נדה סג, ב, שבועות יח, ב) דורשים על הפסוק: "והזרתם את בני ישראל מטמאתם": "מכאן אזהרה לבני ישראל שיפרשו מנשותיהם סמוך לווסתן - עונה שהיא רגילה לראות בה." נפסק בפוסקים שפסוק זה אסמכתא בעלמא, והחיוב לפרישה ולזהירות בימי וסתות הוא מדרבנן (ש"ך קפ"ד ס"ק ה' וי"ג ועוד, שוע"ר קפ"ד ס"ק ה' ועוד).

מכל מקום ראוי לדקדק בכל הדינים האלו מאחר שראינו שהוקדש סימן שלם בשולחן ערוך לנושא חשוב זה (סימן קפ"ט), וכן מצינו שחכמינו ז"ל אמרו דברים מופלאים בקשר לשמירת דינים אלו (כל הזהיר בווסתות הווינן ליה בנים זכרים ראויים להוראה (נדה שם) וכן עוד).

עונה

כשחוששין בעונה מסוימת, למשל לעונת היום, אינו משנה כלל באיזו **שעה** ראתה בחודש הקודם. אפילו ראתה בתחילת היום, קרוב להנץ החמה, אזי בחודש הבא כשחוששת לעונת וסתה תהיה מותרת מעיקר הדין (פרט לדעת האור זרוע שיבואר, בעי"ה, לקמן סימן קפ"ד סעיף ב') בלילה שלפניו ואסורה **כל היום אפילו בסופו**. וכן כשראתה בסוף היום אזי בחודש הבא בעונת הוסת תהא אסורה **מתחילת היום** ועד סופו ומותרת בלילה שלאחריו (מחבר קפ"ד ב').

עונת היום נחשבת מהנץ החמה עד לשקיעת החמה. עונת הלילה נחשבת משקיעת החמה עד להנץ החמה (פוסקים), ולא מעלות השחר ומצאת הכוכבים. הטעם הוא משום שהופעת הוסתות מושפעת ממהלך החמה וכו' (שוע"ר, רמב"ם פרק ד' הלכה י"ג).

כתמים

וסתות מחושבים דווקא מראיית דם ממש ולא ממצאת כתמים. זאת אומרת שאע"פ שאשה שמצאה כתם תהיה טמאה (כשישנם כל התנאים המחויבים ע"פ הגדרת דיני כתמים) מכל מקום לא מחשבים וסתות מזמן זה. אבל ע"י בדיקה בעד (בעד הבדוק לה) מטמאים, וכן מחשבים וסתות מבדיקה זו (ק"צ סעיף נ"ד).

מניקה ומעוברת

נשים שהן "מניקות" או "מעוברות" נקראות בלשון הפוסקים **מסולקות זמים** מחמת הנקטן או עיבורן. הגדרת מניקה היא כל כ"ד חודש אחרי לידתה (אפילו מת הוולד וגמלתו), ומעוברת נחשבת אחרי שלושה חודשים לעיבורה.

נשים אלו אינן קובעות וסת בזמנים אלו, אלא מתייחסות לכל ראיית דם כאל וסת שאינו קבוע, וכן חוששות לעונה בינונית (קפ"ט סעיף ל"ג ופוסקים).

קפ"ד

סעיף ב'

פרישה עונה אחת

"בשעת וסתה צריך לפרוש ממנה עונה אחת, ולא משאר קריבות, אלא מתשמיש המטה בלבד. אם הוא ביום פורש ממנה אותו היום כולו, אפילו אם הושת בסופו, ומותר מיד בלילה שלאחריו. וכן אם הוא בתחלתו פורש כל היום ומותר כל הלילה שלפניו.

וכן הדין אם הוא בלילה פורש כל הלילה ומותר ביום שלפניו ולאחריו, בין שקבעה וסת בגי' פעמים או בפעם אחת."

הסבר

המקור לעניין פרישה מאשתו ביום הושת נמצא במסכת שבועות (יח, ב), וז"ל הגמרא שם: "תנו רבנן: 'וזהרתם את בני ישראל מטמאתם' אמר ר' יאשיה 'מכאן אזהרה לבני ישראל שיפרשו מנשותיהן סמוך לושתן'. וכמה? אמר רבה, 'עונה' רש"י: עונה - במסכת נדה מפורש או יום או לילה. אם וסתה ביום יפרוש כל היום ואם וסתה בלילה יפרוש כל הלילה.

כלומר כל חודש, כשמנהלים רישום של יום הגעת המחזור, מדייקים לרשום אם המחזור הופיע בעונת היום או בעונת הלילה. ולאחר מכן, בחודש הבא, כשמחשבים עונת פרישה, כלומר "הושת", פורשים ממנה באותה עונה בלבד, לפי דברי המחבר (עיין עמוד הבא לפי דעת האור זרוע).

עונת היום: מהנץ החמה עד לשקיעת החמה. עונת הלילה: משקיעת החמה עד להנץ החמה (פוסקים).

אף על פי שדרשו חז"ל עניין פרישה מאשתו בעונת וסתה מהפסוק הנ"ל, מ"מ נפסק להלכה שווסתות מדרבנן, וקרא אסמכתא בעלמא (עיין ב"מושגים כלליים בדיני וסתות").

אם עברו ושימשו בעונת וסתה שניהם צריכים לעשות תשובה ככל עובר על דברי חז"ל. ואם ראתה דם עברו איסור דאורייתא (תורת השלמים).

פרישה

מה שכותב המחבר הנ"ל שאין חובה לפרוש בעונת הושת אלא מתשמיש בלבד, אבל לא משאר קריבות. יש לציין שאין כך דעת שאר הפוסקים ונושאי הכלים. לפי רוב הפוסקים יש להימנע גם כן, בעונת הושת, מחיבוק ונישוק וכן משינה במיטה אחת.

וכך יש לסכם העניין לפי הפוסקים: א. חיבוק ונישוק מותרים (ב"י, רמ"א). ב. המחמיר תבוא עליו ברכה (ב"ח). ג. אסורים מן הדין (ט"ז ג).

וז"ל שוע"ר: "וכתב הב"ח הטעם שלא אסרו אלא תשמיש המטה בלבד מדינא... ומסיים: "ולפי זה כל שכן שאין לישן עמה במטה אחת" (שוע"ר ס"ק ו).

אמנם לכל הדעות אין צורך לפרוש משאר קריבות שבסימן קצ"ה, כמו אכילה בשולחן א', מסירה ושיבה בספסל א'.

עיון

יש לציין שהברייתא הנ"ל מובאת גם כן במסכת נידה (סג, ב) עם תוספת של כמה מלים: "וכמה? אמר רבה, 'עונה' מאי לאו עונה אחריתי? לא. אותה עונה." ורש"י ז"ל מפרש "עונה אחריתי: דאם וסתה ביום אסורה כל היום וכל הלילה שלפניו."

שאלת הגמרא היא אם במושג עונה הכוונה היא לעונה שלפני עונת הושת? ועל זה עונה הגמרא שאין הכוונה אלא לאותה עונה בלבד או ביום או בלילה שבו החל המחזור הקודם.

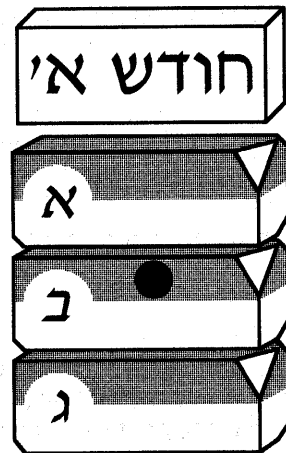
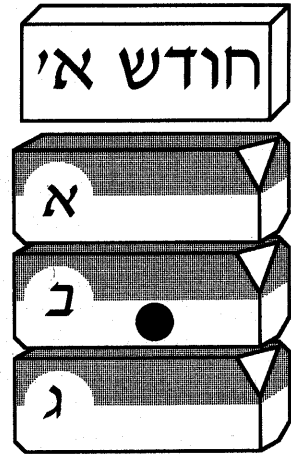

סעיף ב' - (2)
שיטת האור זרוע

“בשעת וסתה צריך לפרוש ממנה עונה אחת.”

הסבר

דעת המחבר, כפי שראינו, שאין חיוב פרישה אלא בעונה אחת בלבד. מ"מ ישנם פוסקים רבים שמחמירים וסוברים שבנוסף לכך יש לפרוש בעונה **הקודמת** לעונה זו. לפיהם מפרשים את הגמרא הנ"ל שמדובר בעונה **שלפני** עונת וסתה (עיין עמוד הקודם).

עונה נוספת זו נקראת **עונת האור זרוע**, וז"ל האור זרוע: "פורש אדם מאשתו סמוך לוסתה כ"ד שעות. אם רגילה לראות ביום פורש ממנה כל אותו יום והלילה שלפניו, וכן להיפך" (הובא בש"ך ס"ק ז). כלומר תמיד חוששין **לעונה הקודמת** - אם עונת וסתה היא ביום פורש ממנה אותו יום **ועונת הלילה שלפניו**, ואם עונת הוסת היא בלילה פורש ממנה אותו לילה **ועונת היום שלפניו**.

למשל, אם ראתה בב' בחודש בעונת היום, אזי בחודש הבא תחשוש בנוסף לעונת יום של ב' בחודש (משום וסת החודש) גם לעונת לילה הקודמת (ראה תמונה בעמוד הבא).

על דרך זה יהיה עליה לחשוש לעונה קודמת כשתגיע עונת חשש וסת הפלגה.

יש אומרים שיש לנהוג כאור זרוע ביחס **לעונה בינונית** רק כאשר ראתה **בלילה**. כלומר מלבד המעת לעת של העונה בינונית יש לחשוש לעונת היום הקודמת (מחשבת הטהרה עמוד 307).

אלו שחוששין לדעת האור זרוע עושים כן גם ביחס לוסת שאינו קבוע, כלומר גם בעונה הקודמת לחשש עונה שאינה קבועה מחמירים ופורשים (חת"ס סימן קע"ט).

למעשה

פוסקים רבים ומורי הוראה סוברים הלכה למעשה כשיטת האור זרוע. (ש"ך ס"ק ז', נקודות הכסף, ב"ח, חת"ס סימן קע"ט, קיצשו"ע קנ"ה סעיף ב').

יש שכתבו שדי בעונה אחת בלבד - כדעת המחבר הנ"ל (שוע"ר שלא הזכירו כלל, ט"ז, תורת השלמים ס"ק ו', חוות דעת ס"ק ג' ועוד).

עיון

יש שכתבו שיש לפרוש בעונה קודמת ליום הראייה רק כששעת וסתה אינה קבועה בעונת הווסת. דהיינו אם שעת ראיית הדם הייתה קבועה בעונת וסתה, למשל שלוש פעמים רצופות ראתה בשעה מסוימת בבוקר או בשעה מסוימת אחרת ביום, אזי יש לחשוש רק לאותה עונה. משא"כ אם שעת ראיית הדם אינה קבועה באותה עונה, דהיינו לפעמים בתחילת העונה ולפעמים בסופה, אזי חייבים לפרוש גם כן בעונה הקודמת.

וז"ל הש"ך: "דוודאי אם יש לה וסת קבוע ביום, כגון שיש לה וסת לראות לעולם בתחילתו או לעולם באמצעיתו או לעולם בסופו א"צ לפרוש אלא אותו היום ולא לפניו ובהכי מיירי בש"ס ופוסקים.

אבל אם רגילה לראות ביום ואין לה שעה קבועה, רק לפעמים בתחילתו ולפעמים באמצעיתו ולפעמים בסופו א"כ כל היום וסתה, ודמי כאילו היה וסתה כל היום, **ודאי דאשה שוסתה כל היום צריכה לפרוש כל לילה שלפניו ובהכי מיירי אור זרוע**" (דעת הראב"ן הובא בש"ך הנ"ל). הפוסקים כדעת האור זרוע אינם נוהגים כדיוק זה. "אם וסתה בלילה אסורה גם כל היום שלפניה, ואם וסתה ביום אסורה גם כל הלילה שלפניו. וכן יש לנהוג" קיצור שולחן ערוך קנ"ה סעיף ב', ועוד פוסקים שלא חילקו.

עונת האור זרוע



**סעיף ב' (3)
שיטת האביאסף**

"וכמה עונה? יום או לילה בימי ניסן ותשרי, חצי יום וחצי לילה בימי תמוז וטבת."

הסבר

קיימת שיטה נוספת והיא "שיטת האביאסף", שאין פוסקים כמוה (פרט לחכמת אדם). מאחר שהיא מובאת בבית יוסף ובנושאי כלים על אתר (ש"ך ס"ק ז' וט"ז ס"ק ב'), וכדי להקל על אלו שלומדים את השולחן ערוך לפי הסדר ונתקלים בדעה זו, נסביר, בע"ה, שיטה זו.

לפי דעת האביאסף שיעור עונת חשש וסת הנו **י"ב שעות** בכל מקרה, בין בתקופת קיץ ובין בתקופת חורף. וז"ל הבית יוסף בהתייחסותו לדעת האביאסף: "ונראה שטעמו משום **דמשמע לו דשיעור עונה הוה י"ב שעות** מהשעות שהם כ"ד ביום ובלילה."

לכן מתייחסת שיטה זו לבעיה ספציפית וטכנית שקיימת בחישוב זמן היעונה המקובלת" בהלכה. כידוע, דעת רוב הפוסקים, וכן נוהגים למעשה, שזמן עונת יום נחשב מהנץ החמה עד שקיעתה, וזמן עונת לילה מהשקיעה עד להנץ (כפי שהוסבר ב"מושגים כלליים בדיני וסתות"), זאת אומרת שדעות אלו אינן מחשבות שעות כלל אלא העניין תלוי **בעונת יום או בעונת לילה** בלבד.

לפי דעת האביאסף, קיים אי-דיוק מסוים בשיטת היום והלילה מפני שישנן תקופות בשנה שאין אורך היום ואורך הלילה שווים. כלומר שאין עונת היום חצי יממה (שתים-עשרה שעות) ממש, ואין עונת הלילה חצי יממה (שתים-עשרה שעות) ממש. אם נחשבת עונת חשש וסת תמיד כזמן שבין הנץ החמה עד לשקיעתה (או להפך) יוצא לפעמים שחסר (או נותר) זמן יתר על המידה.

למשל, אם ראתה בתאריך ד' חשון בעונת היום, נחשוש לעונת וסתה בחודש הבא בעונת היום של ד' כסלו (בווסת בימי החודש). כאשר ד' בכסלו חל ב-5 בדצמבר, למשל, אזי הנץ החמה הוא בשעה 6:25 בבוקר (לפי אופק ירושלים) ושקיעת החמה בשעה 16:35. יוצא שמשך היום הוא ס"ה 10 שעות ו-10 דקות, כלומר שאינו חצי יממה כלל. אם ראתה למשל בתחילת היום סמוך ללילה הקודם אזי יש חשש שעונת "חשש וסתה" קצרה בהרבה שעות.

וז"ל הט"ז: "הביא הבי"י בשם הגה"ם, שכתב בשם אביאסף, שעונה זו יום או לילה מימי ניסן ותשרי, שהיום והלילה שוין. אבל בתמוז וטבת בעינן **חצי יום וחצי לילה**" (ס"ק ב').

אם כן דעת האביאסף שזמן עונת חשש הוא תמיד י"ב שעות, דהיינו שש שעות לפני זמן הראייה ושש שעות אחריה. וז"ל הט"ז: "ונראה דלאביאסף עצמו אפשר דאין הכי נמי היו חושבין תמיד לאיסור **ששה שעות שלפני השעה שרגילה לראות וששה שעות לאחריה**. נמצא דברגילה לראות בתחילת היום הי"ג דמותרת בסוף היום אחר ששה שעות."

למעשה

לאור הנ"ל פוסק האביאסף שתמיד חשש עונת הווסת יהיה **י"ב שעות**, בין שעונת הווסת חלה בעונת היום הקצר של החורף ובין שחלה בעונת הלילה הקצר של הקיץ.

אמנם, כפי שהקדמנו, כמעט כל הפוסקים (בי"י, ט"ז, שוע"ר, תוה"ש ועוד, פרט לחכמת אדם) אינם סוברים כחומרה זו, וז"ל הבית יוסף (הובא בט"ז): "ומי"מ נראה שאין לחוש לכך מאחר שהפוסקים לא הזכירוהו. **גם לישנא דגמרא משמע דלא קפיד אלא על היום או הלילה ולא הזכירו שעות**.... דהלכה פסוקה בידינו שאסור כל היום אפילו אם הוא יום ארוך וזה ברור ופשוט" (ס"ק ב').



הנץ החמה
בשעה 6:22

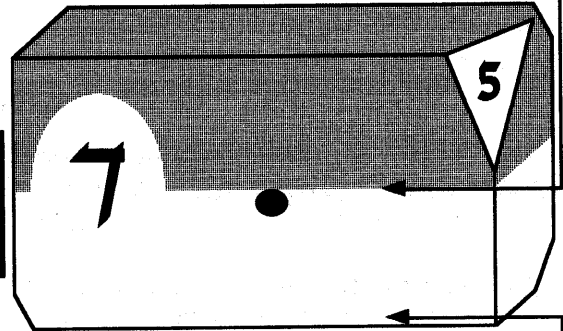
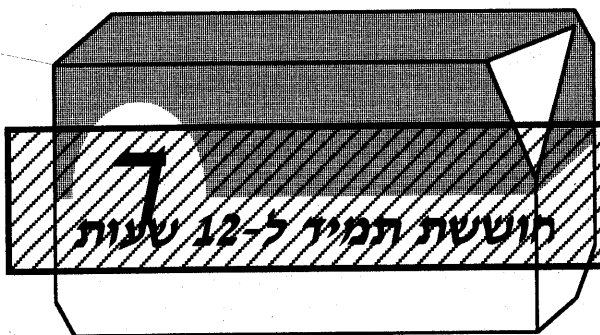

שקיעת החמה
בשעה 16:35

קפ"ד

סעיף ד'

לא קים לן אי קודם הנץ החמה או אחריו

"אם רגילה לראות בהנץ החמה, ולא קים לה שפיר אי קודם הנץ החמה או אחריו, אינה אסורה אלא ביום."

הסבר

העניין הנדון כאן הוא כאשר קיים ספק האם מציאת הדם הייתה לפני הנץ החמה או אחריו. כפי שהסברנו (ב"מושגים כלליים בדיני וסתות") עונת היום היא מהנץ החמה עד לשקיעתה. אם כן ראייה בלילה הייתה מחייבת בחודש הבא פרישה בעונת הלילה.

כאן, כשיש ספק, נפסק, לפי המחבר, שאולינן בתר היום. ולכן עונת וסתה בחודש הבא תהייה בעונת היום. והסיבה לכך: "דכיון דוסתות מדרבנן, הוה ליה ספק דרבנן לקולא וא"צ לפרוש אלא ביום שהיה ודאי בימי נדתה. ר"ל דאפילו ראתה קודם הנץ החמה מ"מ היום היה ודאי בימי נדתה, משא"כ הלילה היה ספק" (ש"ך ס"ק י"ג, הובא בלשונו בשוע"ר). פירוש הדבר שאנו פוסקים שוסתות דרבנן, ולכן קודם הנץ החמה הוא ספק דרבנן - ולכן מקלים, משא"כ ביום שוודאי נכלל בימי נידתה.

דין זה מקורו בראב"ד והובא בטור. שם מובאת הדעה המחמירה שאוסרת גם בלילה. וכן נפסק כדעה המחמירה הזו בב"ח שם, וכן מובא בשוע"ר להחמיר גם בלילה (וכן נפסק בש"ך ס"ק י"ד, ותורת השלמים ס"ק י"ב).

אמנם לפי הפוסקים כדעת האור זרוע (קפ"ד סעיף ב'), אין נפקא מינה בדבר. אבל גם אלו שפוסקים להחמיר ולאסור עונת הלילה מספק אינם סוברים שבעונה הקודמת ללילה יש לאסור כשיטת האור זרוע, כי הוזה ליה ספק (בדי השולחן ל"א).

אותו דין שיש במסופקת אם ראתה לפני הנץ החמה או אחריו קיים במסופקת אם ראתה לפני שקיעת החמה או אחריה, אלא שבמקרה כזה חשש עונת וסתה יהי בעונת הלילה. לכן כפי שמבואר שיש מחמירים בדין הנ"ל יש מחמירים בעונה הקודמת ה"ה כאן (ש"ך ס"ק י"ב).

למעשה

במקרה שאין הדבר ברור אם ראייתה הייתה לפני הנץ החמה או אחריו, דעת המחבר היא שזמן וסתה יהיה בעונת היום בלבד.

רוב הפוסקים מחמירים שיש לפרוש גם בלילה הקודם (שוע"ר ועוד).

עיונים

יש דפוסים שכתוב במקום לה - לן. אבל כבר העירו על כך המחברים שאולי מדויק יותר לשון לה. וכן הלשון בב"ח. אנו העתקנו הלשון כפי שמופיע בדפוס שוע"ר.

יש לעיין בלשון: "אם רגילה לראות בהנץ החמה ולא קים לה", שמכאן משמע שמדובר באשה שדרכה בכך. אבל בפשטות הוא הדין כשאין דרכה בכך, אלא מסופקת בראייה מסוימת (פוסקים).

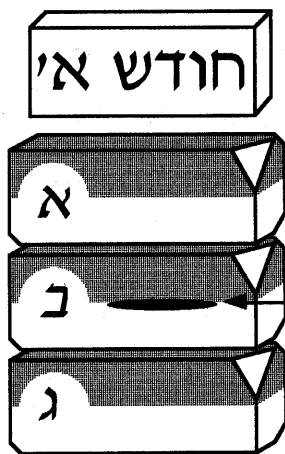
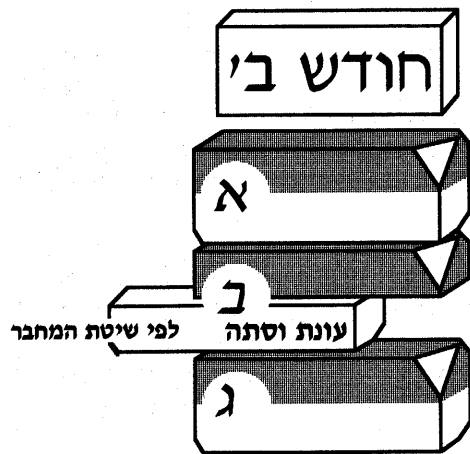

הנץ החמה בשעה 5:10
ספק ראייה לפני
הנץ או אחריו

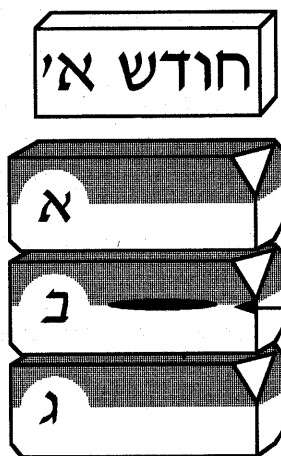
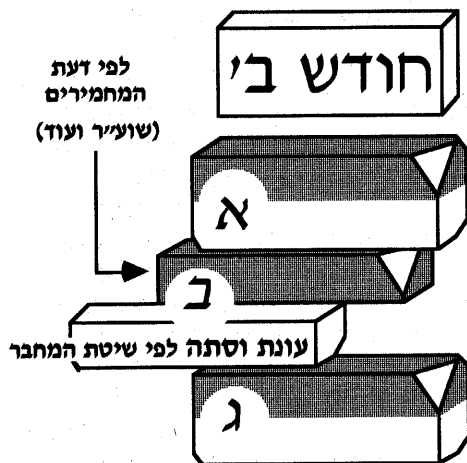

הנץ החמה בשעה 5:10
ספק ראייה לפני
הנץ או אחריו

קפ"ט

סעיף א' (1)

עונה בינונית

"כל אשה שאין לה וסת קבוע חוששת ליום ל' לראייתה, שהיא עונה בינונית לסתם נשים."

הסבר

יום החשש לווסת הנקרא **עונה בינונית** כשמו כן הוא - **עונה בינונית** לרוב הנשים. חכמים קבעו שראיית רוב הנשים היא לשלושים יום, וימי הראייה - בכלל הספירה. בסעיף הנ"ל נקבע להלכה שכל אשה שאין לה קביעות אחרת בווסת חייבת לחשוש ביום העונה בינונית.

המקור

הדין שיום הלי מראייתה הקודמת הוא עונת וסת לסתם נשים מקורו בדברי רש"י (נדה טו, א). המשנה (שם): "הבאין מן הדרך נשיהן להן בחזקת טהרה." גמרא: "אמר ריש לקיש, והוא שבא ומצאה בתוך ימי עונתה." רש"י: בתוך ימי עונתה - **ל' יום לראייה**, אבל לאחר ל' בעיא בדיקה הואיל **וסתם נשים חזיין לסוף עונה**."

דעות בעונה בינונית

בפירוש הדין "עונה בינונית" ישנן ארבע דעות עיקריות (הובאו בשוע"ר ס"ק א'):
א. עונה בינונית היא היום השלושים מהראייה הקודמת, ונחשבים בכלל הספירה יום הראייה הקודמת ויום השלושים לספירה (שוע"ר קפ"ט ס"ק א' ועיין שם בקונטרס אחרון ס"ק א').
ב. עונה בינונית היא היום השלושים ואחד מהראייה הקודמת (ש"ך ס"ק ל').
ג. עונה בינונית היא יום החודש (ש"ך ס"ק א' וס"ק ל') (לפי דעה זו - בין בחודש מלא ובין בחודש חסר).
ד. אין חיוב לפרוש בעונה בינונית, רק בעיני בדיקה ותביעה (הובא בשוע"ר ס"ק א').

פרישה, כמה זמן?

א. הדעות שחייב לפרוש בעונה בינונית - שתי עונות, דהיינו עונת לילה ועונת היום שלאחריו [לעומת שאר וסתות שחוששין לעונה אחת (עיין ס' קפ"ד ס' ב')] הן: כרתי ופלתני קפ"ט ס"ק ט"ו, ושוע"ר קפ"ט ס"ק א' ועיין שם שכותב שכך משמע מהגמרא ומהפוסקים. נמצא בפירוש בדעות הנ"ל שאפילו ראתה עכשיו בעונת היום, כשיגיע יום ל' חייב לפרוש ממנה גם בלילה שלפניו.
ב. הדעות שחייב לפרוש **עונה א' בלבד** בעונה בינונית: סדרי טהרה קפ"ט ס"ק ל"א שחולק על הפלתי, נחל אשכול ח"א נדה עמוד פ"א אות ז' ומשמע מלשון הבי"ח רס"י קפ"ט.

מראייה קודמת

חשש עונה בינונית הוא תמיד ביום השלושים מהראייה האחרונה. אם בינתיים רואה מקדש, מפסיקים את הספירה ומתחילים לספור שוב מראייה אחרונה זו.

בדיקה

עונה בינונית חמורה משאר וסתות בכך שאם עברה היממה ולא בדקה - **אסורה עד שתבדוק** כמו בווסת קבוע (מחבר סעיף ד').

למעשה

עונה בינונית - היום השלושים - נמנה מאותו יום שבו החל המחזור הקודם - בין אם החל בעונת היום, בין אם החל בעונת הלילה. מכל מקום אותו יום נחשב ליום אחד לספירת השלושים יום. ביום השלושים חוששים לכל המעת לעת, דהיינו הלילה והיום שלאחריו (שוע"ר, רוב הפוסקים). יש שחוששים גם ליום השלושים ואחד.

עונה בינונית
(לפי רוב הפוסקים)

לילה
ויום

לפי פוסקים אחרים

| חודש ב' | |
|---------|----|
| א | 27 |
| ב | 28 |
| ג | 29 |
| ד | 30 |
| ה | 31 |
| ו | |
| ז | |
| ח | |
| ט | |
| י | |
| יא | |
| יב | |
| יג | |
| יד | |
| טו | |
| טז | |
| יז | |
| יח | |
| יט | |
| כ | |
| כא | |
| כב | |
| כג | |
| כד | |
| כה | |
| כו | |
| כז | |
| כח | |
| כט | |

| חודש א' | |
|---------|----|
| א | |
| ב | |
| ג | |
| ד | |
| ה | 1 |
| ו | 2 |
| ז | 3 |
| ח | 4 |
| ט | 5 |
| י | 6 |
| יא | 7 |
| יב | 8 |
| יג | 9 |
| יד | 10 |
| טו | 11 |
| טז | 12 |
| יז | 13 |
| יח | 14 |
| יט | 15 |
| כ | 16 |
| כא | 17 |
| כב | 18 |
| כג | 19 |
| כד | 20 |
| כה | 21 |
| כו | 22 |
| כז | 23 |
| כח | 24 |
| כט | 25 |
| ל | 26 |

קפ"ט

סעיף א' (2)

עונה בינונית כשיש קביעות

"...ואם יש לה וסת קבוע מזמן ידוע, מ' ל' או מ'כ"ה ל'כ"ה, חוששת לזמן הידוע."

וסת קבוע ועונה בינונית

לפי הדין, אשה שקבעה וסתה (יבואר לקמן סעיף י"ג והלאה) מחויבת לחשוש רק לווסתה הקבוע ולא לשאר ימי החשש - או לעונה בינונית.

עיקר החשש של עונה בינונית אצל אשה שאין לה יום קבוע הוא משום שקבעו חז"ל שכל זמן שלא הוחזקה בווסת קבוע אזי יש לה לחשוש לווסת השכיח אצל רוב נשים - קרי עונה בינונית. כלומר חז"ל קבעו שהיא "נגררת" אחרי המחזוריות הממוצעת של רוב הנשים, וזמן של רוב נשים הוא עונה בינונית.

אם קבעה האשה עונת וסת אחרת אינה צריכה לחשוש לזמן של רוב הנשים, אלא לווסת הקבוע לה.

כאן הביא המחבר את הכלל בקיצור נמרץ ואינו מפרש דיוקי קביעת הווסת (עיין סעיפים ב' ו"ג).

לכן קובעת ההלכה שחובה עליה לחשוש לווסת שבה רואות סתם נשים, דהיינו עונה בינונית, אולם כשקבעה האשה וסתה, אחרי ראייה של שלוש פעמים, שוב אין צורך לכלול אותה בחשבון וסתות של שאר נשים, ואינה חוששת עוד לעונה בינונית.

הסבר

בדוגמה שלפנינו מצוינת, ע"פ דברי המחבר, מציאות של ראייה כל כ"ה יום (בעונת היום), כשסדר זה חוזר על עצמו שלוש פעמים. אם כן, ע"פ המבואר (לקמן סעיף ב') נקבע וסתה בכך כל כ"ה יום בעונת היום. כל אשה שנקבע וסתה אינה חוששת לעונה בינונית. אם לא יגיע וסתה בתאריך י' בחודש הרביעי, כלומר אחרי כ"ה יום, שוב אינה חוששת ליום ט"ו (שהוא ל' יום מראייה קודמת).

קבוע ושינתה

אם יש לה וסת קבוע ושינתה פעם או פעמיים כי ראתה ביום אחר, שאינו ביום הקבוע לה, חוששת לשני ימים אלו, ליום הקבוע וליום ששינתה (כדלקמן סעיף י"ג). מכל מקום במקרה כזה אינה חוששת לעונה בינונית [שוע"ר ס"ק ב' (בשם האחרונים)].

| חודש ד' | חודש ג' | חודש ב' | חודש א' |
|---------|---------|---------|---------|
| א 16 | א 10 | א 5 | א |
| ב 17 | ב 11 | ב 6 | ב |
| ג 18 | ג 12 | ג 7 | ג 1 |
| ד 19 | ד 13 | ד 8 | ד 2 |
| ה 20 | ה 14 | ה 9 | ה 3 |
| ו 21 | ו 15 | ו 10 | ו 4 |
| ז 22 | ז 16 | ז 11 | ז 5 |
| ח 23 | ח 17 | ח 12 | ח 6 |
| ט 24 | ט 18 | ט 13 | ט 7 |
| י 25 | י 19 | י 14 | י 8 |
| יא | יא 20 | יא 15 | יא 9 |
| יב | יב 21 | יב 16 | יב 10 |
| יג | יג 22 | יג 17 | יג 11 |
| יד | יד 23 | יד 18 | יד 12 |
| טו | יד 24 | טו 19 | טו 13 |
| טז | טז 25 | טז 20 | טז 14 |
| יז | יז 2 | יז 21 | יז 15 |
| יח | יח 3 | יח 22 | יח 16 |
| יט | יט 4 | יט 23 | יט 17 |
| כ | כ 5 | כ 24 | כ 18 |
| כא | כא 6 | כא 25 | כא 19 |
| כב | כב 7 | כב 2 | כב 20 |
| כג | כג 8 | כג 3 | כג 21 |
| כד | כד 9 | כד 4 | כד 22 |
| כה | כה 10 | כה 5 | כה 23 |
| כו | כו 11 | כו 6 | כו 24 |
| כז | כז 12 | כז 7 | כז 25 |
| כח | כח 13 | כח 8 | כח 2 |
| כט | כט 14 | כט 9 | כט 3 |
| ל | ל 15 | | ל 4 |

(3)
 (2)
 (1)

לא חוששין ליום ל'
 ליום ל'

קפ"ט

סעיף ב' (1)

וסת הפלגה

השיטה: מסוף ראייה לתחילת ראייה

"כיצד קובעתו? כגון שתראה ד' פעמים, וביניהם ג' זמנים שוין, כגון שראתה היום ולסוף כ' יום פעם אחרת ועוד לסוף כ' יום ועוד לסוף כ' יום. וזה נקרא וסת ההפלגות. ולכך צריכה ד' ראיות שראיה ראשונה אינה מן המנין לפי שאינה בהפלגה. ואפילו קודם שקבעתו בג"פ חוששת, שמיד אחר שראתה פעם אחת לסוף כ' חוששת מכאן ואילך כשיגיע כ'."

כללי

בווסת הפלגה ישנן מחלוקות בקשר לחישובו. אין מחלוקת בפירושו המושג וסת הפלגה. כל הפוסקים מסכימים שהפלגה היא התקופה שבה האשה מפלגה, מדלגת בין ראייה לראייה.

אבל בחישוב ההפלגה קיימת מחלוקת. כפי שנראה, בע"ה, לפי שוע"ר והפוסקים כמוהו, וסת הפלגה מחשבינן מסוף הראייה הקודמת (בפועל מהפסק הטהרה) עד תחילת הראייה הבאה. (לפי שאר הפוסקים היא מחושבת מתחילת ראייה לתחילת ראייה, כפי שיבואר בעמודים הבאים, בע"ה).

כאן, בסעיף ב', המחבר מביא את הדין של קביעות בווסת ההפלגה, אבל אינו מתייחס כלל לעצם חישובו של וסת זה. כלומר אינו מכריע ממתני עד מתי מחשבין אותו. כדי שהדברים יהיו ברורים, נסביר קודם כל את השיטות בווסת הפלגה, ורק לאחר מכן נסביר ונמחיש את קביעותן, בע"ה. ראשית נסביר את שיטת השוע"ר וההולכים אחריו, ולאחר מכן את דברי המחבר לפי שיטה זו. לאחר מכן נביא את שאר השיטות ואת דברי המחבר בעניין קביעות.

בעמוד הבא אנו רואים המחשה של וסת ההפלגה לפי שיטת השוע"ר וההולכים אחריו.

שיטת השוע"ר

לפי שיטת השוע"ר מחשבים את וסת ההפלגה מסוף ראייה לתחילת ראייה הבאה אחריה. זאת אומרת שסופרים את מספר העונות שעברו מהפסק הטהרה האחרון עד לעונה שבה החל הווסת שבא אחריו (לעומת הפוסקים האחרים שמחשבים את וסת ההפלגה מתחילת הראייה הקודמת לתחילת הראייה שאחריה (וכפי שית').

המקורות בשוע"ר שבהם אנו רואים את דעתו לפיה מחשבים את וסת ההפלגה מסוף ראייה לתחילת ראייה הם:

קפ"ד ס"ק כ"ב.

קפ"ו ס"ק ח'.

קפ"ז מ"א.

קפ"ט ס"ק ג'.

כדי להבין את שיטת השוע"ר כדאי לצטט את דבריו בנדון מסימן קפ"ד ס"ק כ"ב, וז"ל: "לפי שענין וסת ההפלגה היא שמפלטת ראייתה לזמן ידוע ואינה רואה בתוך הזמן... וכיון שההפלגה היא מה שאינה רואה אין מחשבין אותה לעולם אלא מסוף ראייה דהיינו מתחילת הנקיים שלה... דרוב נשים יש להן וסת שווה כך וכך ימים והוא המעין סתום משנסתם בסוף ראייה עד שיחזור ויפתח בתחילת ראייה שנית."

הרי לפנינו שווסת ההפלגה משקפת לנו את הימים ה"נקיים" שבהן האשה מפלטת בהן מסוף ראייה אחת ועד לתחילת ראייה שאחריה.

למעשה

יש לספור את מספר העונות הנקיות החל מהלילה לאחר הפסק הטהרה עד לעונה שבה החל המחזור הבא. בדוגמא שלפנינו הומחשה הפלגה בת ארבעים ואחת עונות.

חודש ב'

| | |
|----|----|
| א | |
| ב | |
| ג | |
| ד | 2 |
| ה | 4 |
| ו | 6 |
| ז | 8 |
| ח | 10 |
| ט | 12 |
| י | 14 |
| יא | 16 |
| יב | 18 |
| יג | 20 |
| יד | 22 |
| טו | 24 |
| טז | 26 |
| יז | 28 |
| יח | 30 |
| יט | 32 |
| כ | 34 |
| כא | 36 |
| כב | 38 |
| כג | 40 |
| כד | |
| כה | |
| כו | |
| כז | |
| כח | |
| כט | |

41

כד

חודש א'

| | |
|----|----|
| א | |
| ב | |
| ג | ● |
| ד | |
| ה | |
| ו | |
| ז | |
| ח | 2 |
| ט | 4 |
| י | 6 |
| יא | 7 |
| יב | 10 |
| יג | 12 |
| יד | 14 |
| טו | 16 |
| טז | 18 |
| יז | 20 |
| יח | 22 |
| יט | 24 |
| כ | 26 |
| כא | 28 |
| כב | 29 |
| כג | 32 |
| כד | 34 |
| כה | 36 |
| כו | 38 |
| כז | 40 |
| כח | ● |
| כט | |
| ל | |

41

קפ"ט

סעיף ב' (א:1)

וסת הפלגה

קביעות על פי השיטה: מסוף ראייה לתחילת ראייה

הפוסקים שסוברים כשיטתו

מהרי"ל.

תרומת הדשן.

מסגרת השולחן סימן קנ"ה סי' ו'.

טהרת ישראל קפ"ד ס"ק נ"ה.

שו"ת ערוגת הבושם סימן ק' ס"ק ס"ז.

קביעות

אחרי שעברו שלוש תקופות זהות במספר עונות נקיות מסוף ראייה לתחילת ראייה - אזי נקבע וסתה. יש לציין שלפי שיטה זו אם המחזור הקודם החל בעונת היום אזי עונת חשש וסתה תמיד תהיה בעונת היום, וכן להפך. משא"כ לגבי השיטה של תחילת ראייה לתחילת ראייה ע"פ ספירת העונות כשימי הוסת הם מספר זוגי שכן אין עונות הווסת זהות (ע"ן בעמודים הבאים).

בעמוד הבא מובאות טבלות של שלוש הפלגות שוות בנות ארבעים ואחת עונות. ע"י כך נקבע וסתה למספר זה של עונות.

עיון

לפי שיטת שוע"ר כאן, **בדברי המחבר** בסעיף ב', מדובר במקרה שראתה ביום מסוים, **הפסיקה לראות באותו יום** וכעבור עשרים יום ראתה שוב (שוע"ר ס"ק ג'). אילו המשיכה לראות הרי הוסבר כבר לפי שיטתו שסופרים מסוף ראייה לתחילת ראייה.

וז"ל שוע"ר (ס"ק ג'): "פירוש היום בלבד ופסקה בו, שאילו המשיכה ראייתה ליום שלאחריו מחשבין ההפלגה מיום שלאחריו שהוא סוף ראייתה, כדלעיל סי' קפ"ד ס"ק כ"ב."

עיון

כפי שראינו, לפי שיטה זו אנו מונים את העונות הנקיות בין מחזור למחזור. לפי זה נשאלת השאלה, האם לא נכון יותר לספור את העונות הנקיות מיד בהפסקת הדם, ואפילו לפני היום החמישי של תחילת המחזור (כמבואר בחלק א'), שהיום ממתינים חמישה ימים לפחות על כל ראיית דם עד שעורכים הפסק טהרה משום גזרת פולטת שכבת זרע הבעל)?

התייחסות לשאלה מעניינת זו נמצאת בכמה וכמה מקומות, וביניהם: בהוספות לשוע"ר (הוצאת קה"ת) עמוד תתק"ל וכן בספר מחשבת הטהרה פרק כ"ד הערות 50 ו-51 (ושם מביא עוד כמה וכמה מקורות). אף שלפי הכתוב ע"י הרה"ח הרה"ג ש"ז גרליק ז"ל (המרא דאתרא של כפר חב"ד) יש מקום לפסוק להלכה שמונים מהפסקת הדם בפועל, אפילו אם זה לפני היום החמישי, מ"מ לא נוהגים כן למעשה.

כן נפסק בספר מחשבת הטהרה וז"ל: "כאמור אנו מונים את הימים בהם המקור סתום מבדיקת הפסק הטהרה. והיינו אף שלמראית העין פסק דמה כבר ביום השלישי או הרביעי לראיתה..."

| חודש ד' | |
|---------|----|
| א | 14 |
| ב | 16 |
| ג | 18 |
| ד | 20 |
| ה | 22 |
| ו | 24 |
| ז | 26 |
| ח | 28 |
| ט | 30 |
| י | 32 |
| יא | 34 |
| יב | 36 |
| יג | 38 |
| יד | 40 |
| טו | |
| טז | |
| יז | |
| יח | |
| יט | |
| כ | |
| כא | |
| כב | |
| כג | |
| כד | |
| כה | |
| כו | |
| כז | |
| כח | |
| כט | |

41

חשש
לווסת
הפלגה
קבוע של
ארבעים
ואחת
עונות

קביעת
הפלגה
לארבעים
ואחת
עונות

| חודש ג' | |
|---------|----|
| א | 4 |
| ב | 6 |
| ג | 8 |
| ד | 10 |
| ה | 12 |
| ו | 14 |
| ז | 16 |
| ח | 18 |
| ט | 20 |
| 3 | |
| יב | 26 |
| יג | 28 |
| יד | 30 |
| טו | 32 |
| טז | 34 |
| יז | 36 |
| יח | 38 |
| יט | 40 |
| כ | |
| כא | |
| כב | |
| כג | |
| כד | |
| כה | 2 |
| כו | 4 |
| כז | 6 |
| כח | 8 |
| כט | 10 |
| ל | 12 |

41

| חודש ב' | |
|---------|----|
| א | |
| ב | |
| ג | |
| ד | 2 |
| ה | 4 |
| ו | 6 |
| ז | 8 |
| ח | 10 |
| ט | 12 |
| י | 14 |
| יא | 16 |
| 2 | |
| יד | 22 |
| טו | 24 |
| טז | 26 |
| יז | 28 |
| יח | 30 |
| יט | 32 |
| כ | 34 |
| כא | 36 |
| כב | 38 |
| כג | 40 |
| כד | |
| כה | |
| כו | |
| כז | |
| כח | |
| כט | 2 |

41

| חודש א' | |
|---------|----|
| א | |
| ב | |
| ג | |
| ד | |
| ה | |
| ו | |
| ז | |
| ח | 2 |
| ט | 4 |
| י | 6 |
| יא | 8 |
| יב | 10 |
| יג | 12 |
| יד | 14 |
| 1 | |
| יז | 20 |
| יח | 22 |
| יט | 24 |
| כ | 26 |
| כא | 28 |
| כב | 30 |
| כג | 32 |
| כד | 34 |
| כה | 36 |
| כו | 38 |
| כז | 40 |
| כח | |
| כט | |
| ל | |

41

קפ"ט

סעיף ב' (2)

וסת הפלגה

השיטה: מתחילת ראייה לתחילת ראייה ע"פ ספירת ימים

כפי שהוסבר לעיל, ישנן בעיקר שתי שיטות בחישוב וסת הפלגה: שיטה הסוברת **מסוף ראייה לתחילת ראייה** ושיטות הסוברים **מתחילת ראייה לתחילת ראייה**. השיטה השניה מתפלגת גם היא לשתי שיטות נוספות. גם כאן נסביר ונמחיש כל שיטה בנפרד, ראשית כל עצם השיטה ולאחר מכן הקביעות לפי כל שיטה.

הסוברים כשיטת מתחילת ראייה לתחילת ראייה:

רשימה חלקית של הפוסקים:
 רמב"ן הלכות נדה פ"ה ה"ה (עיין בשוע"ר קפ"ט קו"א ד' שלומד שאף לשיטת הרמב"ן וסת ההפלגה היא מסוף ראייה).
 שו"ת חת"ס י"ד ס' קס"ו.
 שו"ת שואל ומשיב מהדורא ב' ח"א ס' ל"ג.
 דרכי טהרה לכבי הרי"מ. אליהו שליט"א פרק ז'.
 קיצור שולחן ערוך סימן קנ"ה ס' ה' (ויש להעיר ששם מונה מראייה לראייה אבל אין ימי הראייה בכלל הספירה).
 שו"ת בית שלמה ח"ב מיו"ד סימן ט"ו ט"ו.
 כרו"פ וערך שי הובאו בדרכי תשובה קפ"ד ס"ק כ"ט.
 (וכן נפסק להלכה ע"י גדולים הפוסקים, עיין בספר דרכי טהרה להגאון הראשון לציון כבי הרב אליהו שליט"א, ספר בדי השולחן, ספר שבט הלוי להגאון כבי הרב שמואל ואזנר שליט"א, ספר קנה בשם להגאון כבי הרב מאיר בראנדסדארפער שליט"א ועוד).

שיטה א': ע"פ ספירת ימים

לפי שיטה זו סופרים **ימים** מראייה אחת לזו הבאה אחריה, וכן מציינים באיזו **עונה** החל המחזור. בדוגמה שלפנינו הראייה הראשונה החלה ביום ג' לחודש א' וראייה שניה כעבור כ' יום בתאריך כ"ב באותו חודש, בעונת היום. לכן, לפי שיטה זו, כעבור כ' יום תחשוש לעונת היום. בדוגמתנו תחל וסת ההפלגה ב"א בחודש הבא בעונת היום.

לפי שיטה זו, עונת הווסת תחל תמיד כעבור אותו מספר ימים באותה עונה. זאת אומרת שסופרים את **הימים** וחוששים לאותה עונה כפי שהייתה בפעם הקודמת.

עיון

כתוצאה מכך חשבון **העונות** לא יהיה זהה תמיד. למשל כשראייה ראשונה היא בעונת **הלילה** של ג' לחודש א', יוצא שההפלגה לעונת יום של כ"ב תהיה ארבעים עונות (כי שתי עונות הראייה בכלל הספירה), ואילו עד לעונת וסת בעונת היום של י"א בחודש הבא תהיינה רק שלושים ותשע עונות.

חודש ב'

| | |
|----|----|
| א | 10 |
| ב | 11 |
| ג | 12 |
| ד | 13 |
| ה | 14 |
| ו | 15 |
| ז | 16 |
| ח | 17 |
| ט | 18 |
| י | 19 |
| יא | 20 |

יא

| | |
|----|--|
| יב | |
| יג | |
| יד | |
| טו | |
| טז | |
| יז | |
| יח | |
| יט | |
| כ | |
| כא | |
| כב | |
| כג | |
| כד | |
| כה | |
| כו | |
| כז | |
| כח | |
| כט | |

חודש א'

| | |
|----|---|
| א | |
| ב | |
| ג | 1 |
| ד | 2 |
| ה | 3 |
| ו | 4 |
| ז | 5 |
| ח | 6 |
| ט | 7 |
| י | 8 |
| יא | 9 |

| | |
|----|----|
| יב | 10 |
| יג | 11 |
| יד | 12 |
| טו | 13 |
| טז | 14 |
| יז | 15 |
| יח | 16 |
| יט | 17 |
| כ | 18 |
| כא | 19 |
| כב | 20 |

| | |
|----|---|
| כג | 2 |
| כד | 3 |
| כה | 4 |
| כו | 5 |
| כז | 6 |
| כח | 7 |
| כט | 8 |
| ל | 9 |

קפ"ט

סעיף ב' (א':2)

וסת הפלגה

קביעות על פי השיטה: תחילת ראייה לתחילת ראייה ע"פ ספירת ימים

הסבר

כפי שבכל השיטות בעניין וסת הפלגה כשיעברו שלוש תקופות זהות נקבע וסתה כך לפי שיטה זו, כשיעברו שלוש תקופות, שבהן מספר הימים שווה בין ראייה לראייה וכל הראיות חלו באותה עונה - אזי נקבע וסתה.

לפנינו דוגמא של קביעות בעניין וסת הפלגה לפי הפוסקים מתחילת ראייה לתחילת ראייה ע"פ ספירת הימים. וכאן בדוגמתנו הומחש העניין ע"פ וסת שתחילת ראייתה מדי עשרים יום ועונת הראייה היא ביום (נודע ביהודה, ציונים צ"א).

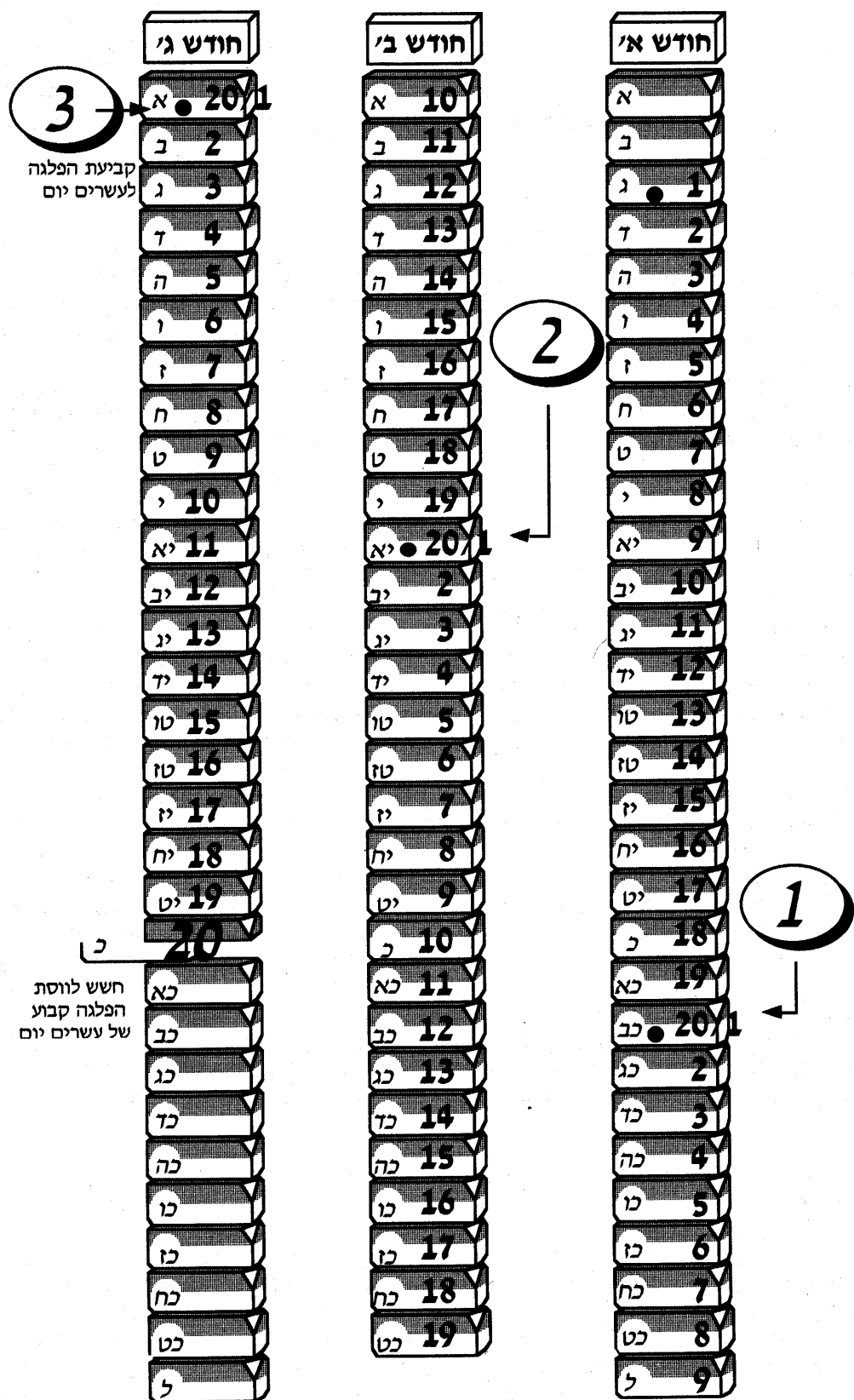

קפ"ט

סעיף ב' (3)

וסת הפלגה

השיטה: מתחילת ראייה לתחילת ראייה ע"פ ספירת עונות

שיטה ב' - ע"פ ספירת עונות

לפי שיטה זו מחשבים מספר העונות מהעונה שבה החלה הראייה הקודמת עד לעונה שבה החלה ראיית הבאה אחריה, ועונות הראיות בכלל הספירה. מספר העונות נחשב וסת ההפלגה. כעבור אותו מספר עונות זהה חוששת שוב.

בדוגמא שלפנינו ראייה ראשונה החלה בעונת היום של ב' בחודש א', וראייה שנייה החלה בעונת הלילה של כ"ב באותו חודש. לפי זה חשבון העונות, כולל עונות הראיות הוא ארבעים עונות. וכעבור אותו מספר עונות (ארבעים) תחשוש משום וסת הפלגה. בדוגמתנו תחל עונה זו בעונת היום של י"א בחודש ב'.

הסוברים כשיטה זו:

הרב הגאון דוד טעביל ז"ל, הובא לקמן.

מקור

אריכות הפלפול בעניין זה מבוססת על הנאמר בפתחי תשובה (קפ"ט ס"ק ט'), המובאת כאן כלשונו: "עיינן בתשובת נו"ב תניינא חלק יורה דעה סימן פ"ג בשם גדול אחד (הרב דוד טעביל ז"ל) שכתב דאף דבשולחן ערוך כתב דין זה בראתה ג' ר"ח הוא הדין בוסת הפלגה. דאינו וסת קבוע אף שהוא בגי' הפלגות שווים אם אינם שווים בעונת יום או לילה. ואם כן הא דאיתא בש"ס ופוסקים דאשה קובעת וסת הפלגת ימים שוים הוא גם כן בהפלגת עונות שוים.

ומעתה יש בו דעת לשאול מה יהיה דין הוסת בתחלת וסת הפלגה קודם שקבעתו ג"פ. דלענין וסת החודש מבואר בשולחן ערוך דחוששת לאחרונה אם היתה השניה בלילה חוששת שוב בלילה.

אמנם בוסת הפלגה, דרך משל, אם ראתה ביום א' ואחר כך לסוף ארבעה שבועות ראתה בלילה א' נראה דאין צריך לחוש לסוף שמונה שבועות בלילה א', אף דבהפלגת ימים הוא שוה, אך בוסתות אין משגיחין רק בעונות וראיה שניה מופלגת מראיה ראשונה ששה וחמשים עונות. ואם כן לסוף שמונה שבועות צריכה לחוש ביום השבת.

והוא ז"ל חלק עליו ומחלק - דבשלמא לענין ההפרשה שיפרוש באותה עונה לא דיינין לה כוסת קבוע אלא אם היו בעונות חלוקים אין אחת מהן נחשבת קבוע. אבל לענין חשבון ההפלגה חשבינן יום המופלג לפי מספרו בין אם היה הראיה שממנו מופלגת ביום ובין אם היה בלילה, לא משגיחין בזה ואמרינן שזה דרכה כשמגיע יום המופלג מראיה ראשונה כך למספר הימים דרכה לראות.

וזה ודאי אם היתה דרכה לראות להפלגת איזה דבר אחר אין אנו משגיחין בדבר אחר הזה שממנו נמשכת ההפלגה אם היה ביום או בלילה כו' עיין שם.

ודבריו צריכין ביאור. והנראה דכוונתו לחלק - דדוקא בוסת החודש דלא חשבינן כמה רחוק מראיה הקודמת, שהרי וסת החודש לאו מטעם הפלגה הוא, רק דאותו יום בחודש הוא הגורם. אם כן מה שיש לדון אם הלילה והיום נחשב כחדא הוא לענין ההפרשה בזה כיון שהיו בעונות חלוקים לא נחשב קבוע, דאי אפשר לומר שאותו יום בחודש הוא הגורם, שהרי ראייה האחרת היתה בלילה. אבל בוסת ההפלגה דחשבינן כמה היה רחוק מראיה הקודמת חשבינן לפי מספר הימים. ואכתי דבריו צריכין תבלין. "עד כאן לשון הפתחי תשובה.

חודש ב'

| | |
|---|----|
| א | 20 |
| ב | 22 |
| ג | 24 |
| ד | 26 |
| ה | 28 |
| ו | 30 |
| ז | 32 |
| ח | 34 |
| ט | 36 |
| י | 38 |

40

| | |
|----|--|
| יא | |
| יב | |
| יג | |
| יד | |
| טו | |
| טז | |
| יז | |
| יח | |
| יט | |
| כ | |
| כא | |
| כב | |
| כג | |
| כד | |
| כה | |
| כו | |
| כז | |
| כח | |
| כט | |

חודש א'

| | |
|----|----|
| א | |
| ב | 1 |
| ג | 3 |
| ד | 5 |
| ה | 7 |
| ו | 9 |
| ז | 11 |
| ח | 13 |
| ט | 15 |
| י | 17 |
| יא | 19 |
| יב | 21 |
| יג | 23 |
| יד | 25 |
| טו | 27 |
| טז | 29 |
| יז | 31 |
| יח | 33 |
| יט | 35 |
| כ | 37 |
| כא | 39 |
| כב | 2 |
| כג | 4 |
| כד | 6 |
| כה | 8 |
| כו | 10 |
| כז | 12 |
| כח | 14 |
| כט | 16 |
| ל | 18 |

קפ"ט

סעיף ב' (א':3)

וסת הפלגה

קביעות על פי השיטה: מתחילת ראייה לתחילת ראייה ע"פ ספירת עונות

הסבר

כדרכנו נמחיש בע"ה דוגמא של קביעות לפי ספירת עונות. אם ראתה בתאריך ב' לחודש אחד בעונת היום, ואחר כך ראתה שלוש פעמים נוספות כעבור ארבעים עונות (בעונת לילה של כ"ב באותו חודש ובעונת יום של י"א בחודש ב' ובעונת לילה של ב' בחודש ג') אזי קבעה לה וסת הפלגות של ארבעים עונות.

כמו בכל השיטות (בעניין וסת הפלגה) כשיעברו שלוש תקופות זהות נקבע וסתה, גם כאן, לפי שיטה זו, כשיעברו שלוש תקופות שבהן מספר העונות שווה בין ראייה לראייה אזי קבעה לה וסתה.

לפנינו דוגמא של וסת הפלגה ע"פ הפוסקים תחילת ראייה לתחילת ראייה ולפי ספירת עונות, כשמספר העונות בין ראייה לראייה היה שלוש פעמים ארבעים עונות.

עיון

כפי שציינו לעיל, יש לשים לב לעובדה שאכן הראיות חלו שלוש פעמים באותו הפרש של מספר עונות (ארבעים), אבל כל פעם חלו בעונה אחרת, פעם בעונת הלילה ופעם בעונת היום.

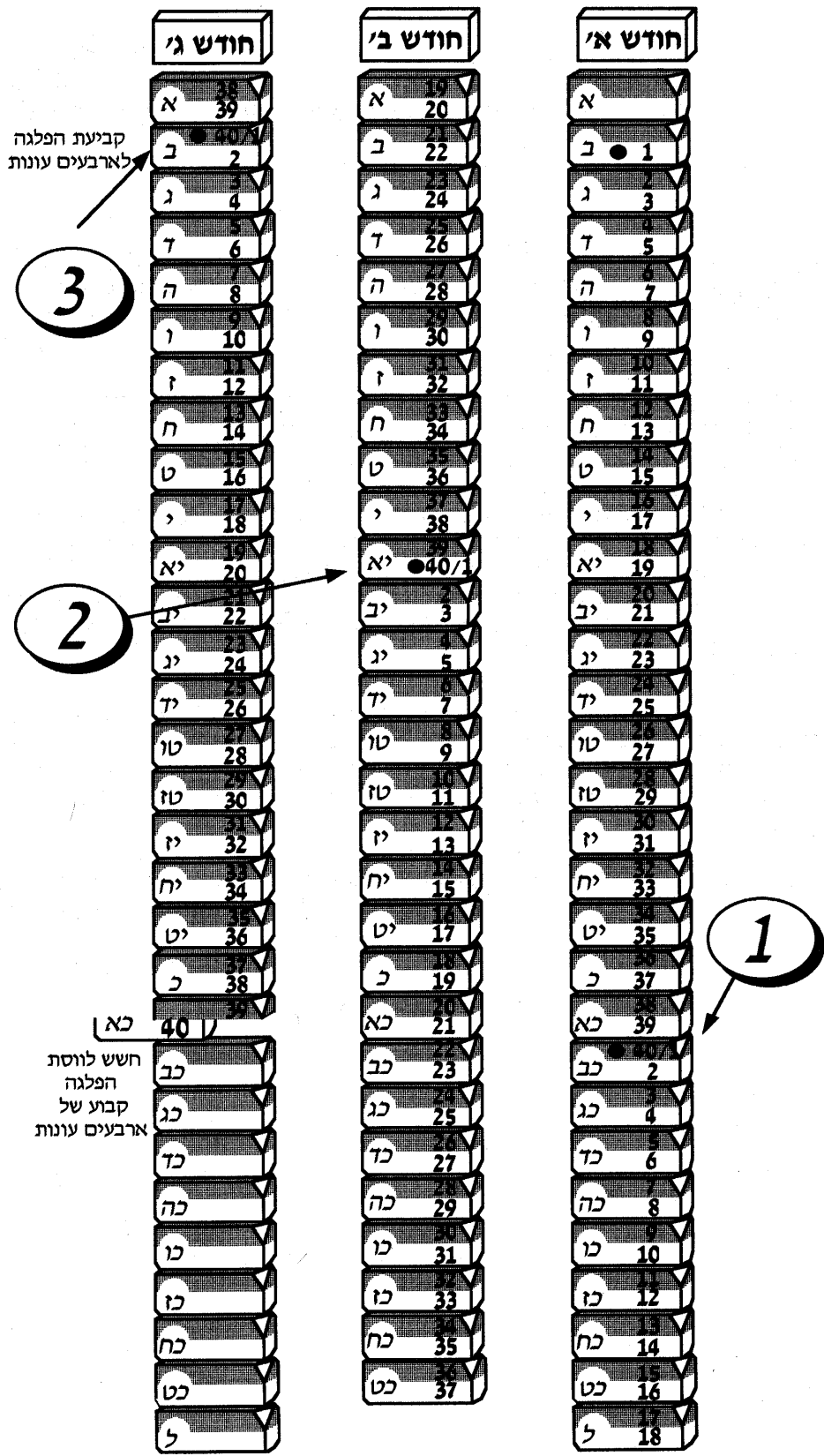

קפ"ט

סעיף ב' (ב' 3)

וסת הפלגה

המשך השיטה: מתחילת ראייה לתחילת ראייה ע"פ ספירת עונות

עיון

צ"ע לפי שיטת ספירה זו, בפרט לפי הנאמר בסעיף י"ג: "אין האשה קובעת לה וסת, אפילו ראתה ג' ר"ח זה אחר זה, אא"כ יהיו כולם בעונה א' ביום או בלילה." דהיינו שבעניין קביעת וסת ישנו תנאי, שכל שלוש הראיות תהיינה באותה עונה, בנוסף לחשיבות המספר הזהה של הימים בין ראייה לראייה.

כפי שראינו לעיל, כדי לקבוע וסת יש צורך לוודא שלא רק מספר הימים יהיה זהה אלא שגם העונות תהיינה זהות. אם כן, לפי שיטת ספירת וסת הפלגה זו מתעוררת שאלה: משום שאמנם מספר העונות זהה אבל אין כל הראיות באותה עונה.

על שאלה זו כבר עמדו המפרשים וביחס אליה נמצא כלשון הזה בדרכי תשובה קפ"ט ס"ק נ"ד: "אבל לדעת הראב"ד י"ל בוסת ההפלגות לעולם לא מנינן רק העונות וכו' וכן הוא מצד הסברא, דאשה שראתה פעם ביום ופעם בלילה ושוב פעם ביום פעם בלילה, ושלש ההפלגות שוות אמאי לא נאמר שקבעה וסת להפלגות מספר העונות הללו והרי כלל בידינו שכל עניין שאשה משהו ראיותיה היא קובעת וסת."

עיון

ישנם פוסקים החולקים על הני"ל. דוגמא נמצא בפתחי תשובה ס"ק ט', וז"ל: "עיינן בתשובה נודע ביהודה תניינא חלק יורה דעה סי' פ"ג בשם גדול אחד שכתב דאף דבשולחן ערוך כתב דין זה בראתה ג' ר"ח הוא הדין בוסת הפלגה דאינו וסת קבוע אף שהוא בגי' הפלגות שווים אם אינם שווים בעונת יום או לילה." אמנם גם שם חולקים על דעה זו וסוברים כדברי הראב"ד (עיינן שם).

מסקנה

לפי שיטה זו האשה קובעת וסתה להפלגות שוות של ארבעים עונות ללא התחשבות בעונות השונות (עונת יום או עונת לילה).

ראה דוגמא בעמוד הבא.

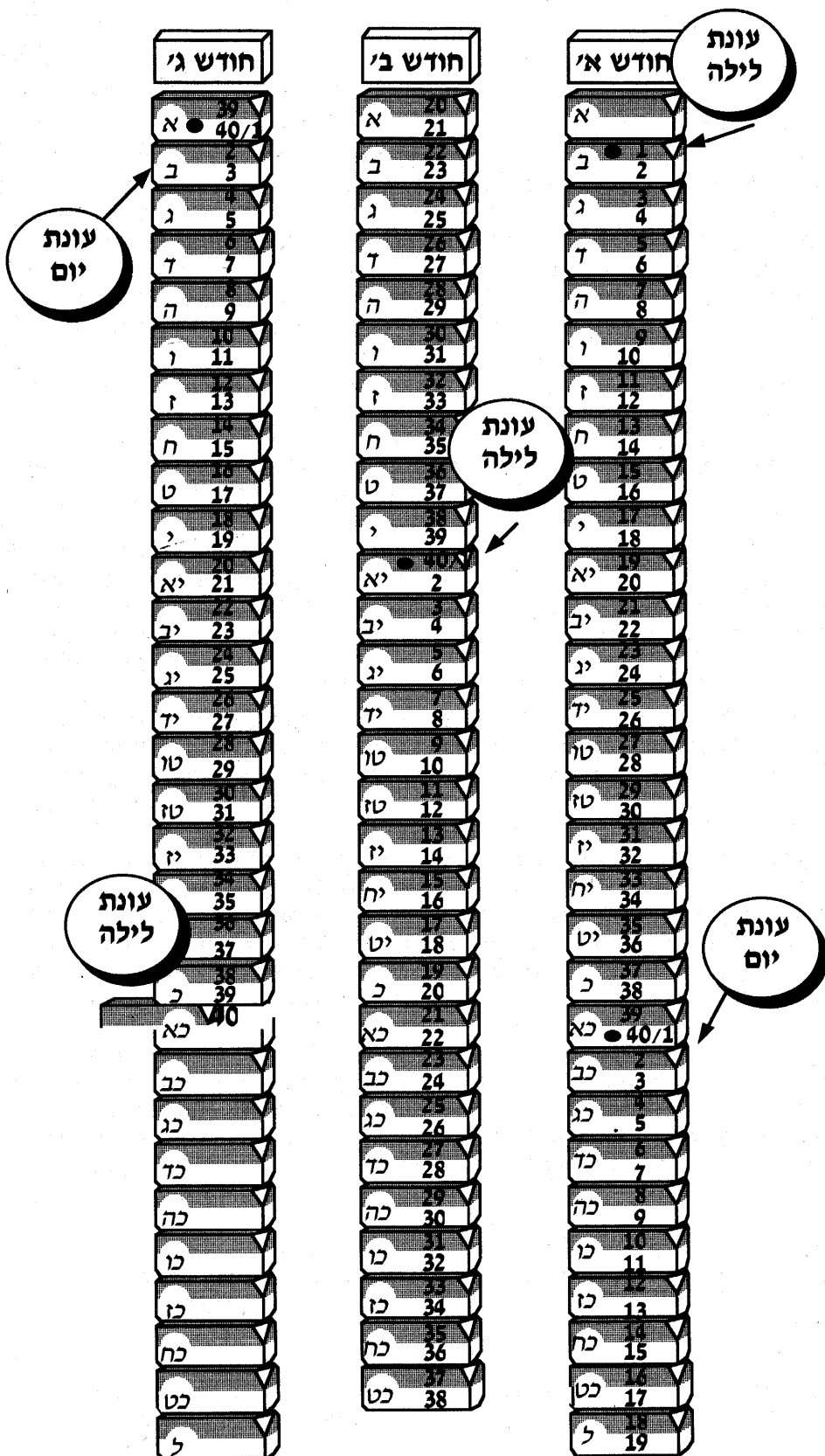

קפ"ט

סעיף ב'

ימים ידועים לחודש

"וכן בראיית הימים שהיא לימים ידועים לחדש מיד אחר שראתה פעם א' ליום ידוע לחדש כגון כ"א או כ"ה בו חוששת לפעם אחרת לזה היום ואסורה לשמש כל אותה העונה. והוא הדין לשאר מיני וסת שצריכה לחוש להם כן, חוץ מוסת הדילוג וכמו שיתבאר. ולא אמרו שצריך לקבוע ג"פ אלא לעניין עקירה שכיון שקבעתו בג"פ אינו נעקר בפחות מד"פ, שכי"ז שלא עקרתו בג"פ צריכה לחוש לו אבל ליאסר אפילו בפעם א' חוששת לו פעם ב'. ומיהו אע"פ שחוששת לו נעקרת בפ"א אפילו קבעתו ב"פ. שאם ראתה ב"פ ליום ידוע, ובשלישית לא ראתה אינה חוששת לו עוד."

הסבר

אחרי ראייה ראשונה ביום מסוים בחודש חל חיוב פרישה כעבור חודש באותו תאריך שבו החל המחזור הקודם ובאותה עונה. וסת זה נקרא **וסת החודש**.

טעם לווסת החודש

הטעם שעומד מאחורי חשש וסת החודש הוא הקשר שקיים בין התאריך העברי ובין תחילת המחזור. ליתר דיוק קיימת השפעה מסוימת של השמש והירח על תחילת ראיית דם האשה כל חודש. ז"ל הכו"פ (מובא בשוע"ר): "כי חושי הוסתות תלויים במהלך החמה והלבנה ובקביעות החדשים" (קפ"ד ס"ק י"ב).

הלוח העברי בנוי סביב המהלך החודשי של הירח, כלומר ראש חודש נקבע ע"פ מולד הלבנה, ואמצע החודש (ט"ו) מתואם לזמן שהירח במילואו. לכן אם ראתה למשל בה' בחודש, יש חשש שהשפעת הירח בחודש זה תגרום שגם בחודש הבא יחל המחזור באותו תאריך עברי ובאותה עונה.

על הקשר הישיר בין מהלך הירח, ובפרט החלטת בית דין בדבר קביעות החודש, מצינו בפירוש בדברי הש"ך (קפ"ט ס"ק י"ג), וז"ל: "הרשב"א במ"ה כתב דודאי שיפורא גרים. **והכל לימות החודש מלא וחסר לחדשים ולשנים מעוברות לפי תיקוני בית דין. שכל מה שבית דין שלמטה עושים בית דין שלמעלה מסכימים עמהם, דכתיב 'אשר תקראו אותם' אשר תקראו אתם במועדם. ואף בחידושי הגוף כן וכמו שדרשו ז"ל בילאל גומר עליי קטנה בת שלש שנים ויום אחד שנבעלה אין בתוליה חוזרים נמנו בית דין ועברו השנה בתוליה חוזרים הוי לאל גומר עלי. עכ"ל."**

עקירת יום החודש

עברה עונת וסת החודש שאינה קבוע, ולא ראתה בה, נעקר החשש לעונה זו, אפילו לא וידאה ע"י בדיקה (פוסקים). למשל, ראתה בעונת היום של ז' כסלו וכשהגיע ז' טבת לא ראתה, אפילו לא וידאה ע"י בדיקה, נעקר חשש ז' בחודש. וכשיגיע ז' שבט אינה חוששת. אפילו אם בדקה בח' טבת ומצאה דם אינה תולה זאת ביציאת דם בז' (בדי השולחן ס"ק ל', פוסקים, ראה איסורי ביאה פרק ח' הלכה י"ג).

אם החלה לראות לפני יום החודש ונמשכה ראייתה לתוך יום החודש אינו נעקר בכך (פוסקים). אמנם, יש שכתבו שגם בכך נעקר (הרב הגאון רבי אליהו יוסף מדריבין מובא בספר מחשבת הטהרה לרב יקותיאל פרקש).

עיון

יש שגורסים כאן בדברי המחבר במקום כ"א או כ"ה - בא' או בה' (ט"ז ב' שוע"ר) אבל מ"מ אין נפקא מינה לדינא בין שתי הגרסאות.

מה שכותב "והוא הדין לשאר מיני וסת" כוונת המחבר, לדוגמא, לוסת הנגרם ע"י מקרה הגוף הנקרא וסת הגוף. כפי שמובא בהדיא: "פיהקה בר"ח וראתה, וחזרה ופיהקה בתוך ימי החודש - חוששת לאותו פיהוק" (מחבר סעיף כ"א).

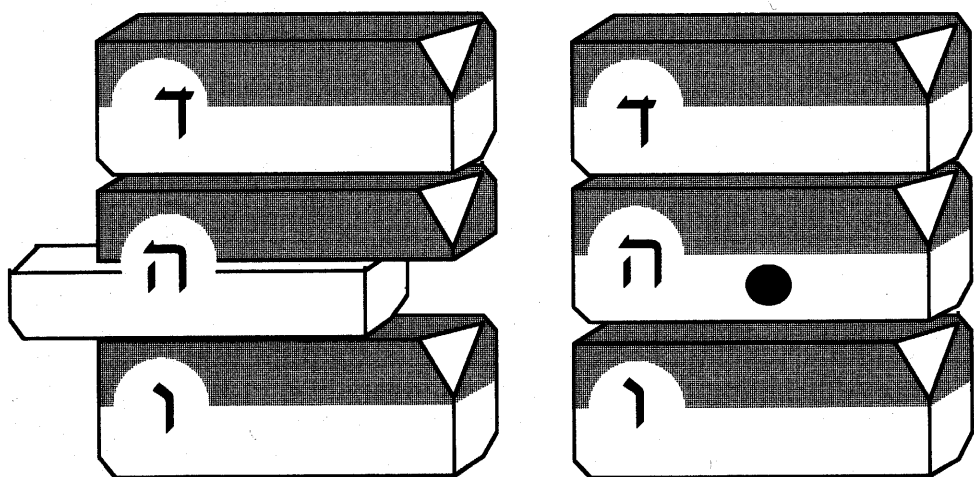

קפ"ט

סעיף ג' וסת לשעות

"אם קבעה וסת לשעות, ולא לימים, אינה חוששת אלא שעתה בלבד. והוסת הזה הוא נעקר בשעה אחת ואפילו בלא בדיקה."

הסבר

מקורו של סעיף זה בדברי הראב"ד המתייחסים להבנת הדין הנ"ל ולמושג "וסת לשעות."

להלן דברי הראב"ד בספר "בעלי הנפש" (מבוסס על הגמרא נדה, סו, א): "ההיא דאתאי לקמיה דרבי יוחנן דכל אימת דהות סלקא מטבילת מצוה הות קחזיא דמא. 'אי'ל שמא דימת עיריך עלתה ביך לכי והבעלי לו ע"ג הנהר."

תרגום: האשה ההיא, שאחרי טבילת מצווה בנהר הייתה רואה דם בכל פעם כשנכנסה לעיר וחברותיה היו מרגישות בחזרתה. אמר לה ר' יוחנן 'שמא קנאתן של בנות העיר, שידועות כמה אהבה וחיבה יש בינך לבין בעלך, גורמת לראייתך דם. לכי הבעלי לבעלך ע"ג הנהר. רש"י: קנאתן של בנות העיר - שהיו מקנאות בחיבה ובאהבה שיש בינך לבין בעלך.

מכאן ראייה למושג "וסת לשעות", והופעתו - זמן כניסתה לעיר אחרי טבילת מצווה.

לא עונה שלמה

כפי שהובא בסימן קפ"ט ס' ב', ובמקומות נוספים, כשחוששין ל"יום" הוסת הרי מעיקר הדין מדובר בעונה שלמה. זאת אומרת שאם ראתה בצהריים בחודש מסוים, תהיה אסורה (בחודש הבא) **מהבוקר** - כלומר שכל עונת היום היא עונת האיסור. משא"כ בווסת לשעות - חוששת רק **לאותה שעה בלבד**. למשל האשה הנ"ל **לפני כניסתה לעיר הייתה מותרת**. פרט זה אינו דומה לשאר וסתות, שבהם כשמגיעה עונת הוסת חיישין לכל העונה (קפ"ד ב').

מאחר שהוסת הזה אינו קבוע בימים, אלא בשעה, דהיינו שבאותו יום שתראה - תראה באותה שעה, ולכן כשחוששין בו ביום הלא קבוע הזה, למשל ביום החודש הבא, הוא **נעקר בשעה א'** בלא בדיקה. וזו כוונת המחבר באומרו: "והוסת הזה נעקר בשעה אחת אפילו בלא בדיקה." אין ר"ל הוסת של השעות כי מהיכי תיתי שתעקר בפעם א', והי"ה נקבע בדי' פעמים, אלא ר"ל היום הזה הוא מנתר בשעה א' מאחר שאין לנו רָאִיָה שדווקא זה היא תראה.

ואם תשאל מה גריעותא יש כאן משאר פעמים שחוששת ליום החודש או הפלגה שאינה קבועה שחוששת לכל העונה? והתשובה: "דאתיא קביעותיה דשעה ועקרה ליה ליום שאינו קבוע" (חוות דעת ס"ק א'). היום שיש לה קביעות בשעות מבטל חשש של יום שאינו קבוע.

פירוש ט"ז בדברי המחבר

"וסת לשעות פירוש כגון אחר טבילתה, או שאר דברים כיוצא בזה, שרגילה לראות מחמת אותן זמן" (הובא כלשונו בשוע"ר ס"ק י').

פירוש החוות דעת בדברי המחבר

מדובר באשה שראתה בימים שאינם שווים, דהיינו שאינם עולים לשום קביעות מחמת סדרן. למשל א' בניסן, ד' באייר וחי' בסיון. רק שבכל הימים האלו, דהיינו לפחות שלוש פעמים, בכל פעם שראתה - היא ראתה **בדיוק באותה שעה**. כתוצאה מכך בא המחבר לומר שכעת בחודש הבא, למשל חי' בתמוז, שחוששת בו משום יום החודש (מדין וסת שאינו קבוע מראיית חי' בסיון וכן להפלגה - בדי השולחן) ביום החודש או הפלגה וכדומה שחוששת היא חוששת רק **לאותה שעה בלבד**.

וסת לשעות

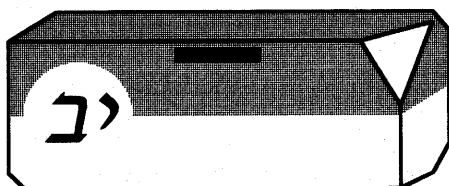

חוששת לאותה שעה בלבד

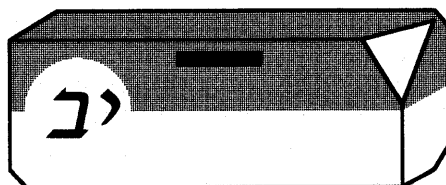

ראתה בשעת יציאתה
מטבילת מקווה בנהר

קפ"ט

סעיף ד' (1)

וסת קבוע - עברה עונתה אסורה עד שתבדוק

"עוד יש חילוק בין קבעתו ג"פ ללא קבעתו ג"פ. שהקבוע אע"פ שעברה עונתה ולא הרגישה אסורה לשמש עד שתבדוק ותמצא טהורה..."

הסבר

חיוב בדיקה בעונת וסת באשה שיש לה וסת קבוע מוזכר כבר בסימן קפ"ד סעיף ט' וז"ל: "שאר נשים צריכות בדיקה כשיגיע הוסת. עבר הוסת ולא בדקה ולא הרגישה - טהורה בלא בדיקה. וי"א שאסורה עד שתבדוק אם יש לה וסת קבוע או שהוא יום לי אע"פ שאינו קבוע. (רמ"א: והכי נהוג, וכן הוא לקמן סימן קפ"ט)" כלומר נפסק שם שאם עבר זמן הוסת הקבוע, אפילו לא הרגישה, אסורה עד שתבדוק.

מדובר כאן בווסת קבוע שעבר ולא ראתה (או בעונה בינונית באשה שאין לה וסת קבוע, כי בעניין זה דין אחד להם). דין וסת שאינו קבוע ועבר זמנו יתבאר, בע"ה, בעמוד הבא.

אסורה לבעלה עד שישאלנה

כשעברה עונת וסת קבוע או עונה בינונית באשה שאין לה וסת קבוע, אסורה לבעלה עד שישאל אותה אם בדקה או לא. וז"ל המחבר: "אשה שיש לה וסת לימים לבד והגיע שעת וסת, אסור לבא עליה עד שישאלנה. ואם אין לה וסת יום לי לראייתה הוי כהגיע שעת וסתה" (קפ"ד סעיף י"א). יש לציין שלא די בכך שמרמזת לו שהיא טהורה עדיין, למשל שבאה ושוכבת אצלו וכדומה, וז"ל החוות דעת: "ואפילו אם היא ערה ושוכבת אצלו מכל מקום צריך דווקא שישאלנה ותוציא מפייה שהיא טהורה" (חידושים ס"ק ל"ב). אבל קודם יום וסתה הקבוע, או קודם יום לי באשה שאין לה וסת קבוע, מותר לבוא עליה וא"צ שישאלנה כלל (שוע"ר ס"ק מ"א).

זמן הבדיקה

לכתחילה

זמן הבדיקה לכתחילה הוא אותו זמן בין כשמדובר בווסת שאינו קבוע, בווסת קבוע או בעונה בינונית (באשה שאין לה וסת קבוע). זמן זה הוא מאותה שעה ביום שבו החל המחזור הקודם והלאה. למשל: אם המחזור הקודם החל בשעה 10:00 בבוקר אזי בהגיע עונת חשש וסתה עליה לבדוק משעה זו והלאה עד סוף העונה (שוע"ר סימן קפ"ט ס"ק ד').

בדיעבד

אם עברה עונת הווסת הקבוע, או עונה בינונית באשה שאין לה וסת קבוע, קיימת מחלוקת בין הפוסקים האם מועילה הבדיקה לאחר זמן.

ישנם הסוברים שאין הבדיקה מועילה לאחר זמן. ז"ל חלק מפוסקים אלו: "דווקא בבדקה עצמה מיד לאחר וסתה, תוך שיעור וסתה. אבל לא בדקה תוך הזמן, אף על פי שלאחר כך בדקה עצמה ומצאה טהורה - הרי היא טמאה. דחזקה אורח בזמנו בא ונפל לארץ" (ב"ת, הובא להלכה בש"ך).

לעומתם ישנם הסוברים שאפילו אחרי זמן מועילה הבדיקה, ואין אנו חוששין שמא ראתה ונפל הדם לארץ. וז"ל חלק מפוסקים אלו: "אפילו לא בדקה עד אחר זמן מרובה, ולא חיישינן שמא נפל הדם לארץ בשעת הוסת" (ט"ז ס"ק י"ב, ב"י, כו"פ, שוע"ר ס"ק כ"ט) וכן נוהגים.

מהות הבדיקה

יש שכתבו שאין בדיקה זו חייב להיות בעומק האפשרי "במקום שהשמש דש" כמו הבדיקות של הפסק הטהרה וז' נקיים כי בווסתות מדרבנן הקלו (ב"י קצ"ו, וכן הובא בבדי השולחן קפ"ד ס"ק נ"ד). אולי יש לדייק, לדבריהם, מלשון המחבר עצמו וז"ל: "כל בדיקות אלו בין בדיקת הפסק טהרה בין בדיקת כל השבעה צריכות להיות בבגד פשתן לבן ישן או בצמר גפן או בצמר לבן נקי ורך ותכניסנו באותו מקום בעומק לחורים ולסדקים עד מקום שהשמש דש".

ויש שכתבו שגם אופן בדיקה זו חייב להיות "בעומק עד מקום שהשמש דש". ועל דרך כפי שהבדיקות מבוצעות לעניין ז' נקיים ה"ה כאן (חוות דעת סימן קפ"ד ס"ק י"ב הובא במחשבת הטהרה פרק כ"ד סעיף ע', וכן דעת שוע"ר).

וסת החודש הקבוע - אסורה עד שתבדוק

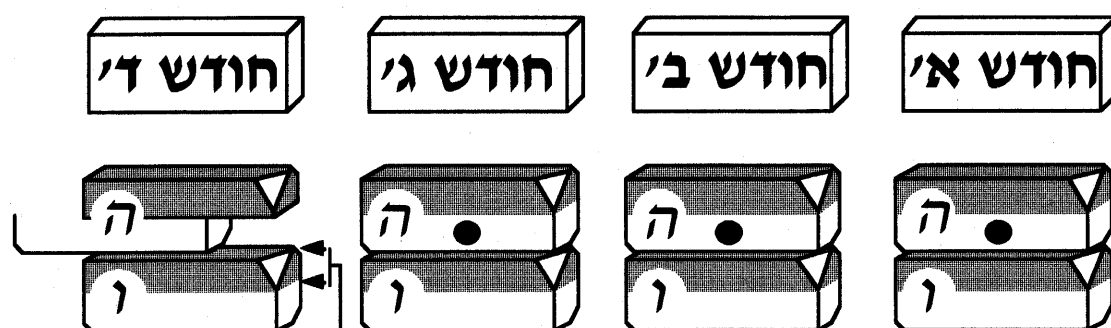

אסורה עד שתבדוק

קפ"ט

סעיף ד' (2)

חיוב בדיקה בווסת שאינו קבוע

"...ושלא קבעתו ג"פ - אם הגיע זמן הוסת ולא בדקה ולא ראתה כיון שעברה עונתה מותרת.
ועונה בינונית, שהוא ללי יום, דינה כוסת קבוע."

הסבר

זמן הבדיקה

זמן הבדיקה לכתחילה כבר כתבנו בעמוד הקודם לגבי וסת קבוע, וה"ה לגבי וסת שאינו קבוע, עיין שם.

וכן בעניין זמן הבדיקה בדיעבד לגבי וסת שאינו קבוע, כבר נתבאר לעיל שכשעברה עונת וסתה ולא בדקה ולא הרגישה - מותרת אפילו לא בדקה.

וסת החודש שאינו קבוע - עברה עונתה מותרת

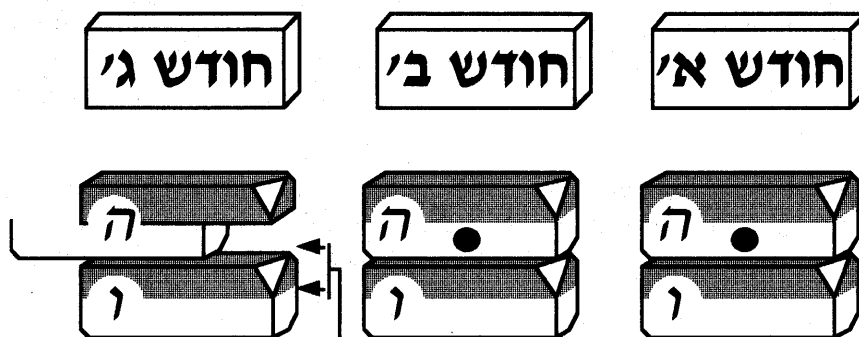

עברה עונתה ולא
ראתה ולא
הרגישה - מותרת

קפ"ט

סעיף ה' וסת הפלגה בדילוגים

"פעמים שתהא ההפלגה שקובעת בהם הוסת בדילוג, כגון: שראתה היום וראתה שנית לסוף ל' ושלישית לסוף ל"א ורביעית לל"ב קבעה וסת לדילוג של הפלגות, בין שהרחיקה דלוגה הרבה בין שלא הרחיקה אלא יום א' קבעה וסת לדילוג השוה שבכל ענין שתהא משווה ראייתה קבעה לה וסת."

הסבר

כפי שהוסבר (בסעיף ב') וסת הפלגה פירושו הפרשי זמן שווין בין מחזור למחזור (אלא שיש חילוקי דעות באופן חישובו, כפי שנתבאר בסעיף ב'). כאן בא המחבר להשמיענו שכשם שהאשה קובעת וסת בהפלגות שוות שבין וסת לווסת (כנ"ל ס' ב') כך קובעת בהפלגות שמתארכות או מתקצרות באופן סדיר וקבוע, דהיינו בדילוגים שווים. דוגמא של הפלגות מתארכות: ל', ל"א, ל"ב, או כ"ט, ל"א, ל"ג, ל"ה. דוגמא של הפלגות מתקצרות: ל"ג, ל"ב, ל"א, ל'. בכל מקרה הכוונה היא לדילוג קבוע כגון: יום אחד או שניים.

המחשות

בעמוד הבא מצויר תרשים המציין קביעות בווסת הפלגה בדילוגים, כשהדילוגים מתארכים מדי פעם ביום אחד, דהיינו יום השלושים, השלושים ואחד והשלושים ושניים. כך נקבע וסת לדילוגים של יום אחד. כתוצאה מכך תחשוש בחודש הבא כעבור שלושים ושלושה יום.

עיון

בסעיף הנ"ל סתם המחבר כסברה האומרת שדי בשלוש הפלגות שמתארכות (או מתקצרות) דהיינו שנקבעו ע"י ארבע ראיות כמו בהפלגה סתם (סעיף ב'). כאן סתם המחבר כ"א שבסעיף ז' (דעת רב). אמנם לפי הנאמר בסעיף ז' שיש לחוש בווסת החודש בדילוג לדעה האומרת שאין ראייה ראשונה מן המניין, ה"ה כאן. בהתאם לדרישת דעה זו תיזדוש כאן ראייה נוספת (שישית) כדי לקבוע וסת הפלגה בדילוגים, דהיינו: יום ראשון לראייה, ל', ל"א, ל"ב, ול"ג (שוע"ר ס"ק ט"ו, ט"ז וש"ד). עיין בדף הבא בתרשימים המתארים חישוב זה.

עיון

כשתראה בהפלגות של ל', ל"א ול"ב קובעת לה וסת דווקא לפי הדעה המחמירה, דעת ה"א, המובאת בסעיף ז', דהיינו דעת רב (ש"ד, ט"ז ושוע"ר). ואילו לדעת שמואל אין על ההפלגה הראשונה של ל' שם דילוג עדיין ולכן לא תקבע וסת עד שתראה שוב בל"ג.

עיון

וכפי שהזכרנו בסעיף ב', שיש בעיקר שתי שיטות בעניין ספירת וסת ההפלגה (סוף ראייה לתחילת ראייה ותחילת ראייה לתחילת ראייה ובשיטה זו, השנייה, גופה יש שסופרים ימים וש שסופרים עונות) ה"ה כאן בווסת הפלגה בדילוג.

בעמודים הבאים נביא המחשות של וסת הפלגה בדילוגים לפי שיטות אלו. ראשית נמחיש את דברי המחבר ע"פ שיטת ספירה תחילת ראייה לתחילת ראייה ע"פ ספירת ימים, לאחר מכן ע"פ ספירת עונות ולאחר מכן ע"פ שיטת סוף ראייה לתחילת ראייה. (שתי התמונות האחרונות אינן לפי מספר הימים המוזכר סעיף הנ"ל).

הפלגה בדילוגים

לפי שיטת תחילת ראייה לתחילת ראייה, ע"פ ספירת ימים

| חודש ה' | חודש ד' | חודש ג' | חודש ב' | חודש א' |
|---------|---------|---------|---------|---------|
| א 26 | א 28 | א 28 | א 27 | א |
| ב 27 | ב 29 | ב 29 | ב 28 | ב |
| ג 28 | ג 30 | ג 30 | ג 29 | ג |
| ד 29 | ד 31 | ד 31 | ד 30 | ד |
| ה 30 | ה 32 | ה 2 | ה 2 | ה 1 |
| ו 31 | ו 2 | ו 3 | ו 3 | ו 2 |
| ז 32 | ז 3 | ז 4 | ז 4 | ז 3 |
| ח 33 | ח 4 | ח 5 | ח 5 | ח 4 |
| ט | ט 5 | ט 6 | ט 6 | ט 5 |
| י | י 6 | י 7 | י 7 | י 6 |
| יא | יא 7 | יא 8 | יא 8 | יא 7 |
| יב | יב 8 | יב 9 | יב 9 | יב 8 |
| יג | יג 9 | יג 10 | יג 10 | יג 9 |
| יד | יד 10 | יד 11 | יד 11 | יד 10 |
| טו | טו 11 | טו 12 | טו 12 | טו 11 |
| טז | טז 12 | טז 13 | טז 13 | טז 12 |
| יז | יז 13 | יז 14 | יז 14 | יז 13 |
| יח | יח 14 | יח 15 | יח 15 | יח 14 |
| יט | יט 15 | יט 16 | יט 16 | יט 15 |
| כ | כ 16 | כ 17 | כ 17 | כ 16 |
| כא | כא 17 | כא 18 | כא 18 | כא 17 |
| כב | כב 18 | כב 19 | כב 19 | כב 18 |
| כג | כג 19 | כג 20 | כג 20 | כג 19 |
| כד | כד 20 | כד 21 | כד 21 | כד 20 |
| כה | כה 21 | כה 22 | כה 22 | כה 21 |
| כו | כו 22 | כו 23 | כו 23 | כו 22 |
| כז | כז 23 | כז 24 | כז 24 | כז 23 |
| כח | כח 24 | כח 25 | כח 25 | כח 24 |
| כט | כט 25 | כט 26 | כט 26 | כט 25 |
| ל | | ל 27 | ל 27 | ל 26 |

הפלגה בדילוגים

לפי שיטת תחילת ראייה לתחילת ראייה, ע"פ ספירת עונות

| חודש ג' | חודש ב' | חודש א' |
|---------|---------|---------|
| א 37 | א 18 | א |
| ב 40 | ב 22 | ב 1 |
| ג 42/1 | ג 24 | ג 3 |
| ד 3 | ד 26 | ד 5 |
| ה 5 | ה 28 | ה 7 |
| ו 7 | ו 30 | ו 9 |
| ז 9 | ז 32 | ז 11 |
| ח 11 | ח 34 | ח 13 |
| ט 13 | ט 36 | ט 15 |
| י 15 | י 38 | י 17 |
| יא 17 | יא 40 | יא 19 |
| יב 19 | יב 2 | יב 21 |
| יג 20 | יג 4 | יג 23 |
| יד 21 | יד 6 | יד 25 |
| טו 22 | טו 8 | טו 27 |
| טז 24 | טז 10 | טז 29 |
| יז 25 | יז 12 | יז 31 |
| יח 27 | יח 14 | יח 33 |
| יט 28 | יט 16 | יט 35 |
| כ 30 | כ 18 | כ 37 |
| כא 32 | כא 20 | כא 39 |
| כב 35 | כב 22 | כב 2 |
| כג 37 | כג 24 | כג 4 |
| כד 38 | כד 26 | כד 6 |
| כה 40 | כה 28 | כה 8 |
| כו 41 | כו 30 | כו 10 |
| כז 43 | כז 32 | כז 12 |
| כח 33 | כח 34 | כח 14 |
| כט 35 | כט 36 | כט 16 |
| ל 36 | | ל 18 |

42

41

43

40

הפלגה בדילוגים
לפי שיטת סוף ראייה לתחילת ראייה

| חודש ד' | חודש ג' | חודש ב' | חודש א' |
|---------|---------|---------|---------|
| א 11 | א 3 | א | א |
| א 12 | א 4 | ב | ב |
| ב 13 | ב 5 | ג | ג |
| ב 14 | ב 6 | ד | ד |
| ג 15 | ג 7 | ה | ה |
| ג 16 | ג 8 | ו | ו |
| ד 17 | ד 9 | ז | ז |
| ד 18 | ד 10 | ח | ח |
| ה 19 | ה 11 | ט | ט |
| ה 20 | ה 12 | י | י |
| ו 21 | ו 13 | יא | יא |
| ו 22 | ו 14 | יב | יב |
| ז 23 | ז 15 | יג | יג |
| ז 24 | ז 16 | יד | יד |
| ח 25 | ח 17 | טו | טו |
| ח 26 | ח 18 | טז | טז |
| ט 27 | ט 19 | יז | יז |
| ט 28 | ט 20 | יח | יח |
| י 29 | י 21 | יט | יט |
| י 30 | י 22 | כ | כ |
| יא 31 | י 23 | כא | כא |
| יא 32 | יב 24 | כב | כב |
| יב 33 | יב 25 | כג | כג |
| יב 34 | יב 26 | כד | כד |
| יג 35 | יג 27 | כה | כה |
| יג 36 | יג 28 | כו | כו |
| יד 37 | יד 29 | כז | כז |
| יד 38 | יד 30 | כח | כח |
| טו 39 | טו 31 | כט | כט |
| טו 40 | טו 32 | ל | ל |
| טז 41 | טז 33 | | |
| טז 42 | טז 34 | | |
| יז 43 | יז 35 | | |
| יז 44 | יז 36 | | |
| יח 45 | יח 37 | | |
| יח 46 | יח 38 | | |
| יט 47 | יט 39 | | |
| יט 48 | יט 40 | | |
| כ 49 | כ 41 | | |
| כ 50 | כ 42 | | |
| כא 51 | כא 43 | | |
| כא 52 | כא 44 | | |
| כב 53 | כב 45 | | |
| כב 54 | כב 46 | | |
| כג 55 | כג 47 | | |
| כג 56 | כג 48 | | |
| כד 57 | כד 49 | | |
| כד 58 | כד 50 | | |
| כה 59 | כה 51 | | |
| כה 60 | כה 52 | | |
| כו 61 | כו 53 | | |
| כו 62 | כו 54 | | |
| כז 63 | כז 55 | | |
| כז 64 | כז 56 | | |
| כח 65 | כח 57 | | |
| כח 66 | כח 58 | | |
| כט 67 | כט 59 | | |
| כט 68 | כט 60 | | |
| ל 69 | ל 61 | | |
| ל 70 | ל 62 | | |

44

3

2

1

43

42

41

סעיף ה' (המשך)

כפי שמסיים המחבר בסעיף ז', שיש לחוש לדברי הדעה שאין הראייה הראשונה מן המניין, הי"ה כאן. כמו כן יש לחוש לדעה שלפיה לא נקבעה הפלגה בדילוג על ידי שלושה דילוגים, ולכן יש לחוש גם:

- **ליום החודש:** לעונת יום בתאריך ה' בחודש ה'.
- **לעונה בינונית:** לכל המעת לעת של תאריך ה' בחודש ה'.
- **להפלגה - האחרון של שלושים ושניים יום:** לעונת יום של תאריך ז' בחודש ה'.

כדי להקל על הבנת הדברים, השתמשנו בתרשימים שבעמוד הבא בשיטת הספירה מתחילת ראייה לתחילת ראייה ע"פ ספירת ימים. והי"ה ע"פ ספירת עונות וכן לספירת סוף ראייה לתחילת ראייה (שוע"ר).

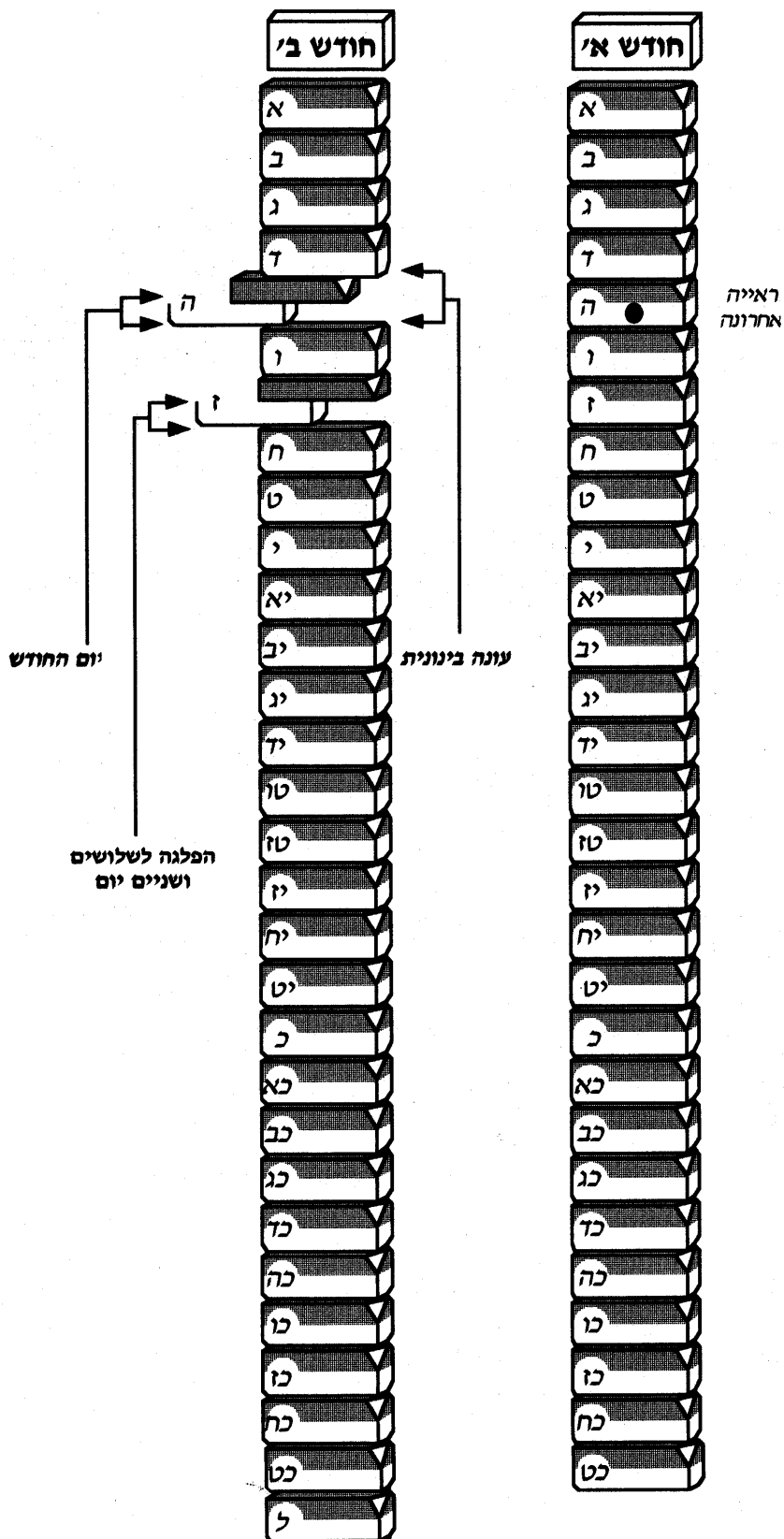

קפ"ט

סעיף ו'

קביעה על פי ימי החודש או ימי השבוע - ימים שווים

"כשם שקובעת וסת בהפלגה מימים שוים ושאינם שוים כך קובעת בימי החודש או בימי השבוע שוים ושאינם שוים.
 כיצד? ראתה ג' פעמים בא' בשבת או בה' בשבת, או בא' בניסן ובא' באייר ובא' בסיון, או בה' בניסן ובה' באייר ובה' בסיון קבעה לה וסת בא' בשבת או בה' בו או בא' בחודש או בה' בו אע"פ שאחד מלא וא' חסר אין מדקדקין בכך."

הסבר

בסעיף זה קובע המחבר כלל שישנן קביעות בימי השבוע ובימי החודש בימים שווים ובימים שאינם שווים. כאן, בסעיף ו', הומחשו כמה דוגמאות של ראיות בימי השבוע או בימי החודש ימים שווים.

בסעיף הבא (סעיף ז') נסביר, בע"ה, ראיות בימי החודש בימים שאינם שווים, הנקראים וסת בימי החודש בדילוג.

ימים שווים בימי השבוע הם: "ראתה ג' פעמים בא' בשבת או בה' בשבת."
ימים שווים בימי החודש הם: "בא' בניסן ובא' באייר ובא' בסיון או בה' בניסן ובה' באייר ובה' בסיון."

החיוב לפרוש ביום החודש, אפילו אחרי ראיה פעם א', כבר הוזכר בסעיף ב'. כאן מוסבר איך נעשית קביעות בווסת החודש וכן בווסת בימים ידועים בחודש.

המחשה

בעמוד הבא הובאה המחשה של ראיה שלוש פעמים בא' בשבת כשהחשבון שבין ראיה ראשונה לשנייה שווה לחשבון שבין השנייה לשלישית. דהיינו אם ראתה בא' בשבת וחזרה וראתה כעבור שבועיים בא' בשבת וכעבור שבועיים נוספים ראתה שוב בא' בשבת, אזי קבעה וסת לא' בשבת כל שבועיים (שי"ך ס"ק י"ד ושוע"ר כ"ב).

מדובר בכך שכל הראיות חלו באותה עונה, בדוגמתנו - בעונת היום.

עיון

אין להקשות מווסת הפלגות שהרי כדי לקבוע וסת הפלגות בעינן ארבע ראיות כשהפרשי הזמן שביניהן שווים (ראה סעיף ב'), ואילו כאן די לקבוע וסת בשלוש ראיות אם הפרשי הזמן שווים ביניהם. הסיבה היא שבווסת הפלגה כל הקביעות תלויה בהפרשי זמן שווים שבין ראיה א' לראיה ב', ובין ראיה ב' לראיה ג', ובין ראיה ג' לראיה ד'. כשיש הפרשי זמן שווים שלוש פעמים נקבע וסת להפלגות. קביעות הווסת תלויה בשוויון הפרשי הזמן שבין ראיה לראיה.

משא"כ כאן: אמנם בעינן הפרשי זמן שווים בין ראיה לראיה, אבל העיקר הוא שרואה ביום מסוים (בדוגמתנו א' בשבת). לקביעות וסת זו ישנו מרכיב נוסף - היום בשבוע. לכן בראיה שלוש פעמים, כשהזמן בין א' לב' ובין ב' לג' שווה - נקבע הווסת (שי"ך ט"ו).

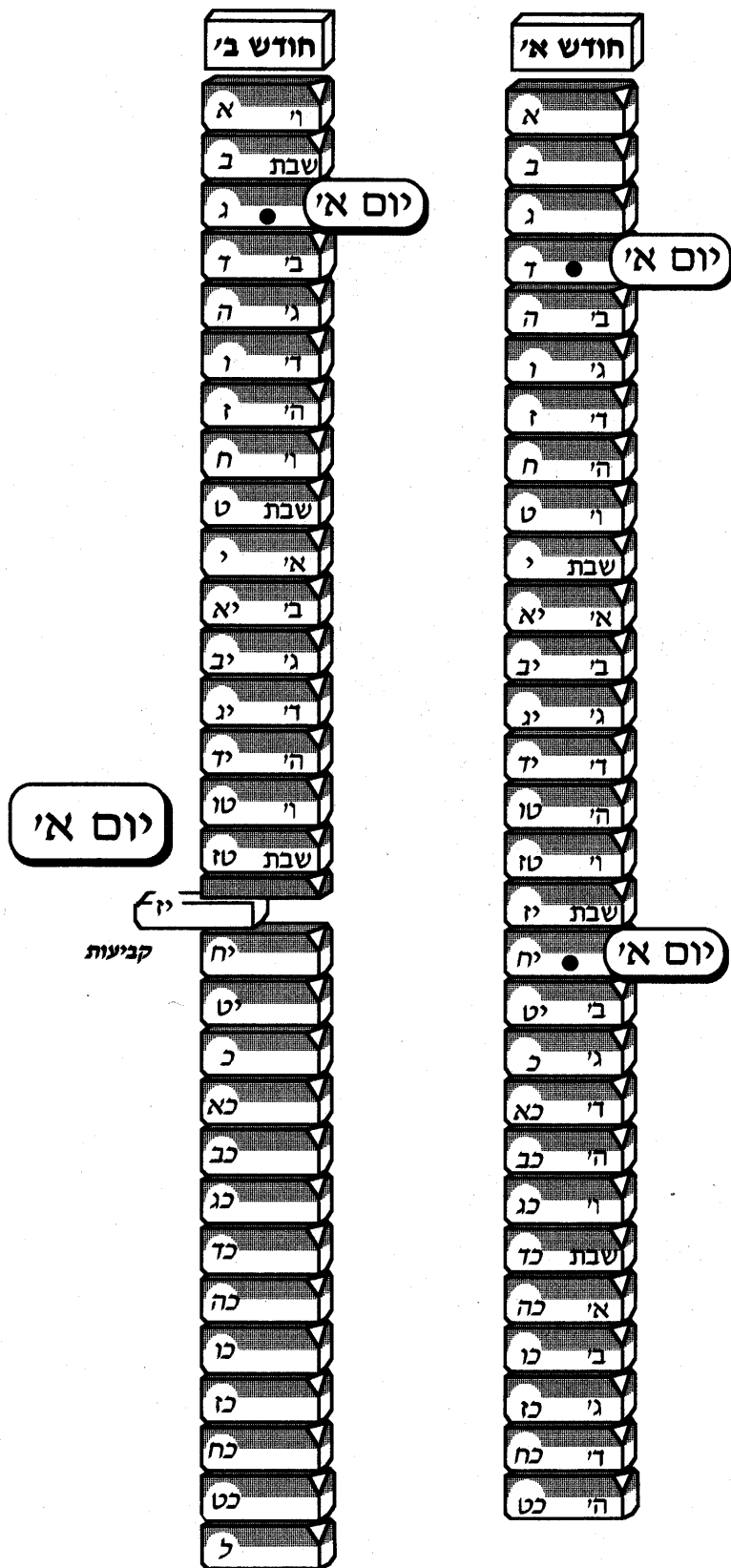



ראייה ראשונה מן המניין

כדי להקל על הבנת דברי המחבר בסעיף הבא נקדים, בע"ה, מחלוקת האמוראים. מחלוקת זו חשובה ומוזכרת בקשר לסעיפים ה', ח' (ש"ך ס"ק כ'), ט' (ט"ז ס"ק י"א), י"א, י"ב (ט"ז ס"ק י"ב), י"ג מספר פעמים בדברי הרמ"א ובסעיף ט"ו. לכן ראינו לנכון להזכירה כאן כעניין בפני עצמו.

מחלוקתם היא בשאלה: "האם ראייה ראשונה מן המניין או לא?"

דעת שמואל: אין ראייה ראשונה מן המניין.

דעת רב: ראייה ראשונה מן המניין.

מחלוקתם: אשה שראתה שלושה חודשים רצופים בתאריכים ט"ו, ט"ז וי"ז, האם בראיות אלו קבעה וסת לימי החודש בדילוג, או לא?

לפי דעת שמואל, שסובר שאין ראייה ראשונה מן המניין - לא קבעה וסת.

לפי דעת רב, שסובר שראייה ראשונה מן המניין - קבעה וסת.

שתי הדעות האלו מובאות בסעיף הבא. דעת שמואל מובאת כדעה עיקרית ואילו דעת רב מובאת בשם י"א.

סיבת מחלוקתם

מאחר שבהופעת הווסת הראשון עדיין לא ניכר שהוא חלק מסדרה של וסתות אלא רק התחלה ובסיס לה, ייתכן שהתאריך הראשון אינו מן המניין, דהיינו אינו מן המניין של שלושת הווסתות, לדעת שמואל (דעה הראשונה).

לעומת זאת ישנה דעה שגם ראייה ראשונה נחשבת כחלק של שתי הראיות הבאות אחריה **ויחד** הן מהוות שלוש ראיות, כלומר ראייה ראשונה מן המניין, לדעת רב (דעת הי"א). דעה זו היא גם דעה שנייה בסעיף ז'.

בע"ה, נראה שייכות מחלוקת זו בהסברים של הסעיפים הנ"ל על אתר.

קפ"ט

סעיף ז' (1)

קביעות בימי החודש בימים שאינם שווים - בדילוג

"כיצד קובעת בימי החודש בדילוג?
 כגון: שראתה בט"ו בניסן וט"ז באייר וי"ז בסיון לא קבעה וסת עד שתראה
 י"ח בתמוז, שאין ראייה ראשונה מצטרפת כיון שאין ההפלגות שוות. ומיהו אם
 היה לה וסת קודם שהתחילה ואח"כ שינתה וראתה בדילוג ג"פ קבעה וסת
 בדילוג לפי שאף הראשונה בדילוג ראתה שדילגה מוסתה הקבוע לה.
 וי"א שאע"פ שלא ראתה אלא בט"ו בניסן וט"ז באייר וי"ז סיון קבעה וסת
 וחוששת ליי"ח בתמוז וי"ט באב וכן לעולם. ויש לחוש לדבריהם ולהחמיר."

הסבר

בסעיף זה ממחיש לנו המחבר עניין וסת בימי החודש, בימים שאינם שווים - בדילוג. בדוגמא
 שבדבריו: ט"ו בניסן, ט"ז באייר, י"ז בסיון וי"ח בתמוז לפי הדעה הראשונה (ראה תמונה 1). לפי
 דעת הי"א: ט"ו בניסן, ט"ז באייר וי"ז בסיון (ראה תמונה 3).

בסעיף הקודם המחבר קבע שיש וסת בימי החודש ובימי השבוע בימים שווים ובימים שאינם
 שווים. שם התייחס בדוגמאות לווסת בימי החודש ובימי השבוע - בימים שווים.

כאן הוא מתאר וסת בימי החודש בימים שאינם שווים, אולם אינו מזכיר וסת בימי השבוע
 בימים שאינם שווים. מ"מ הרעיון מובן בפשטות, למשל ראתה ביום א' בשבוע ואחרי שלושה
 שבועות נוספים ראתה ביום ב' ואחרי שלושה שבועות נוספים ראתה ביום ג' בשבוע וכו' (בדי
 השולחן ס"ק מ"ג).

כאשר קובעת וסת לחודשים בדילוג ממשיכה לחשוש לאותם דילוגים כדוגמא כאן: י"ט באב, כ'
 באלול וכ"א בתשרי.

מה שכותב אם היה לה וסת קבוע קודם לשלוש ראיות, גם לדעה הראשונה שזו לדעת שמואל,
 סגי בשלוש ראיות אלו, ודווקא אם הראייה הראשונה הייתה בשווה עם שאר הדילוגים. בדוגמת
 המחבר: הייתה לה קביעות ביי"ד ואחר כך ראתה בט"ו, בט"ז ובי"ז ואף ראייה ט"ו הייתה בדילוג
 שווה כמו שאר הראיות (ראה תמונה 2). וכן בעניין וסת הפלגה - אם היה לה קביעות לכ' יום
 ודילגה לכ"א ולכ"ב גם כן סגי בשלוש ראיות כיון שגם ראייה א' הייתה בדילוג שווה כמו
 שאר הראיות (שי"ך י"ח, ט"ז ז').

מה שכותב שיש לחשוש לשתייהן - ר"ל גם לדעה הראשונה, לדעת שמואל, שלא נקבע אלא אם כן
 ראתה ארבע פעמים וגם לדעת הי"א שנקבע אפילו ע"י שלוש ראיות בלבד (ראה עמוד הבא).

אפילו לדעת הי"א, דעת רב, שאומרת שבראייה בט"ו, בט"ז, ובי"ז קבעה וסת לדילוגים - הני
 מילי כשלא היה לה וסת קבוע לט"ו. אבל אם היה לה וסת קבוע לט"ו, אפילו לדעת הי"א, לא
 נקבע בראייה בט"ו, בט"ז ובי"ז - כי שדינן ראיית ט"ו בתר וסתה הראשון (שי"ך הובא בבדי
 השולחן ס"ק ס"ב).

עיון

מאחר שמדובר כאן בקביעות בימי החודש אין אנו מקפידים כלל אם החודשים הם מלאים (של
 ל' יום) או חסרים (של כ"ט יום) (שי"ך וט"ז). זאת משום שווסת ימי החודש תלוי במהלכי
 הכוכבים והירח, והמצב חוזר חלילה כל חודש באותו תאריך עברי. כידוע הלוח העברי מבוסס על
 מהלך הירח (שוע"ר קפ"ד ס"ק י"ב).

תמונה 1

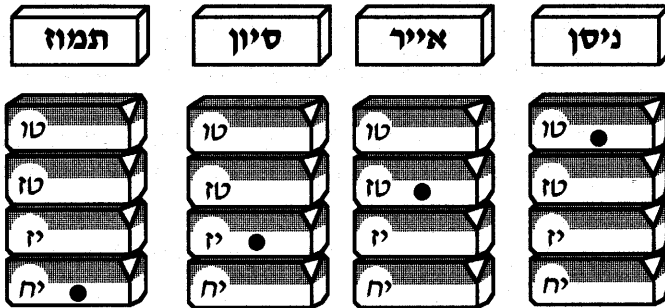

תמונה 2

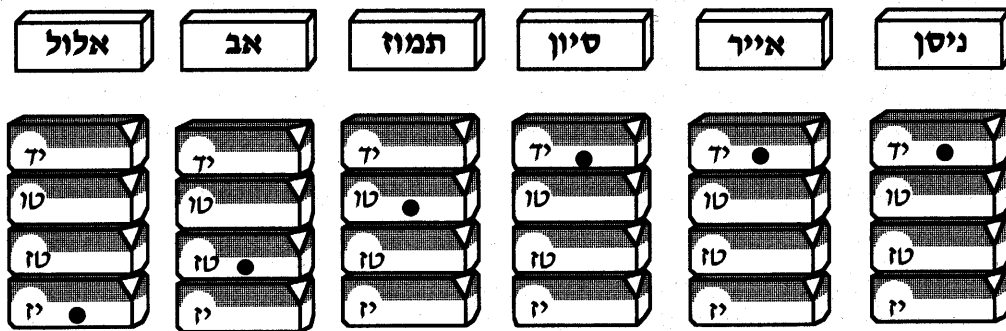

תמונה 3

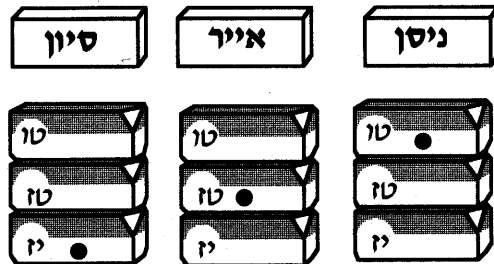

סעיף ז' (2) יש להחמיר כשתי הדעות

"כיצד קובעת בימי החודש בדילוג?
כגון: שראתה בט"ו בניסן וט"ז באייר וי"ז בסיון לא קבעה וסת עד שתראה י"ח בתמוז, שאין ראה ראשונה מצטרפת כיון שאין ההפלגות שוות. ומיהו אם היה לה וסת קודם שהתחילה ואח"כ שינתה וראתה בדילוג ג"פ קבעה וסת בדילוג לפי שאף הראשונה בדילוג ראתה שדילגה מוסתה הקבוע לה.
וי"א שאע"פ שלא ראתה אלא בט"ו בניסן וט"ז באייר וי"ז סיון קבעה וסת וחוששת ל"ח בתמוז וי"ט באב וכן לעולם. ויש לחוש לדבריהם ולהחמיר."

הסבר

כפי שהוסבר עד כה (בעמוד הקודם) ישנה מחלוקת האם אחרי ראיות ט"ו בניסן, ט"ז באייר וי"ז בסיון קבעה לה וסת לימי החודש בדילוג. לפי הדעה הראשונה לא נקבע ואילו לפי דעת הי"א נקבע, ומסיים המחבר **שיש לחוש לשתי הדעות ולהחמיר**.

מאחר שישנה מחלוקת זו, שלא הוכרעה לגמרי בהלכה, כי לפי דעה ראשונה לא נקבע וסת ע"י שלוש ראיות ולפי דעה שנייה כן נקבע וסת, נפסק כאן שאם ראתה בשלושה תאריכים בימים שאינם שווים כלומר בדילוג, למשל **בט"ו, בט"ז ובי"ז** יש להחמיר כשתי הדעות.

כתוצאה מכך אם ראתה שלוש ראיות בדילוג בתאריכים ט"ו בניסן, ט"ז באייר וי"ז בסיון,

לפי הדעה הראשונה:

יום החודש - עונת היום של י"ז בתמוז.
עונה בינונית - יממה שלמה של ט"ז בתמוז.
וסת הפלגה - עונת היום של י"ז ועונת היום של י"ח בתמוז
(משום הפלגות קודמות ט"ו עד ט"ז = שלושים ושנים ימים,
ט"ז עד י"ז = שלושים ואחד ימים)

לפי הדעה השנייה:

יום בחודש בדילוג - עונת היום של י"ח בתמוז, ואין עוד חששות.

יש לציין שלפי דעה זו לא נעקר וסת זה אלא ע"י **שלא תראה שלוש פעמים** בימים הראויים לראות בהם.

ניסן אייר סיון תמוז

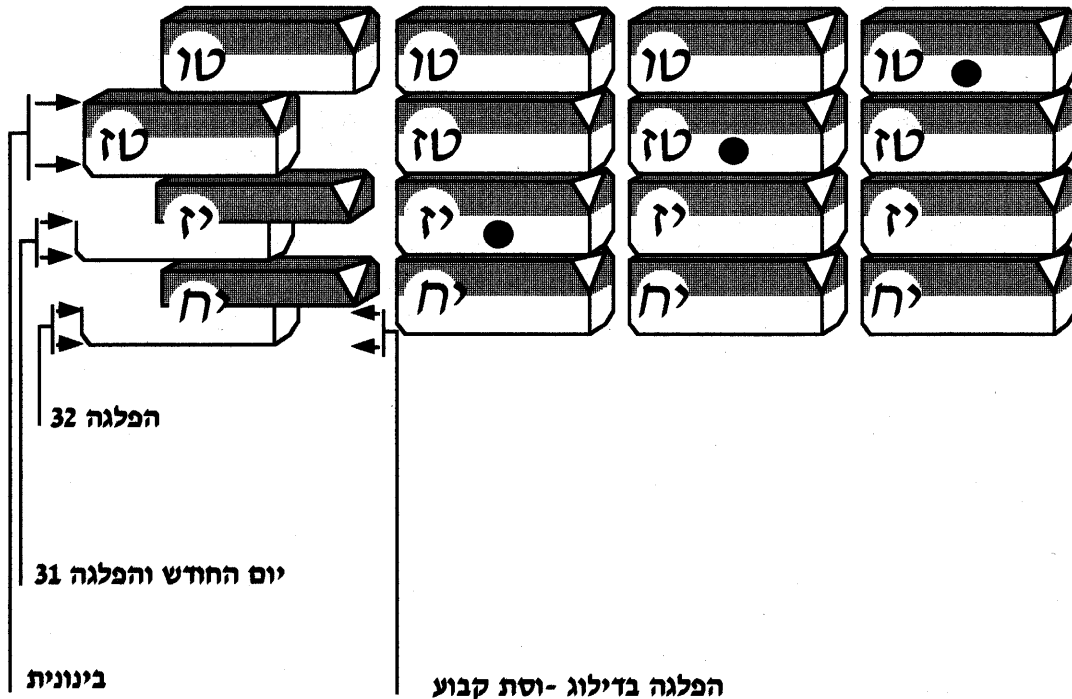

לפי דעה
ראשונה

לפי דעה
שנייה

קפ"ט

סעיף חי (1)

דילוג חלילה

"ראתה ג"פ בגי חודשים בדילוג וחזרה וראתה באותם דילוגים עצמם - אם נהגה כן ג"פ ה"ז וסת קבוע לדילוג חלילה.
 כיצד? ראתה ט"ו ניסן וט"ז אייר וי"ז סיון וחזרה חלילה וראתה ט"ו תמוז וט"ז אב וי"ז אלול ועוד חזרה וראתה ט"ו תשרי וט"ז חשוון וי"ז כסלו, קבעה לה וסת לדילוג חלילה, וחוששת לעולם ט"ו לחדש זה וט"ז לחדש זה וי"ז לחדש זה."
 זה."

הסבר

וסת בדילוגים נתבאר בסעיף הקודם. כאן המחבר מרחיב את הנושא וכולל בתוכו מושג של וסת בדילוג חלילה, כלומר שסדר הדילוגים חוזר על עצמו שלוש פעמים.

בדוגמא שבדברי המחבר ראתה בתאריכים ט"ו, ט"ז וי"ז (דילוגים), וסדר ראיות אלו חזר על עצמו שלוש פעמים (חלילה).

כדי לקבוע וסת בדילוגים חלילה נדרש תנאי נוסף, שיובא בסעיף י"ג, דהיינו שכל הראיות יהיו באותה עונה. ז"ל המחבר שם: "אין אשה קובעת לה וסת אפילו ראתה גי ראשי חודשים זה אחר זה, אלא אם כן יהיו כולם בעונה אחת - ביום או בלילה."

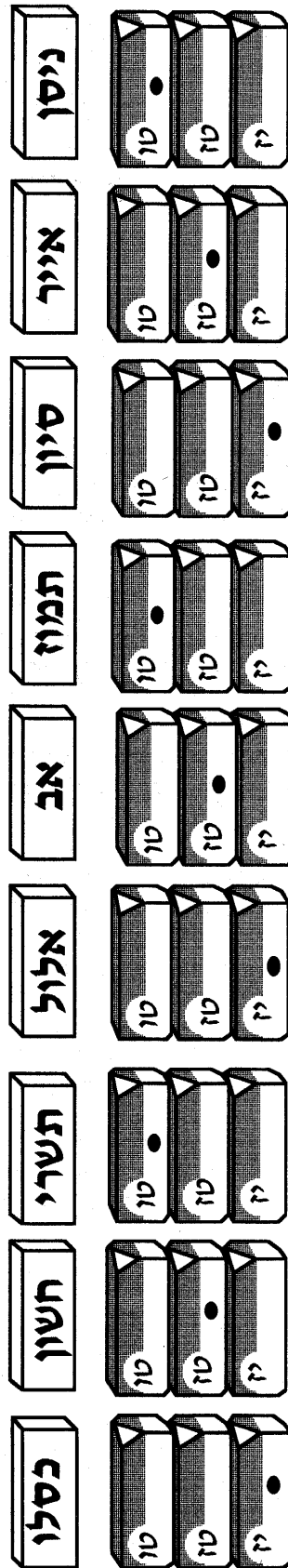

קפ"ט סעיף ח' (2) דילוג חלילה (המשך)

ב' וד' פעמים חלילה:

על דרך שקובעת וסת לדילוג חלילה ע"י שלוש ראיות בדילוגים החוזרים על עצמם ג' פעמים, הוא הדין בבי חודשים שחוזרים חלילה. למשל: ט"ו בניסן - ט"ז באייר, ט"ו בסיון - ט"ז בתמוז, ט"ו באב - ט"ז באלול הרי זו קבעה לה וסת לדילוג חלילה וחוששת לט"ו בתשרי - ט"ז בחשון וכן לעולם.

ז"ל הש"ך: "דה"ה בג"פ בבי חודשים וחוזר חלילה נמי הווה וסת קבוע. כגון שראתה ט"ו בניסן וט"ז באייר וט"ו בסיון וט"ז בתמוז וט"ו באב וט"ז באלול קבעה לה וסתה לדילוג חלילה וחוששת אח"כ לט"ו בתשרי וט"ז בחשון וט"ו בכסלו וט"ז בטבת וכן לעולם" (בי"ח ש"ך כ"א, ט"ז ס"ק י' ושוע"ר ס"ק כ"ט).

עיון

אכן הטי"ז מסביר (ס"ק י') בדברי המחבר שהי' יכול לגרוס כאן דוגמא של ב' חודשים החוזרים על עצמם שלוש פעמים (למשל הני"ל: ט"ו בניסן - ט"ז באייר, ט"ו בסיון - ט"ז בתמוז, ט"ו באב - ט"ז באלול), אלא שיש חידוש בדבריו. בדוגמא שהובאה בדברי המחבר החידוש הוא בכך שיש הפרש של יומיים בין יום ט"ו לבין יום י"ז. למשל כשראתה ט"ו, ט"ז וי"ז, וכסדר זה חזר שלוש פעמים חלילה (כלומר תשע ראיות), חוששת כעת, בחודש העשירי, לט"ו. יום זה הוא בריחוק של יומיים מהראייה הקודמת (בחודש התשיעי) משום שראתה בחודש התשיעי ב"ז (ע"ן בתרשים בעמוד הקודם).

בגלל ההפרש ביומיים בין הראייה השלישית לראייה הראשונה, הבאה אחריה בסדרה, מציין המחבר דוגמא של שלושה ימים וההפרש - יומיים.

והוא הדין בארבע פעמים באופן הני"ל (ט"ז ושוע"ר ס"ק כ"ט).

הערה

המלה "חלילה" מופיעה במשנה, במסכת סוכה, דף נ"ה: "אלא חוזרין חלילה", וכן בזבחים דף י'.

עקירת ב' פעמים

ב' חודשים שחזרו שלוש פעמים חלילה - עקירתם כשלא ראו בכל א' מהן שלוש פעמים. אבל ט"ו - ט"ז, ט"ו - ט"ז, ט"ו - ט"ז, שלא ראתה ט"ו אבל ראתה ט"ז, ואחר כך ראתה ט"ו ולא ט"ז ואחר כך ט"ו לא עקר שם וסת (פוסקים).

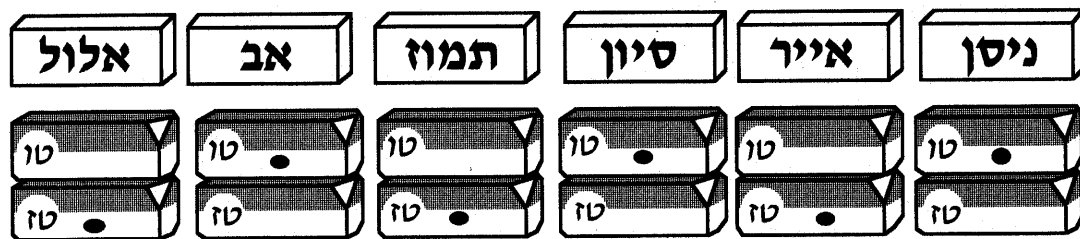

קפ"ט סעיף ח' (3) דילוג חלילה - עיון

עיון

בסעיף ז' הארכנו במחלוקת רב ושמואל בשאלה: "האם ראייה ראשונה מן המניין?" שם דובר על וסת בימי החודש בדילוג, למשל כשראתה שלוש פעמים: ט"ו בניסן, ט"ז באייר וי"ז בסיון האם בכך נקבעת וסתה (בדילוגים של יום א') או לא? (נקודת המחלוקת היא האם ראייה ראשונה מן המניין או לא - כמבואר שם).

לפי הדעה הראשונה (דעת שמואל) נדרשת עוד ראייה אחת, בי"ח בתמוז, כדי לקבוע וסת בדילוגים.

ולפי דעת הי"א סגי בשלוש ראיות אלו כדי לקבוע וסת לימי החודש בדילוג, ולכן תחשוש ל"ח בתמוז, י"ט באב וכו'.

נשאלת אם כן השאלה, האם לפי דעת שמואל נקבע וסת-לדילוג-חלילה ע"י שלוש ראיות שחוזרות על עצמן שלוש פעמים, או גם כאן בעינין ארבע ראיות?

לפי דעת הפרישה (ס"ק י"ד) בעינין כאן עוד ראייה, דהיינו שתראה גם בי"ח בתמוז, וז"ל הפרישה שם: "כיצד ראתה ט"ו בניסן וי"ז באייר וי"ז בסיון. ולשמואל בעיא שתראה ג"כ י"ח בתמוז ואחר כך בג' חדשים שלאחריה י"ז וי"ז וי"ח וכן בג' חדשים השלישית."

סיכום דעת הפרישה

לפי דעתו של הפרישה בעינין, בהתאם לדעת שמואל (דעה ראשונה בסעיף ז'), ראייה נוספת בי"ח ורק אחר כך תדלג שלוש פעמים: ט"ז, י"ז וי"ח וחוזרת על סדר זה עוד פעמיים. ז"ל השי"ך (ס"ק כ') המצטט את הרעיון של הפרישה ומסבירו: "כתב הפרישה, ס"ק י"ד, ולשמואל בעינין שתראה ג"כ בי"ח בתמוז ואחר כך בג' חדשים שלאחריה ט"ז וי"ז וי"ח וכן בג' חדשים השלישית."

יש לציין שאין עניין זה אך ורק לפלפולא, מאחר שהמחבר בעצמו, בסעיף ז' הנ"ל, מסיים דבריו: "ויש לחוש לדבריהם ולהחמיר, כלומר למעשה יש להחמיר כשתי הדעות."

| | | | | |
|-------|----|----|----|----|
| ניסן | טן | טז | יז | יח |
| אייר | טן | טז | יז | יח |
| סיון | טן | טז | יז | יח |
| תמוז | טן | טז | יז | יח |
| אב | טן | טז | יז | יח |
| אלול | טן | טז | יז | יח |
| תשרי | טן | טז | יז | יח |
| חשוון | טן | טז | יז | יח |
| כסלו | טן | טז | יז | יח |
| טבת | טן | טז | יז | יח |

קפ"ט סעיף ח' (4) דילוג חלילה - עיון (המשך)

עיון - המשך

אפשר גם להסביר, אליבא דשמואל, שכאן מדובר במקרה שהיה לה וסת קבוע ליום י"ד ולכן כששינתה וראתה בט"ו גם שמואל מודה שראייה ראשונה מן המניין, וז"ל הפרישה: "ולשמואל בעיא שתראה גם כן ביי"ח בתמוז ואחר כך בגי' חודשים שלאחריה י"ו וי"ז וי"ח וכן בגי' חודשים השלישית... (זו תשובה ראשונה שהבאנו לעיל)... ולפי מה שמודה שמואל בהיה לה תחילה וסת ושנתה ממנו דסגי בט"ו י"ן י"ז איכא למימר דה"נ איירי בכה"ג דבפעם הראשון שנתה מוסתה לט"ו וכו' ובפעם השניה והשלישית חזרה חלילה מי"ז לט"ו..."

השי"ך סובר שגם לדעת שמואל די אם ראתה שלוש פעמים את סדרת התאריכים ט"ו, ט"ז וי"ז וחוזרת חלילה. וז"ל (סי"ק כ'): "וקשה, דפשט דברי הטור משמע דהכא לכ"ע סגי בגי"פ בכל עניין. וכן משמע בתי"ה הקצר דף ס"ד ע"א. אלא נראה כיון דהפוסקים דחו פי' ר"ח ס"ל דהכא בין לרב בין לשמואל סגי בגי"פ. דכיון דראתה גי"פ בט"ו וגי"פ בי"ז הי"ל כראתה גי"פ בימי החודש בשוה דלעיל ס"ו. ודוק, וכן משמע להדיא בבי"ח סי"א."

| כסלו | חשוון | תשרי | אלול | אב | תמוז | סיון | אייר | ניסן | אדר | שבט | טבת |
|------|-------|------|------|----|------|------|------|------|-----|-----|-----|
| טו | טו | טו | טו | טו | טו | טו | טו | טו | טו | טו | טו |
| טז | טז | טז | טז | טז | טז | טז | טז | טז | טז | טז | טז |
| טז | טז | טז | טז | טז | טז | טז | טז | טז | טז | טז | טז |

קפ"ט סעיף ט' וסת לר"ח לדילוגים

"ראתה בא' בניסן ובאחד בסיון ובאחד באב קבעה לה וסת לר"ח לדילוגים.
אבל ראתה בא' בניסן ובא' באייר ובא' בתמוז ובא' בסיון לא ראתה לא קבעה
לה וסת."

הסבר

ברישא של הסעיף מדובר במי שראתה בראש חודש וכעבור חודשיים (דילוג) ראתה בראש חודש ושוב כעבור חודשיים (דילוג) ראתה בראש חודש. יש לציין שכל שלוש הראיות היו באותה עונה. מאחר שיש כאן סדירות של ראייה בראש חודש שלוש פעמים **ודילוג שווה** של ראש חודש אחד ביניהם - לכן נקבע בכך וסתה - **לראש חודש בדילוגים** (תמונה 1).

כתוצאה מקביעות זו תחשוש לראש חודש תשרי, לראש חודש כסלו ולראש חודש שבט. כדי לבטל קביעות זו צריכים לעבור שלושה ראשי חודשים **שהייתה ראויה לראות בהם**, לפי סדר הקביעות, ולא תראה בהם (חוות דעת ופוסקים).

בסיפא של הסעיף מצוין שאם ראתה בשני ראשי חודשים בזה אחר זה, ודילגה חודש אחד עד שראתה בפעם השלישית אזי אין כאן דילוג שווה, ולכן אין כאן קביעות (תמונה 2).

עיון

בסעיף זה קיימת אותה מחלוקת בפוסקים, הנזכרת לעיל, כדי ליישב את הדברים אליבא דדעה ראשונה שבסעיף ז' (דעת שמואל). כפי שהוסבר (בסעיף הקודם **ביעיון**) לפי הדעה הראשונה שבסעיף ז' (דעת שמואל) אין ראייה ראשונה מן המניין. לכן בעינין ארבע ראיות כדי לקבוע וסת בימי החודש בדילוג וה"ה כאן. לפי דעת שמואל בעינין עוד ראייה בא' בתשרי, ולפי דעתם סתם כאן המחבר כדעת הי"א (שבסעיף ז') שדי בשלוש ראיות (ט"ז ס"ק י"א).

יש סוברים שקביעה זו אינה מדויקת וכאן יש לומר אליבא דכולי עלמא, גם לדעת שמואל, שמדובר במקרה שבו היה לה וסת קבוע קודם לכן ושינתה. במקרה כזה גם שמואל מודה שדי בשלוש ראיות (דרישה ט"ו).

ויש סוברים שגם לפי דעת שמואל קבעה כאן וסת. "כיון דראייתיה שוות לעולם בראש חודש גם שמואל מודה, כדלעיל סעיף ו', בראתה מר"ח לר"ח ומה לי מר"ח א' לב' או מא' לג... וכ"כ הראב"ד בספר בעלי הנפש בהדיא ומביאו ב"י דזהו כוסת הסירוג דסגי בג' ראיות לכ"ע וכדלקמן סעיף י"ב, וזה פשוט" (ש"ך כ"ב). "וראייה ראשונה מן המניין אליבא דכ"ע... דהוה כוסת השוה" (תורת השלמים ס"ק י"ז).

להלכה

סגי בג' ראיות (ציונים ע"ג וכן דעת שוע"ר).

ביטול קביעות

וסת זה מתבטל אם לא תראה שלוש פעמים בתאריכים שהייתה ראויה לראות בהם (חוות דעת הובא בבדי השולחן ס"ח ציונים ע"ג).

תמונה 1

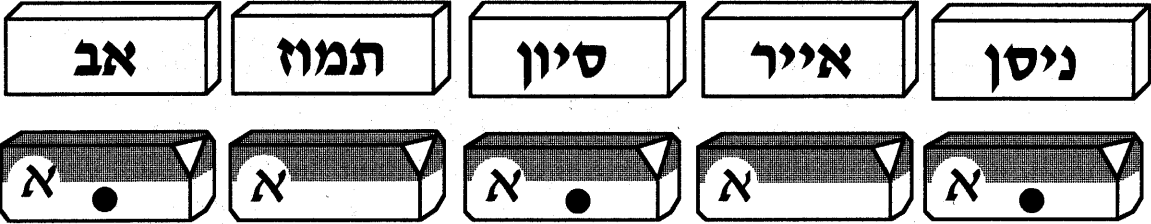

תמונה 2

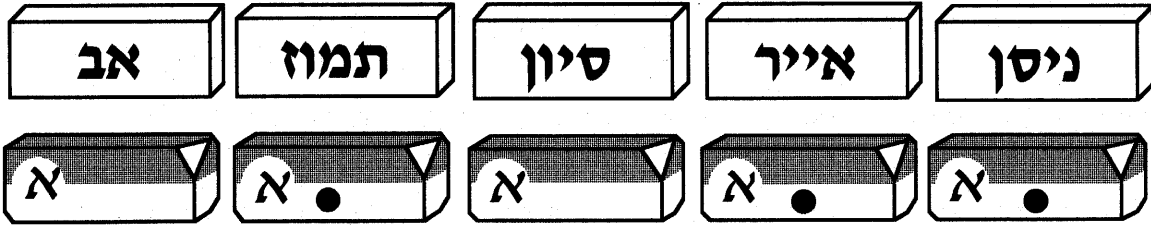

קפ"ט

סעיף י'

סירגה בחודש השלישי

"ראתה ט"ו בניסן וי"ו באייר וי"ח בסיון לא קבעה וסת כיון שסירגה בחדש
הג' ולא ראתה עד י"ח בו."

הסבר

ר"ל אפילו לדעת הי"א (סעיף ז'), שסגי בשלוש ראיות כדי לקבוע וסת בימי החודש בדילוג, אפילו הכי כאן אינה קובעת וסתה וזאת משום שבחודש השלישי דילגה לא רק יום אחד, כמו מט"ו ניסן לט"ז אייר, אלא יומיים עד ל"ח בסיון, והסיבה היא שאין הדילוגים שווים (בית יוסף, פרישה).

ואפילו אם היה לה וסת קבוע לי"ד ודילגה לט"ו ולט"ז גם כן אינה קובעת לדילוגים ובעינין שלוש ראיות בדילוגים (ש"ך כ"ד).

דין זה הועתק מהברייתא בפרק האשה: "ראתה יום כ"א בחודש זה, ויום כ"ב בחודש זה, ויום כ"ג בחודש זה קבעה לה וסת. סירגה מיום כ"ב ליום כ"ד - לא קבעה לה וסת, דאין דילוג זה דומה לראשון - דראשון יום אחד וזה ב' ימים כאחד."

פירוש המלה "סירגה" בחודש השלישי הוא מלשון "הפסקה" - "שעמדה מלראות בי"ו לחודש השלישי" (פרישה י"ח).

עיון

ישנה מחלוקת בשאלה מה חידושו של דין זה. לפי פירוש הבית יוסף החידוש הוא אפילו לדעת רב שדי בשלוש ראיות כדי לקבוע וסת הדילוגים בימי החודש (דעת הי"א שבסעיף ז'). מ"מ כאן מאחר שדילגה יומיים בחודש השלישי לא הווה קביעות.

יש מפרשים דין זה אפילו לדעת שמואל ומסבירים שאפילו כאן אם היה לה וסת קבוע ליום י"ד מ"מ לא נקבע בדילוגים ט"ו וט"ז (בי"ח).

יש לציין שאם תראה ב"ט בתמוז תהי' זו קביעות להפלגות של ל"ב יום. שהרי מט"ו בניסן עד לט"ז באייר - ל"ב יום (ניסן חודש מלא), וכן מט"ז באייר עד ל"ח בסיון הווה גם כן ל"ב יום. אם תראה שוב ב"ט בתמוז אזי תקבע וסת להפלגות שוות של ל"ב יום.

כמובן מדובר לפי שיטת הפוסקים הפוסקים שווסת הפלגה מחושבת לפי ספירת ימים (כלומר השיטה השנייה המבוארת בסעיף ב' לעיל). אולם לפי השיטה של ספירת עונות נקיות (חב"ד) אין ראיות בתאריכים אלו קובעות וסת, אלא אם כן היה מספר ימי הפלגה שווה כי אין ההפלגות שוות ביניהם.

אפילו לפני שתקבע וסת להפלגות יש לחשוש ליום י"ט בתמוז משום וסת שאינו קבוע (שוע"ר ל"א).

סיון

אייר

ניסן

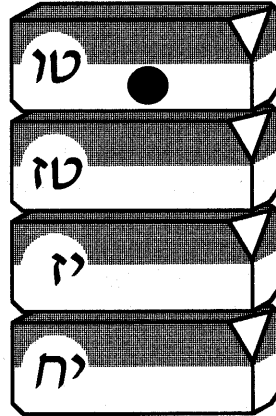
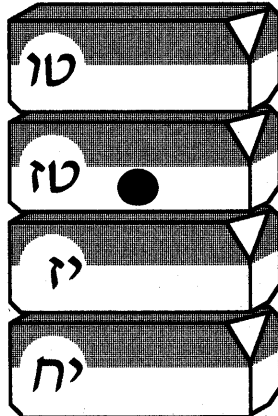
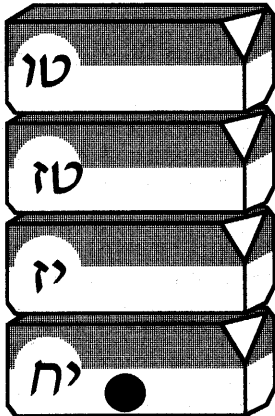

קפ"ט

סעיף י"א

דילגה פעם או פעמיים אינה חוששת לדילוג

"דילגה פעם א' או ב' פעמים אינה חוששת לדילוג. אע"פ שחוששת לשאר וסתות בפ"א, אינה חוששת לוסת הדילוג עד שתקבענו."

הסבר

יש שכתבו שכאן פוסק המחבר כדעה האומרת שאין ראייה ראשונה מן המניין וכדי לקבוע וסת לדילוגין בעינין ארבע ראיות דהיינו כדעה הראשונה, דעת שמואל, שבסעיף ז'. לכן אפילו שינתה ב' פעמים אינה חוששת.

ואילו לפי הדעה האומרת שראייה ראשונה מן המניין (ולכן כדי לקבוע וסת לדילוגין די בשלוש ראיות), דהיינו דעת הי"א שם שהיא דעת רב, די בשלוש ראיות. זאת אומרת שיש קביעות אחרי דילוג של ב' פעמים, אם לא היה לה וסת קבוע לט"ו (תורת השלמים י"ט).

מאחר שמסיים המחבר בסעיף ז': "ויש לחוש לדבריהם ולהחמיר" מן הראוי גם כאן להחמיר ולחשוש.

עיון

כדי להבין את ההבדל בין שאר וסתות, שחוששת להם אפילו אחרי פעם א', לבין וסת הדילוג, שאינה חוששת לו עד שתקבענו (כפי שכתוב בדברי המחבר בסעיף זה) נביא את דברי הראב"ד בספר בעלי הנפש (שער תקון הווסתות עמוד מ"ד) וז"ל:

"אבל לוסת הדילוג ולוסת הסירוג אינה חוששת עד שתקבענו, ודבר זה מן הדעת הכרענו אותו. כי כל וסת נקבע במקומו והשלישי או הרביעי קובע את הראשון במקומו ואוסר אותו, יש מן הדין לחוש עליו בתחילתו דאמרינן תחילתו כסופו לחוש עליו.

אבל וסת שסופו מתיר את תחילתו כגון וסת הדילוג שסופו הותרו כל הראשונים, היאך היה סופו קל מתחילתו?

ועוד, כל תחילת וסת כיון שנעקר שעה אחת שוב אינו מצטרף לחוש אליו עוד. והנה תחילת הוסת שיהי יום ט"ו, כיון שהגיע החודש השני ולא ראתה עד יום ט"ז כבר נעקר מאתמול. ועוד אינו מצטרף אליו לחוש לדילוג, והטעם לזה שזה בין לדילוג בין לסירוג וראוי הוא לסמוך עליו, ולכן אני אומר כי וסת הדילוג והסירוג אינה חוששת לו בתחלה על העתיד עד שתקבענו."

רעיון זה הובא בשוע"ר בשינוי לשון קצת, וז"ל:

"דבשאר וסתות יש מן הדין לחוש לו בתחילתו כי שמא תקבע לה יום זה לוסת ותהיה אסורה בו. הילכך אמרינן תחילתו כסופו. אבל וסת הדילוג כשתקבענו - הותרו כל הימים הראשונים ואינה חוששת לעולם לט"ו וי"ו וי"ז לחדש אלא ליי"ח ולי"ט וכי ומכ' ולמעלה. וגם הם הולכים וניתרים שכשחוששת ליי"ט הותר י"ח ואינה חוששת לו לעולם, וכן כולם. וא"כ היאך יהיה תחילת הוסת חמור מסופו" (ס"ק ל"ב).

דילגה פעם א'

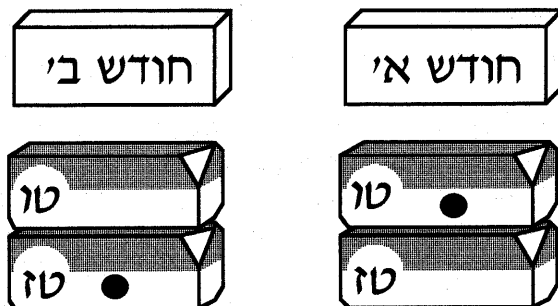

דילגה ב' פעמים

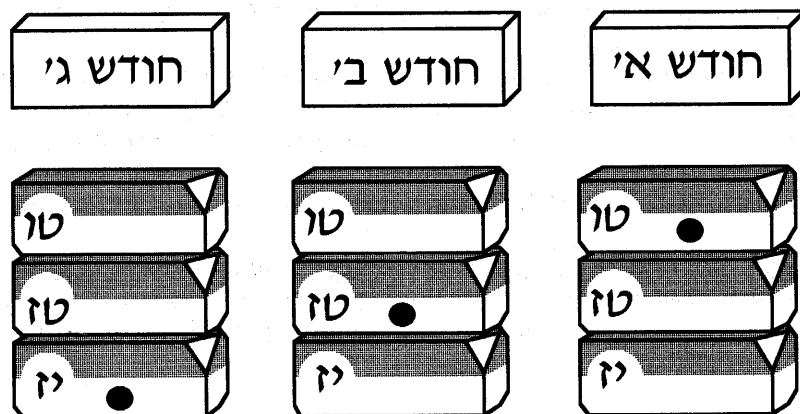

קפ"ט

סעיף י"ב

החשש בווסת הסירוג

"וסת הסירוג ראייה ראשונה מן המניין לד"ה, אע"פ שהרחיקה ראיותיה. אלא שלענין חשש וסתה בתחלה הוא שוה לדילוג שאינה חוששת אלא מר"ח לר"ח הסמוך לו.

כגון: שראתה בר"ח ניסן חוששת לר"ח אייר. ואם לא ראתה עד ר"ח סיון חוששת לר"ח תמוז הסמוך לו. ואם לא ראתה בר"ח תמוז אינה חוששת לר"ח אב, אע"פ שהם הפלגות ב' חדשים כעין ההפלגה הראשונה - מפני שהפסקת החדש השני בטלה ראיית החדש הראשון וראיית החדש הג' היא התחלת וסת וחוששת לר"ח הסמוך ולא יותר."

הסבר

לפי סעיף ט' וסת הסירוג ראייה ראשונה מן המניין, למשל ראתה בר"ח בניסן, לא ראתה בר"ח באייר, ראתה בר"ח בסיון, לא ראתה בר"ח בתמוז, ראתה בר"ח באב: אזי קבעה וסת לראשי חודשים בסירוג. ראש החודש הראשון, ראש חודש ניסן, מצטרף לשני ראשי החודשים הבאים אחריו, ונכלל עמהם במניין שלושה חודשים לקביעת וסת הסירוג.

כאן, בסעיף י"ב, ממשיך ופוסק שבכל אופן אין אנו חוששין לווסת הסירוג עד שיקבע שלוש פעמים, על דרך שנאמר בפירוש לגבי וסת הדילוג, סעיף י"א: שאין אנו חוששין לו עד שנקבע.

הסבר דברי המחבר בתרשים: "כגון שראתה בר"ח ניסן חוששת לר"ח אייר" (תמונה 1).

"ואם לא ראתה עד ר"ח סיון חוששת לר"ח תמוז הסמוך לו." וזאת ע"פ הכלל שאין חוששין לווסת הסירוג עד שנקבע. לכן אחרי הראיות שבר"ח ניסן וסיון (דהיינו בדילוג של חודש) אינה חוששת לר"ח אב (שהוא בדילוג חודש מסיון).

אולם חוששת לתמוז מדין וסת החודש הקרוב מראייה אחרונה בסיון (כבסעיף ב') (תמונה 2).

"ואם לא ראתה בר"ח תמוז אינה חוששת לר"ח אב, אע"פ שהם הפלגות ב' חדשים כעין ההפלגה הראשונה - מפני שהפסקת החדש השני בטלה ראיית החדש הראשון וראיית החדש הג' היא התחלת וסת וחוששת לר"ח הסמוך כלומר לתמוז ולא יותר" (תמונה 3).

עיון

אף על פי שאין חוששין לר"ח אב משום וסת ר"ח לסירוגים על פי ראייה אחרונה בר"ח סיון, מ"מ תחשוש בו משום וסת ההפלגה שאינו קבוע של שישים יום. שהרי מראיית ר"ח ניסן עד ראיית ר"ח סיון לעולם שישים יום (שניסן לעולם מלא ואייר לעולם חסר), וכן מראיית ר"ח סיון עד לר"ח אב הווה שישים יום (שסיון לעולם מלא ותמוז חסר).

לפי שזע"ר רק אם ההפלגות שוות בשיטת ספירת סוף ראייה לתחילת ראייה.

תמונה 1

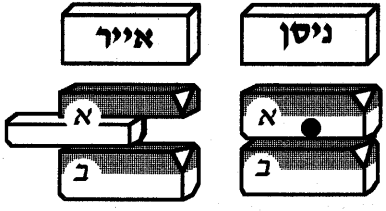

תמונה 2

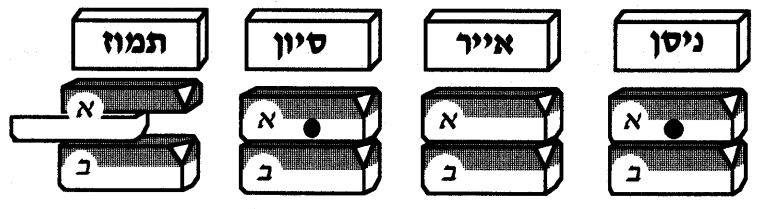

תמונה 3

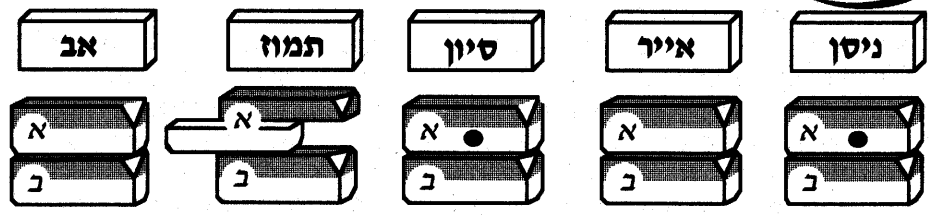

קפ"ט

סעיף י"ג (1)

לקביעות בעינין שלוש הראיות באותה עונה

"אין האשה קובעת לה וסת אפילו ראתה ג' ר"ח זה אחר זה אא"כ יהיו כולם בעונה א' ביום או בלילה..."

הסבר

לקביעות וסת החודש בעינין שלוש ראיות בעונה א', דהיינו שלושתן בעונת היום (תמונה 1) או שלושתן בעונת הלילה (תמונה 2). קביעה זו חלה בווסת **בימי החודש בדילוג** (סעיף ז' לעיל), וכן בדילוג חלילה (סעיף ח') לעיל וכן בעניין דילוגים (סעיף ט' לעיל) (פוסקים).

בנוסף לעובדה ששלוש הראיות של וסת החודש החלו באותו תאריך, אמורה להיות תחילתן **באותה עונה**. הסיבה היא שכדי לקבוע וסת, על כל המשתמע מכך, אנו בעינין לראות שלא רק מבחינת מועד ימי הראייה תהיינה הראיות שוות אלא גם מבחינת השפעת היום או השפעת הלילה.

רק אחרי חזרה של שלוש ראיות שוות גם מבחינת התאריך וגם מבחינת עונת תחילתן יש לקבוע וסת.

עונה

עונה פירושה חצי יממה. עונת היום היא מהנץ החמה עד לשקיעתה. עונת הלילה היא משקיעת החמה עד להנץ החמה. (המקורות לקביעת זמני העונות לפי זמני הנץ ושקיעת השמש הובאו לעיל בסימן קפ"ד סעיף ב').

עיון

אמנם, לפי מה שמבואר לעיל בסעיף ב', לפי הנהגים לקבוע וסת הפלגה על פי שיטת תחילת ראייה לתחילת ראייה ע"פ ספירת עונות ומחשבין לפי מספר העונות בין ראייה לראייה, ושתי הראיות בכלל הספירה אינו מוכרח ששלוש הראיות יהיו באותה עונה. כיצד? ראתה היום, בעונת הלילה, ובסוף כ' יום בעונת היום (ארבעים עונות כששתי עונות הראייה בכלל הספירה) לאחר מכן בסוף כ' יום בעונת הלילה (שוב ארבעים עונות), ובסוף כ' יום אחר כך בעונת היום (שוב ארבעים עונות). (לפי הנוב"י תנינא סימן פ"ג צוין שקובעת וסת הפלגות לארבעים עונות **אע"פ שאין כולן באותה עונה**. שם התייחסנו לעניין זה והבאנו את דברי הראב"ד: "שבכל עניין שאשה משהו ראיותיה היא קובעת וסת" (עין שם).

יש שכתבו שבראתה ר"ח ניסן עונת לילה, ר"ח אייר עונת יום, ר"ח סיון עונת לילה, ר"ח תמוז עונת יום, ר"ח אב עונת לילה, ר"ח אלול עונת יום קבעה וסת וחוששת לר"ח תשרי עונת לילה ור"ח חשוון עונת יום (בדי השולחן ס"ק צ"א).

תמונה 1

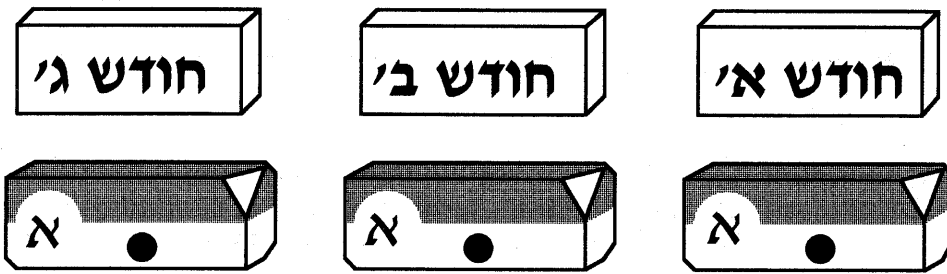

תמונה 2



קפ"ט

סעיף י"ג (2)

שלוש פעמים בעונה א' והרביעית באחרת

"...ואם ראתה ג' פעמים ביום והרביעית בלילה או ג' פעמים בלילה והרביעית ביום חוששת ביום ובלילה מפני חשש הוסת הראשון ומפני חשש השני שהוא האחרון..."

הסבר

מה שכותב: "ואם ראתה ג' פעמים ביום והרביעית בלילה... חוששת ביום ובלילה..." ר"ל שחוששת לראשון, כלומר ביום, משום וסת הראשון **שנקבע**, וחוששת לשני, כלומר בלילה, משום חשש הוסת השני **שלא נקבע** (תמונה 1).

מה שכותב: "או ג' פעמים בלילה והרביעית ביום..." גם כאן כוונתו שחוששת לראשון משום וסת הראשון **שנקבע** וחוששת לשני משום חשש וסת השני **שלא נקבע** (תמונה 2).

עניין זה, שחוששין לכל וסת, אפילו אינו קבוע ואפילו אחרי פעם א', הובא כבר בפירוש בדברי המחבר לעיל בסימן זה, בסעיף ב'. כאן משמיענו שה"ה באשה שיש לה וסת קבוע ושינתה פעם א' שגם כן חוששת לזה ולזה: לראשון משום וסת קבוע ולשני משום וסת שאינו קבוע.

כמוכן, אחרי שנקבע וסתה ע"י ראייה של שלוש פעמים, אפילו עברה העונה ולא ראתה, אינה בטלה בכך עד שיעברו שלוש פעמים, כפי שיבואר להלן.

תמונה 1

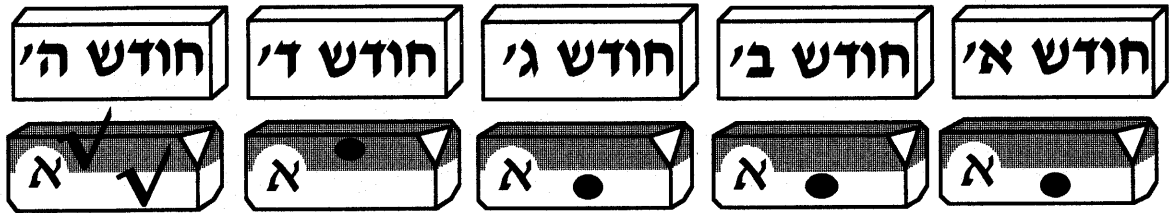

תמונה 2



קפ"ט

סעיף י"ג (3)

הולכים אחרי ראייה אחרונה

"...ואם ראתה פעמים ביום ופעמים בלילה שלא על הסדר או שתראה הראשונה ביום וגי' האחרונות בלילה או הראשונה בלילה והגי' אחרונות ביום או שלש בזה ושלוש בזה חוששת לאחרונה בלבד."

הסבר

דברי המחבר הנ"ל מבוססים על הקביעה שאשה החוששת ליום מסוים מדין וסת שאינו קבוע ושינתה - חוששת לפי פעם אחרונה בלבד. הסיבה לכך היא מאחר שראייה ראשונה לא הייתה קבועה אזי בהגיע השנייה (וחוששין לה מדין אינו קבוע, כבסעיף ב') נדחה חשש הראשונה.

דחיה זו שאמרנו חלה גם כאשר הוסת הראשון היה קבוע ובא וסת קבוע במקומו.

להלן הסבר דברי המחבר לפי התרשימים:

"ואם ראתה פעמים ביום ופעמים בלילה שלא על הסדר" (תמונה 1), זאת אומרת שעדיין לא נקבעה ראייה ראשונה (בעונת היום) וגם לא ראייה שנייה (בעונת הלילה), חוששת לאחרונה בלבד. והוא מטעם הנ"ל שהראשונה לא הייתה קבועה ואזי בהגיע ראייה שנייה, שחוששין לה גם כן מדין אינה קבועה, הראשונה נדחית ונשאר רק החשש השני.

"או שתראה הראשונה ביום וגי' אחרונות בלילה או הראשונה בלילה וגי' אחרונות ביום" (תמונה 2), כלומר הראייה הראשונה לא הייתה קבועה ונתבטלה ע"י שלוש הראיות האחרונות, שעל ידן נקבע וסתה. ולכן אינה חוששת לראייה ראשונה כלל, אלא חוששת לשנייה הקבועה.

"או שלש בזה ושלוש בזה, חוששת לאחרונה בלבד" (תמונה 3), אע"פ שהייתה לה קביעות בגי' ראשונות, מ"מ היא נעקרת ע"י גי' האחרונות בעלי עונה זהה. לכן אינה חוששת שוב אלא לעונת וסתה האחרונה בלבד.

תמונה 1

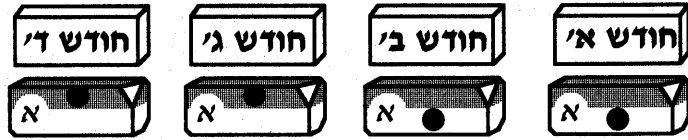

תמונה 2

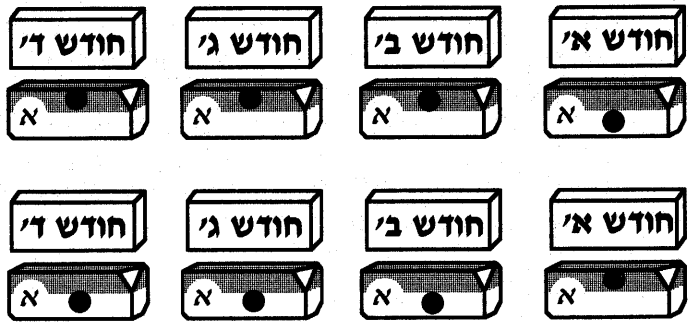

תמונה 3

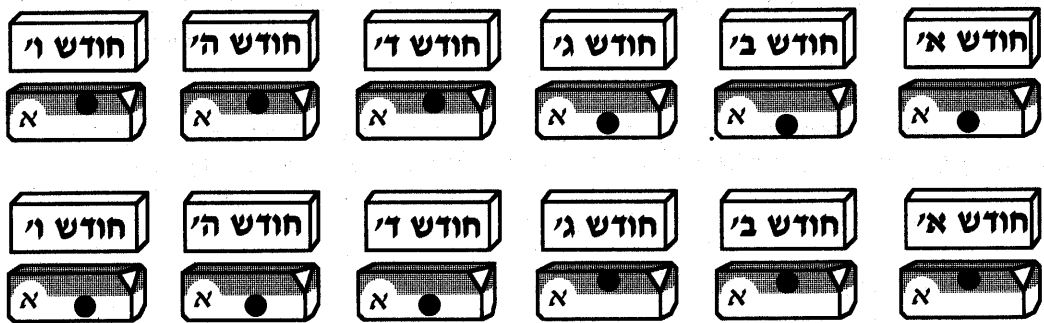

קפ"ט
סעיף י"ג
רמ"א - (1)
חוששין להפלגה ולחודש

"האשה שראתה חוששת לוסת החדש ולהפלגה עד שתקבע וסת החדש בג' פעמים או וסת הפלגה בד"פ או שתעקר א' מהן.
 כיצד? ראתה בא' בניסן וכ' בו חוששת לא' באייר מפני ר"ח ניסן..."

כדי להקל על הבנת דברי הרמ"א הנ"ל, נציין בע"ה כל חלק מדבריו הקדושים בעמוד נפרד עם תרשים המקביל לו. בהמשך נסכם, בע"ה, את כל דברי הרמ"א בצירוף כל התרשימים.

הסבר

"האשה שראתה חוששת לוסת החדש ולהפלגה..."
 אם ראתה בא' בניסן חוששת לא' באייר משום יום החודש שאינו קבוע. אפילו אם עדיין אין לה קביעות בא' בחודש (לעיל סעיף ב'), ומובן שתחשוש בא' באייר לאותה עונה שראתה בא' בניסן (קפ"ד סעיף ב'), דהיינו אם ראתה בעונת יום של א' בניסן תחשוש לעונת יום של א' באייר, ואם ראתה בעונת לילה של א' בניסן תחשוש לעונת לילה של א' באייר.

אם אין לה קביעות לא' בחודש תחשוש גם לכל המעת לעת של ל' בניסן משום עונה בינונית (קפ"ט סעיף א' ושוע"ר מ"ב), אבל אם יש לה וסת קבוע אינה חוששת לעונה בינונית (שם).

אם ראתה גם בכ' הרי מאחר שיש לה שתי ראיות יש לה לחשוש גם לוסת הפלגה.

מקרה זה אמור באשה שיש לה וסת קבוע אשר השתנה עקב ראייה בר"ח ניסן, או שעדיין אין לה קביעות וראתה בר"ח (שוע"ר מ"א).

אמנם כאשר תראה גם בכ' בניסן אזי **לא תחשוש** לל' בניסן (משום עונה בינונית), כי לעולם מחשבינן עונה בינונית מראייה אחרונה, כלומר אם ראתה ורשמה לעצמה יום מסוים כעונה בינונית, ובינתיים לפני שהגיע אותו יום ראתה - אזי מחשבינן מחדש את העונה הבינונית מהראייה האחרונה.

עיון

סעיף זה מוסבר ע"פ שיטת ספירת וסת הפלגה לפי ספירת ימים (לעיל סעיף ב'). זאת כדי להקל על הבנת הדברים. יש לפרש אותו גם ע"פ שיטת "סוף ראייה לתחילת ראייה" באופן שהחלה לראות באותו יום **והפסיקה** בו ביום (שוע"ר).

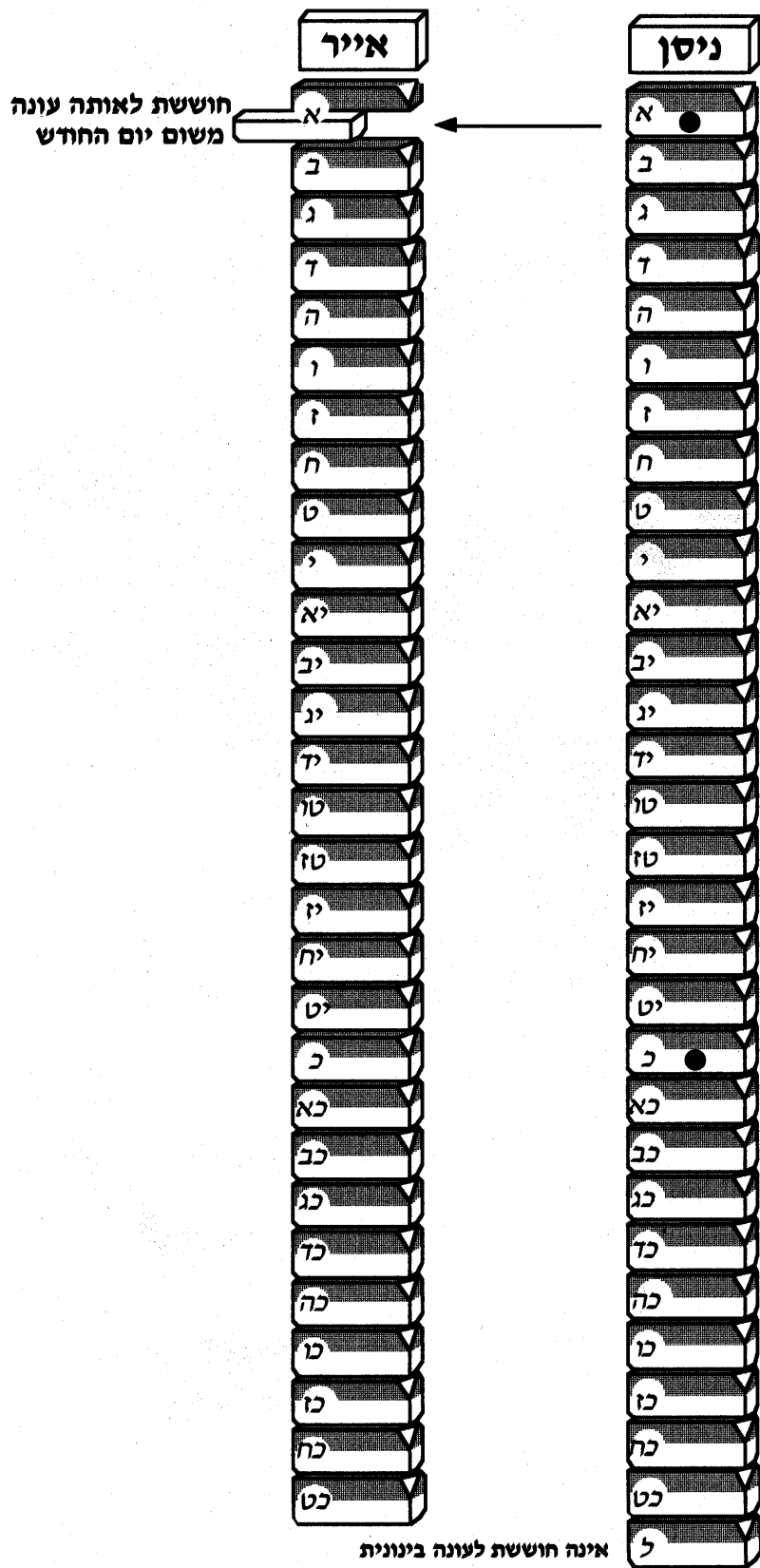

סעיף י"ג
רמ"א (2)

"...ראתה בא' באייר או לא ראתה בו חוששת לט' באייר שהוא יום כ' מראיית יום כ' שראתה..."

הסבר

מה שכותב: "ראתה בא' באייר או לא ראתה בו חוששת לט' באייר" דורש ביאור, בשל מה שכותב "אם לא ראתה בא' באייר" פשיטא שחוששת לט' באייר משום וסת הפלגה של כ' יום (שמתאריך א' בניסן עד כ' בניסן הווה הפלגה של כ' יום). לכן יש לחוש לט' באייר משום הפלגה (שאינה קבועה) של כ' יום.

אבל מה שכותב "ראתה בא' באייר..." דורש ביאור. משום שקיימת מחלוקת - האם הפלגה קצרה מבטלת הפלגה ארוכה שקדמה לה או לא. כלומר אשה שחוששת להפלגה ארוכה, למשל בנדון דידן, כ' יום (מא' בניסן לכו' בניסן) והקדימה וראתה בהפלגה קצרה, למשל בנדון דידן, י"ב יום (מכ' בניסן לא' באייר) - מה יהיה דינה של ההפלגה הארוכה הראשונה?

דעת הרמ"א

דעת הרמ"א שאע"פ שווסת שאינו קבוע נתבטל בפעם א' הני מילי כשיגיע יום הווסת ולא תראה בו. משא"כ בנדון דידן כשראתה בא' באייר הרי **יום הפלגה של כ' יום** (ט' באייר) **עדיין לא הגיע** ולכן לא נתבטלה ועדיין בתקפה עומדת. אפילו ראתה בהפלגה קצרה (של י"ב יום - מיום כ' בניסן לא' באייר) עדיין חוששת להפלגה הארוכה (שאינו קבוע) של כ' יום (מכ' בניסן עד לט' באייר).

לא אמרין שמאחר שמדובר בווסת הפלגה נחשוב את ההפלגה הקצרה מהראייה האחרונה (א' באייר), אלא מחשבינן מכ' בניסן. וכן הסכימו אתו הט"ז ותורת השלמים, וז"ל הט"ז: "אע"פ שראתה בא' באייר צריכה לחוש לט' בו משום ראיית עשרים בניסן... וכן נ"ל עיקר. ויפה הגיה כאן הרמ"א **ראתה** או לא ראתה' דלא מצינן בשום מקום דראייה שהוא בשינוי זמן תעקר החשש שהיה עליה תחילה... ע"כ הדבר ברור דמשה אמת ותורתו אמת ודבריו כאן הלכה רווחת בישראל. **דגם בראתה בר"ח אייר הווה כלא ראתה לכל החששות**" (ס"ק י"ח).

דעת הש"ך

אמנם יש אומרים שבראתה בא' באייר שוב אינה חוששת לט' בו הואיל והיה לה וסת שאינו קבוע לכו' יום, וכעת ראתה בהפלגה של י"ב יום אזי נעקר הפלגת כ', וכעת חוששת רק להפלגה של י"ב יום. וז"ל הש"ך: "אבל באמת נראה עיקר דאם ראתה בא' באייר א"צ לחוש לט' בו שהפסיקה בראתה בינתיים **ואין כאן הפלגת עשרים יום אלא הפלגת י"ב יום**. ושינתה הפלגה י"ב ואין צריך לחוש אלא להפלגת י"ב יום מראייה זו דא' באייר" (ס"ק ל"א).

דעת שוע"ר

ויש שכתבו שהפלגה קצרה בתוך הפלגה ארוכה אינה מבטלת את הצורך לחשוש לזו הארוכה. אבל מכל מקום תמיד חוששין **רק מהראייה האחרונה**. זאת אומרת שבראתה בא' באייר אין הפלגת כ' מתבטלת - אבל כעת חוששין גם להפלגה של י"ב וגם להפלגה הקודמת של כ' יום **מא' אייר**.

וז"ל שוע"ר, "אלא דאם ראתה בא' באייר אינה חוששת לט' בו אלא לכו' בו. כי אף **שלא נעקר וסת הפלגת כ'** במה שהקדימה לראות מ"מ אינה מונה כ' אלא מיום שראתה שנית... וגם צריכה היא לחשוש ליי"ב בו הואיל ושינתה הפלגתה ליי"ב ימים מכ' בניסן לא' באייר, ושמה תקבע לה וסת להפלגת י"ב ימים" (ס"ק מ"ב).

הערה לתרשים

בתמונה שלפנינו סימנו עגול בצבע אפור בתאריך א' באייר להדגיש שלא לכל הדעות בראתה בו יש לחוש לט' באייר משום הפלגת כ' יום, כנ"ל.
משא"כ לכל הדעות **בלא ראתה** בא' באייר יש לחוש לט' בו משום הפלגת כ' (שאינו קבוע).

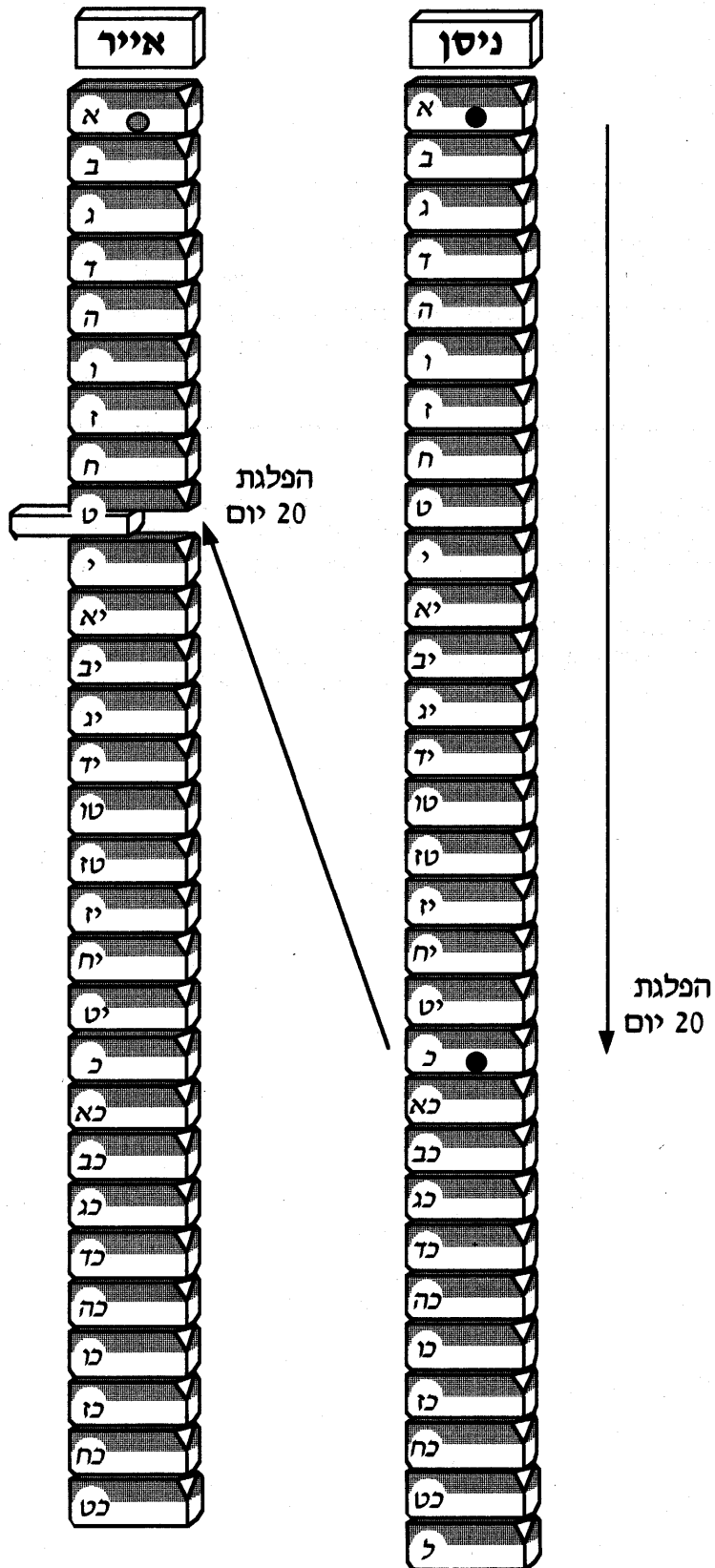

**סעיף י"ג
רמ"א (3)**

"...ראתה בטי' באייר או לא ראתה חוששת לעשרים באייר שמא קבעה לה וסת כ' לחדש שהרי ראתה עשרים לחדש ניסן.
וכן היא חוששת לעולם עד שתקבע וסת א' כדינו ואז אינה חוששת לשני שלא נקבע או עד שאחד מהן נעקר אז אינה חוששת לו אע"פ שלא נקבע השני."

הסבר

כפי שזכר לעיל עונה בינונית מחושבת לעולם מהראייה האחרונה, משום שעונה בינונית היא הזמן הממוצע (הבינוני) שרוב הנשים רואות בו **בין ראייה לראייה**. וכן וסת ההפלגה (אף שיש מחלוקת בדבר) מחושב תמיד מהראייה האחרונה מאחר שהוא משקף את זמן ההפלגה מראייה לראייה.

אבל בווסת החודש אם הראייה הקודמת שהייתה בכ' בניסן אזי אין זה משנה אם ראתה בטי' או לא. כפי שהוסבר בכמה וכמה מקומות שבווסת החודש יש חשיבות לתאריך העברי החודשי לגבי הופעת הוסת, וא"כ אין זה משנה כלל אם ראתה בטי' או לא.

אייר

- א
- ב
- ג
- ד
- ה
- ו
- ז
- ח
- ט
- י
- יא
- יב
- יג
- יד
- טו
- טז
- יז
- יח
- יט
- כ
- כא
- כב
- כג
- כד
- כה
- כו
- כז
- כח
- כט

ראתה או לא ראתה

ניסן

- א
- ב
- ג
- ד
- ה
- ו
- ז
- ח
- ט
- י
- יא
- יב
- יג
- יד
- טו
- טז
- יז
- יח
- יט
- כ
- כא
- כב
- כג
- כד
- כה
- כו
- כז
- כח
- כט
- ל

חוששת

סעיף י"ג

רמ"א (4)

סיכום

"האשה שראתה חוששת לוסת החדש ולהפלגה עד שתקבע וסת החדש בג' פעמים או וסת הפלגה בד"פ או שתעקר א' מהן.

כיצד? ראתה בא' בניסן וכ' בו חוששת לא' באייר מפני ר"ח ניסן. ראתה בא' באייר או לא ראתה בו חוששת לט' באייר שהוא יום כ' מראיית יום כ' שראתה.

ראתה בט' באייר או לא ראתה חוששת לעשרים באייר שמא קבעה לה וסת כ' לחדש שהרי ראתה עשרים לחדש ניסן וכן היא חוששת לעולם עד שתקבע וסת א' כדינו ואז אינה חוששת לשני שלא נקבע או עד שאחד מהן נעקר או אינה חוששת לו אע"פ שלא נקבע השני."

להלן הסבר הסעיף הנ"ל באופן המקובל על רוב הפוסקים.

תמונה 1

"...ראתה בא' בניסן ובכ' בו חוששת לא' באייר מפני ר"ח ניסן..."

משראתה בא' ובכ' בניסן, התאריך הראשון שיש לחוש לו הוא א' באייר. מדובר באותה עונה בא' באייר שראתה בו בא' בניסן. בדוגמתנו - עונת יום. יש לחשוש לה בגלל יום החודש שאינו קבוע מראיית א' בניסן.

תמונה 2

"...ראתה בא' באייר או לא ראתה בו חוששת לט' באייר שהוא יום כ' מראיית יום כ' שראתה..."

כבר הוסבר שאם לא ראתה בא' באייר, יש לחשוש, לפי כל הפוסקים, ליום ט' באייר משום וסת הפלגה של כ' יום, שאינו קבוע, מראיית כ' בניסן. (שהרי מא' בניסן עד לכ' בניסן עברו כ' יום).

אבל מה שכתב שאפילו ראתה בא' באייר חוששת לט' באייר אינו לפי כל הפוסקים. יש הרבה פוסקים שסוברים שתמיד סופרים בווסת הפלגה מראייה אחרונה, וא"כ, לפי פוסקים אלו, יש למנות הפלגות של כ' יום (על פי ראיית א' בניסן עד כ' בניסן) ושל י"ב יום (על פי ראיית כ' בניסן עד א' באייר) דווקא מתאריך א' באייר.

תמונה 3

"...ראתה בט' באייר או לא ראתה חוששת לעשרים באייר שמא קבעה לה וסת כ' לחדש שהרי ראתה עשרים לחדש ניסן..."

בין שראתה בט' ובין שלא ראתה בט' מ"מ חוששת לכ' באייר משום וסת החודש, שאינו קבוע, מראיית כ' בניסן ובאותה עונה שראתה בניסן.

תמונה 3

| אייר | ניסן |
|------|------|
| א | א |
| ב | ב |
| ג | ג |
| ד | ד |
| ה | ה |
| ו | ו |
| ז | ז |
| ח | ח |
| ט | ט |
| י | י |
| יא | יא |
| יב | יב |
| יג | יג |
| יד | יד |
| טו | טו |
| טז | טז |
| יז | יז |
| יח | יח |
| יט | יט |
| כ | כ |
| כא | כא |
| כב | כב |
| כג | כג |
| כד | כד |
| כה | כה |
| כו | כו |
| כז | כז |
| כח | כח |
| כט | כט |
| | ל |

תמונה 2

| אייר | ניסן |
|------|------|
| א | א |
| ב | ב |
| ג | ג |
| ד | ד |
| ה | ה |
| ו | ו |
| ז | ז |
| ח | ח |
| ט | ט |
| י | י |
| יא | יא |
| יב | יב |
| יג | יג |
| יד | יד |
| טו | טו |
| טז | טז |
| יז | יז |
| יח | יח |
| יט | יט |
| כ | כ |
| כא | כא |
| כב | כב |
| כג | כג |
| כד | כד |
| כה | כה |
| כו | כו |
| כז | כז |
| כח | כח |
| כט | כט |
| | ל |

תמונה 1

| אייר | ניסן |
|------|------|
| א | א |
| ב | ב |
| ג | ג |
| ד | ד |
| ה | ה |
| ו | ו |
| ז | ז |
| ח | ח |
| ט | ט |
| י | י |
| יא | יא |
| יב | יב |
| יג | יג |
| יד | יד |
| טו | טו |
| טז | טז |
| יז | יז |
| יח | יח |
| יט | יט |
| כ | כ |
| כא | כא |
| כב | כב |
| כג | כג |
| כד | כד |
| כה | כה |
| כו | כו |
| כז | כז |
| כח | כח |
| כט | כט |
| | ל |

סעיף י"ג
רמ"א - (5)
דילוגים

"ואינה חוששת לוסת הדילוגין עד שתקבענה. כיצד? ראתה ט"ו בניסן חוששת לט"ו באייר לא ראתה בט"ו באייר אינה חוששת לט"ז בו ראתה ט"ז בו חוששת לט"ז בסיון ואינה חוששת ל"ז בו ראתה י"ז בו חוששת ל"ז בתמוז ואינה חוששת ל"ח בו ראתה י"ח בתמוז קבעה לה וסת דילוג לימי החודש וחוששת ל"ט באב וכן בדרך זה בהפלגה ודילוגין כי אין חילוק ביניהן. רק י"א כי בדילוג חדש הראיה הראשונה מן המנין כמו שנת'."

הסבר

"...ראתה ט"ו בניסן חוששת לט"ו באייר..."
חוששת לאותה עונה בט"ו באייר משום **יום החודש**. אם אין לה וסת קבוע חוששת גם לכל המעת לעת של י"ד באייר משום עונה בינונית.

"...ראתה ט"ז בו (באייר) חוששת לט"ז בסיון ואינה חוששת ל"ז בו..."
כלומר לאותה עונה בט"ז שראתה בה בט"ז באייר משום **יום החודש**.

וכן ט"ז בסיון (מעת לעת) הווה לה עונה בינונית לאשה שאין לה וסת קבוע, בגלל ראייתה בט"ז באייר. וכן חוששת ל"ח בסיון משום הפלגה של ל"ב יום שאינה קבועה, כי מט"ו בניסן לט"ז באייר ל"ב יום.

"...ראתה י"ז בו (בסיון) חוששת ל"ז בתמוז..."
כנ"ל לאותה עונה שבה ראתה ב"ז בסיון.

וכן לט"ז בו (בתמוז) (מעת לעת) משום עונה בינונית. וכן וסת הפלגה שאינו קבוע, ועל דרך שהוסבר לעיל.

עיון

מה שכותב שגם אחרי ראיית י"ז בסיון אינה חוששת ל"ח בתמוז (אלא ל"ז בו משום יום החודש מראיית י"ז סיון) זה לפי הדעה הראשונה שבסעיף ז' שבעיני שתשלש הדילוגים (שלוש פעמים). (אבל לפי דעת הי"א שם נקבע וסת אחרי ראיית י"ז בסיון (ש"ך ל"ה שוע"ר מ"ט).

או שגם לפי הדעה הראשונה שכאן מיירי כשהיה לה וסת קבוע לט"ו ולכן שדין ראיית ט"ו בניסן בתר קביעותה הקודמת (ש"ך ל"ה).

יש לציין שבסעיף ז' מסיים המחבר: "ויש לחוש לדבריהם ולהחמיר", אי"כ גם כאן יש לחוש לדעת הי"א ולהחמיר והוא שאחרי ראיית י"ז בסיון נקבע וסתה (עיין לעיל סעיף ז').

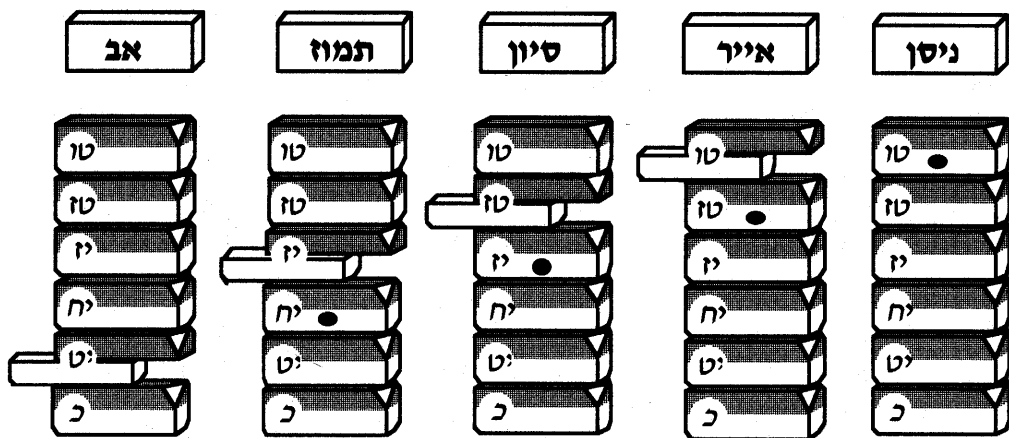

סעיף י"ג רמ"א (6)

"ראתה ט"ו בניסן והמשיכה ראייתה ד' ימים וביום ט"ז באייר ראתה והמשיכה ראייתה ג' ימים ובסיון התחילה לראות ב"ז בו י"א שחוששת לדילוג ולוסת שוה שהרי שילשה לראות ג"פ ב"ז לחדש.
ו"א שאין כאן וסת שוה כלל דהולכין תמיד אחר תחילת הראיה, וכן עיקר."

הסבר

מה שכתב "י"א שחוששת לדילוג ולוסת שוה שהרי שילשה לראות ... " הרי הוא לפי הדעה השנייה שבסעיף ז', שסגי לקבוע וסת לדילוגים בשלוש ראיות (ב"ז, ט"ז ושוע"ר נ"ב).

ויש לציין שאחרי ראיית ט"ו בניסן תחשוש, בנוסף לט"ו באייר (לאותה עונה שחוששת מראיית ט"ו בניסן) גם לכל המעת לעת של י"ד באייר משום עונה בינונית (באשה שאין לה וסת קבוע).

אחרי ראיית ט"ז באייר תחשוש לט"ז בסיון (משום יום החודש מ"ז באייר) ולכל המעת לעת של ט"ז באייר משום עונה בינונית. וכן ליום י"ח בסיון משום וסת הפלגה (של שלושים ושניים יום) שאינו קבוע בגלל הפרש הימים מראיית ט"ו ניסן לט"ז אייר (שלושים ושניים יום).

עיון

כוונת הרמ"א שחוששין ל"וסת שוה" שהרי "שילשה לראות ג' פעמים ב"ז לחדש", היא שחוששין שראתה בט"ו ובט"ז ניסן ובט"ז באייר דם טהורים (ואין אנו בקיאים היום במראות), או שימים אלו היו בימי אחד-עשר הימים הראויים לזבה. כפי שהוסבר, בע"ה, בחלק א' שמן התורה אין דין דמים אלו כדין דם נידה (עיין שם), וא"כ יש במקרה זה שלוש פעמים תחילת ראיית דם ב"ז (בדי השולחן קכ"ד).

סיון

אייר

ניסן

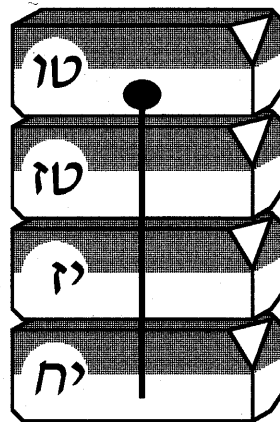
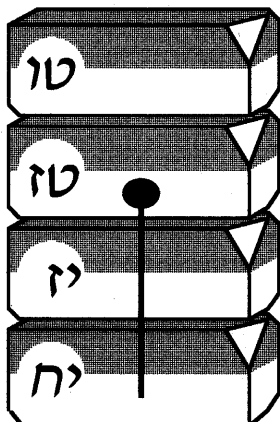
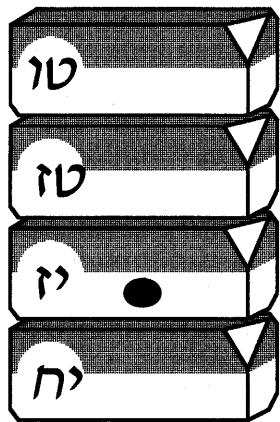



דברי הסבר וסיכום לסעיפים הבאים

בסעיפים י"ד, ט"ו וט"ז יש שני כללים, שכדאי לציין לפני שנדון בסעיפים עצמם.

כפי שכבר ראינו בסעיפים הקודמים, וסת נקבע ע"י כך שהוא חוזר על עצמו **שלוש פעמים**. אם מדובר בווסת לימי החודש בעינן שהווסת יופיע שלוש פעמים באותו תאריך ובאותה עונה. אם מדובר בווסת הפלגה, בעינן שלוש הפלגות שוות בין ראיית דם לראיית דם (או לפי מנהג חב"ד מסוף ראייה לתחילת ראייה).

ועל דרך הנ"ל בכל יתר סוגי הווסתות שנקבעים ע"י כך שהם חוזרים על עצמם שלוש פעמים, כל אחד ואחד לפי עניינו.

כשם שנקבע, ע"י שלוש פעמים עם כל ההשלכות ההלכתיות הקשורות לזה, כך גם מתבטלת קביעות זו ע"י אי ראייה במשך שלוש פעמים בימים שהייתה אמורה לראות בהם. כתוצאה מכך יש להתייחס לווסתות הבאים כאל וסתות שאינם קבועים.

אולם יש הבדל באיזה אופן נתבטלה הקביעות.

● אם נתבטל ע"י כך שנקבע וסת אחר במקומו, דהיינו שראתה שלוש פעמים **השוותה ראיותיה** בימים שווים (או בהפלגות שוות) אנו אומרים שהקביעות הראשונה **נתבטלה לגמרי**.

● אם נתבטלה קביעותה הראשונה ע"י כך שראתה שלוש פעמים **ולא השוותה ראיותיה**, כלומר לא ראתה בימים שווים (או בוסת הפלגה בהפלגות שוות), אזי אמנם נתבטלה קביעותה הראשונה, אבל **לא נתבטלה לגמרי**. אם תראה שוב, אפילו פעם אחת, ביום של הקביעות הראשונה אזי חוזרת קביעותה הראשונה למקומה.

לאור הנ"ל יבוארו הסעיפים הבאים, כדלהלן:

סעיף י"ד: השוותה ראיותיה בווסת ההפלגה - הייתה לה קביעות ביום כ' ושינתה ליום ל' פעם או פעמיים, אסורה בשניהם: בכ' משום קביעות ובל' משום וסת שאינו קבוע. חזרה וראתה בכ' - חוששין רק לכ' ואין מתייחסים לל'.

השוותה ראיותיה וראתה שלוש פעמים בל' - **נתבטלה לגמרי** קביעות של כ' וחוששין לל' בלבד. אפילו חזרה לכ' מתייחסים לכ' כאל וסת שאינו קבוע.

סעיף ט"ו: לא השוותה ראיותיה בווסת ההפלגה - הייתה לה קביעות לכ' יום וראתה לל', לל"ב ולל"ג נעקר וסת ראשון אבל **לא לגמרי**. אם חזרה וראתה לכ' חזרה קביעותה הראשונה.

סעיף ט"ז: לא השוותה ראיותיה בווסת החודש - הייתה לה קביעות לר"ח ושינתה שלושה חודשים ולא השוותה ראיותיה, או לא ראתה שלושה חדשים כלל, נתבטל וסתה הראשון. אולם מאחר שלא השוותה ראיותיה **לא נתבטל לגמרי**. לכן אם חזרה וראתה, אפילו פעם א' בר"ח, חזר וסתה הראשון למקומו.

קפ"ט

סעיף י"ד (1)

קביעות בוסת הפלגה שינתה ליום אחר

"הייתה רגילה לראות יום עשרים ושינתה ליום שלושים זה וזה אסורים, וכשיגיע יום כ' לראיית שלשים אסורה משום וסת הראשון, ואם לא תראה בו חוששת ליום ל'. שינתה פעמים ליום ל' זה וזה אסורים..."

הסבר

בסעיף זה ובסעיף ט"ז מדובר באשה שיש לה וסת הפלגה קבוע לכ' יום. בסעיף זה מציין המחבר את הדין כשהאשה שינתה ליום אחר **והשוותה ראיותיה**, כלומר ראתה שלוש פעמים **באותו יום**. (בסעיף הבא ידובר במצב שבו **לא השוותה ראיותיה**).

אשה שיש לה וסת הפלגה קבוע, למשל ליום כ', ושינתה פעם ליום ל', חוששת לשניהם: ליום כ' משום וסת ההפלגה הקבוע עדיין וליום ל' משום וסת שאינו קבוע עדיין.

"הייתה רגילה לראות יום עשרים ושינתה ליום שלושים זה וזה אסורים..." כלומר חוששין ליום כ' **מראייה אחרונה** מדין וסת קבוע ליום כ', שעדיין לא נתבטלה קביעותו.

לכן קובע בהמשך: "וכשיגיע יום כ' לראיית שלשים אסורה משום וסת הראשון..."

אם לא ראתה ביום כ' כצפוי חוששת ליום ל' מראייה אחרונה משום וסת שאינו קבוע, כלשונו: "ואם לא תראה בו חוששת ליום ל'..."

כך הדין אפילו שינתה **פעמיים** ליום ל', יש לחשוש לכ' מראייה אחרונה, כי כל זמן שכי לא התבטל שלוש פעמים הוא קבוע עדיין וחוששין לו. וכן חוששין ליום ל' מדין וסת שאינו קבוע, וזה לשונו: "שינתה פעמיים ליום ל' זה וזה אסורים..."

עיון

את הספירה תעשה תמיד מראייה **קודמת**, **דהיינו מהראייה האחרונה**, כי זהו פירוש המושג (וסת) **הפלגה** - שמפליגה מראייה לראייה (אין מונים מיום שהייתה אמורה לראות). לכן אם הייתה ראייה אחרונה ללי יום חוששת ליום הכי **ממנו**. אם תראה בו תחשוש ביום הכי ממנו (משום וסת הפלגה קבוע ליום כ') וליום ל', דהיינו ליום שאינו קבוע.

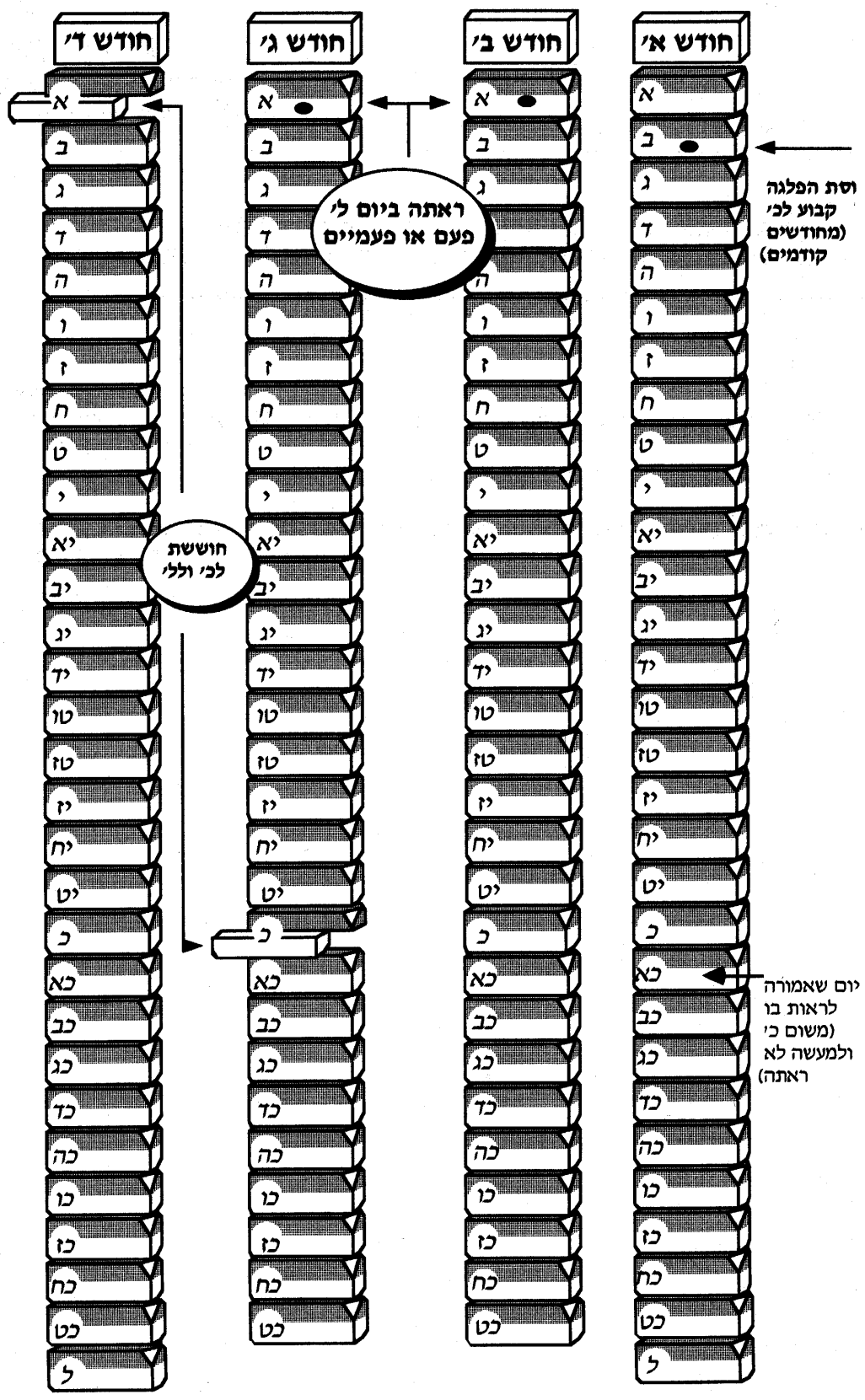

קפ"ט

סעיף י"ד (2)

קביעות בווסת הפלגה
שינתה ליום אחר - וקבעה

"...שינתה ג' פעמים ליום לי הותר יום כי ונאסר יום לי. ואם לאחר ששינתה פעם או פעמים ליום לי ראתה לסוף כי חזר וסת של כי למקומו והותר שלשים."

הסבר

הדין במקרה ששינתה שלוש פעמים ליום לי הוא שקביעותה הראשונה בטלה לחלוטין, משום שהשוותה ראיותיה.

בטלה שבעמוד הבא, מופיע המקרה שבו נתבטל וסת לכי לגמרי. ולכן יש לחשוש רק ליום לי מראייתה האחרונה.

חודש ד' חודש ג' חודש ב' חודש א'

א א א א

ב ב ב ב

ג ג ג ג

ד ד ד ד

ה ה ה ה

ו ו ו ו

ז ז ז ז

ח ח ח ח

ט ט ט ט

י י י י

יא יא יא יא

יב יב יב יב

יג יג יג יג

יד יד יד יד

טו טו טו טו

טז טז טז טז

יז יז יז יז

יח יח יח יח

יט יט יט יט

כ כ כ כ

כא כא כא כא

כב כב כב כב

כג כג כג כג

כד כד כד כד

כה כה כה כה

כו כו כו כו

כז כז כז כז

כח כח כח כח

כט כט כט כט

ל ל ל ל

איתנה חוששת לכלי יום

חוששת רק ללי

וסת הפלגה קבוע לכי יום (מחודשים קודמים)

קפ"ט

סעיף ט"ו (1)

קביעות בווסת הפלגה - שינתה ונעקר, וחזרה לקביעות הראשונה

"שינתה ראיותיה ולא השוה אותם: כגון ששינתה פעם אחת ליום ל' והשני ל"ב והג' ל"ד נעקר וסת הראשון ואין לה וסת כלל."

הסבר

כפי שהוזכר בסעיף י"ד, שוב מתייחס כאן המחבר למציאות של אשה שיש לה וסת הפלגה קבוע ליום כ', ושינתה שלוש פעמים ולא השווה ראיותיה. כלומר בשלוש פעמים אלו ראתה לא באותו יום, לדוגמא: ראתה בהפלגה של ל', ל"ב ול"ד יום.

במקרה זה, כפי שהוסבר בסעיף הקודם, הדין הוא: שינתה ליום אחר - חוששת לזה ולזה.

אמנם אחרי שינתה שלוש פעמים נתבטל הווסת הקבוע הראשון, מאחר שעברו שלוש פעמים ולא ראתה בתאריך הקבוע. **ביטול זה אינו מוחלט**, משום שאם תחזור שוב לראות באותו יום, דהיינו בהפלגה של כ' יום, אזי תחזור אליה קביעותה הראשונה, עד שתבטל שוב.

עיון

נשאלת השאלה על דברי המחבר הנ"ל בהשוואתם לנאמר בדעה השנייה, המכונה דעת הי"א שבסעיף ז'. שם נאמר שאשה שראתה בדילוגים שלושה חודשים, דהיינו שראתה בט"ו, בט"ז וב"יז, יש להחמיר ולחשוש לשתי הדעות, גם לדעה השנייה.

לפיכך יש הפוסקים שגם כאן יש לחוש לקביעות של וסת הפלגה בדילוגים שדילגה, דהיינו ל' ל"ב ול"ד ונקבע, לפי חומרה זו, וסת הפלגה לדילוגים ובחודש הבא תחשוש לל"ו (ש"ך ס"ק מ"ב. חומרה זו לא הוזכרה בשוע"ר, עיין שם).

מספר ימי
ההפלגות שונה
שלוש פעמים,
לכן נתבטלה
קביעות ראשונה
לכי יום

| חודש ד' | |
|---------|----|
| א | 27 |
| ב | 28 |
| ג | 29 |
| ד | 30 |
| ה | 31 |
| ו | 32 |
| ז | 33 |
| ח | 34 |
| ט | |
| י | |
| יא | |
| יב | |
| יג | |
| יד | |
| טו | |
| טז | |
| יז | |
| יח | |
| יט | |
| כ | |
| כא | |
| כב | |
| כג | |
| כד | |
| כה | |
| כו | |
| כז | |
| כח | |
| כט | |

| חודש ג' | |
|---------|------|
| א | 28 |
| ב | 29 |
| ג | 30 |
| ד | 31 |
| ה | 32/1 |
| ו | 2 |
| ז | 3 |
| ח | 4 |
| ט | 5 |
| י | 6 |
| יא | 7 |
| יב | 8 |
| יג | 9 |
| יד | 10 |
| טו | 11 |
| טז | 12 |
| יז | 13 |
| יח | 14 |
| יט | 15 |
| כ | 16 |
| כא | 17 |
| כב | 18 |
| כג | 19 |
| כד | 20 |
| כה | 21 |
| כו | 22 |
| כז | 23 |
| כח | 24 |
| כט | 25 |
| ל | 26 |

| חודש ב' | |
|---------|------|
| א | 27 |
| ב | 28 |
| ג | 29 |
| ד | 30/1 |
| ה | 2 |
| ו | 3 |
| ז | 4 |
| ח | 5 |
| ט | 6 |
| י | 7 |
| יא | 8 |
| יב | 9 |
| יג | 10 |
| יד | 11 |
| טו | 12 |
| טז | 13 |
| יז | 14 |
| יח | 15 |
| יט | 16 |
| כ | 17 |
| כא | 18 |
| כב | 19 |
| כג | 20 |
| כד | 21 |
| כה | 2 |
| כו | 3 |
| כז | 4 |
| כח | 5 |
| כט | 6 |
| ל | 7 |

| חודש א' | |
|---------|----|
| א | |
| ב | |
| ג | |
| ד | |
| ה | 1 |
| ו | 2 |
| ז | 3 |
| ח | 4 |
| ט | 5 |
| י | 6 |
| יא | 7 |
| יב | 8 |
| יג | 9 |
| יד | 10 |
| טו | 11 |
| טז | 12 |
| יז | 13 |
| יח | 14 |
| יט | 15 |
| כ | 16 |
| כא | 17 |
| כב | 18 |
| כג | 19 |
| כד | 20 |
| כה | 21 |
| כו | 22 |
| כז | 23 |
| כח | 24 |
| כט | 25 |
| ל | 26 |

וסת הפלגה
קבוע לכו
(מחודשים
קודמים)

קפ"ט

סעיף ט"ו (2)

קביעות בווסת הפלגה - שינתה ונעקר, וחזרה לקביעות הראשונה

"ואם חזרה לראות ביום הוסת הראשון חוזר לקביעתה הראשון וחוששת לו תמיד עד שיעקר ממנה שלש פעמים.
וה"ה להפסיקה מלראות שלש עונות ואחר כך חזרה לראות ביום הוסת הראשון."

| חודש ג' | חודש ב' | חודש א' |
|---------------------------|---------|---------|
| א 20 | א 23 | א 27 |
| ב 2 | ב 24 | ב 28 |
| ג 3 | ג 25 | ג 29 |
| ד 4 | ד 26 | ד 30 |
| ה 5 | ה 27 | ה 31 |
| ו 6 | ו 28 | ו 32 |
| ז 7 | ז 29 | ז 33 |
| ח 8 | ח 30 | ח 34 |
| ט 9 | ט 31 | ט 2 |
| י 10 | י 32 | י 3 |
| יא 11 | יא 33 | יא 4 |
| יב 12 | יב 34 | יב 5 |
| יג 13 | יג 2 | יג 6 |
| יד 14 | יד 3 | יד 7 |
| טו 15 | טו 4 | טו 8 |
| טז 16 | טז 5 | טז 9 |
| יז 17 | יז 6 | יז 10 |
| יח 18 | יח 7 | יח 11 |
| יט 19 | יט 8 | יט 12 |
| כ 20 | כ 9 | כ 13 |
| חזרת ליוסט הקבוע הקודם | כא 10 | כא 14 |
| | כב 11 | כב 15 |
| | כג 12 | כג 16 |
| | כד 13 | כד 17 |
| | כה 14 | כה 18 |
| | כו 15 | כו 19 |
| | כז 16 | כז 20 |
| | כח 17 | כח 21 |
| | כט 18 | כט 22 |
| | ל 19 | |

ראתה פעם
אי הפלגה
לפי הווסת
הקבוע
הקודם

קפ"ט סעיף ט"ז עקירת וסת ראש חודש

"כיוצא בזה דין עקירת וסת ר"ח. כיצד? היתה רגילה לראות בראשי חדשים ועבר עליה ר"ח ולא ראתה חוששת לר"ח עד שיעברו עליה ג' ר"ח. עברו עליה ג' ר"ח ולא ראתה אינה חוששת להם. חזרה וראתה בר"ח חזר הוסת למקומו."

הסבר

כדי לקבוע וסת ליום מסוים בחודש כבר הוסבר לעיל, בסעיף ו', שבעינין שלוש ראיות שחלו באותו תאריך וכן ששלושתן חלו באותה עונה דווקא (סעיף י"ג). כך יש להבין גם כאן שמדובר בעקירת וסת ר"ח, שנקבע כווסת קבוע ע"י ראייה שלוש פעמים בר"ח.

דווקא בווסת החודש אם לא ראתה ביום הקבוע בחודש ממשיכה לחשוש בחודש הבא לאותו יום בחודש. משא"כ בווסת הפלגה קבוע כשיגיע היום הקבוע ולא ראתה אינה חוששת בפעם הבאה, כי וסת הפלגה פירושו שמפליגה ראיותיה מספר ימים (או עונות) מראייה קודמת, ואם לא ראתה מאין לה להפליג?

וכן בעונה בינונית, אפילו יש לה קביעות בזה, אם לא ראתה פעם אחת אינה חוששת כעבור שלושים יום מאותו יום שהייתה אמורה לראות בו, כי תמיד מחשבינן עונה בינונית מראייה קודמת (פוסקים).

עיון

מה שכותב שאם לא ראתה שלוש פעמים בר"ח כוונתו שלא ראתה בהם כלל - אפילו כימי המשך לראיות שקדמו להם. אבל אם ראתה בימים שקדמו ליום הקבוע, למשל אם הייתה לה קביעות לראש חודש וראתה ביום כ"ט והמשיכה ראיותיה כמה ימים ור"ח בכלל הימים הללו, אזי אינם מצטרפים לבטל קביעותה הקודמת כי מ"מ ראתה בהם.

יש פוסקים שחולקים על דעה זו (עיין ספר מחשבת הטהרה, עמוד 314, שהאריך בשתי דעות אלו).

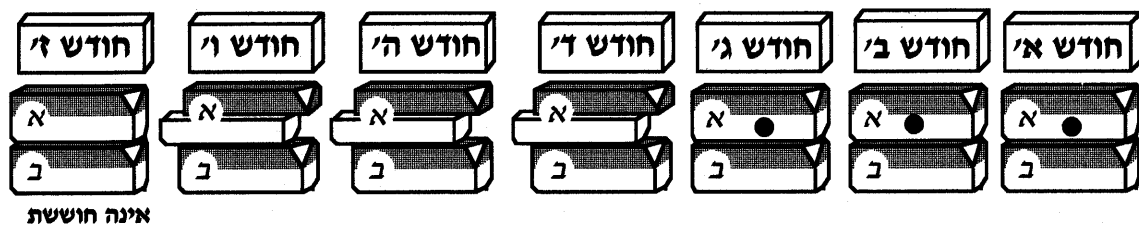

**השכן אתם בתוך טמאתם.
אפילו בשעת שהן טמאים שכינה עמהם.**

ויקרא ט"ז, ט"ז, יומא נ"ו, ב

חלק ה'

טומאת לידה
שולחן ערוך - יורה דעה
סימן קצ"ד

קצ"ד

סעיף א' (1) טומאת לידה

"יולדת, אפילו לא ראתה דם טמאה כנדה. בין ילדה חי בין ילדה מת ואפילו נפל. וכמה הם ימי טומאתה? עכשיו בזמן הזה כל היולדות חשובות יולדות בזוב וצריכות לספור שבעה נקיים. נמצאת אומר שיולדת זכר יושבת ז' ללידה וז' לנקיים לזיבה, והיולדת נקבה יושבת שבועים ללידה וז' נקיים לזיבה..."

טומאת לידה

כדי להבין את דברי המחבר הנ"ל יש להקדים את הנאמר בקרא, פרשת תזריע (תחילת פרק י"ב): "דבר אל בני ישראל לאמר אשה כי תזריע וילדה זכר וטמאה **שבעת ימים** כימי נדת דותה תטמא." "ואם נקבה תלד וטמאה **שבעים** כנדתה." כלומר, בנוסף לטומאת נידה האמורה בפרשת מצורע (מבואר באריכות בחלק א'), מונה כאן התורה טומאה נוספת - טומאת לידה. אין הכוונה שיש כאן המשך של טומאת נידה, אלא טומאה שונה שאינה תלויה ביציאת דם כנידה, אלא תלויה בלידה בלבד. עניין זה אנו רואים כבר בדברי רש"י על הפסוק הנ"ל, וז"ל: "כימי נדת דותה תטמא - כסדר כל טומאה האמורה בנדה מטמאה גם בטומאת לידה, ואפילו נפתח הקבר בלא דם" (קבר=רחם). ז' ימי טומאה ללידת זכר וי"ד ימי טומאה ללידת נקבה הם מספר הימים שיש לפרוש בהם מדין **טומאת לידה**, אפילו לא ראתה דם בימים אלו. **טומאת לידת זכר** - טמאה ז' ימים, אפילו לא ראתה דם, וטובלת במוצאי יום הז' אור ליום ח' (אם לא ראתה דם). **טומאת לידת נקבה** - טמאה י"ד ימים, אפילו לא ראתה דם, וטובלת במוצאי יום הי"ד אור לט"ו (אם לא ראתה דם). לדוגמה: לידה זכר בתאריך ג' (ולא ראתה דם), אסורה מדין טומאת לידה וטובלת אור ליום י'. לידה נקבה בתאריך ג' אסורה מדין טומאת לידה וטובלת אור ליום י' (ראה תמונה בעמוד הבא).

ז' נקיים

מוסיף המחבר ומסביר שבזמן הזה, אחרי שקיבלנו חומרת ר' זירא לפיה פורשים ז' נקיים על כל ראיית דם, כל יולדת מחויבת גם כן בז' נקיים אלו (מלבד ז' לזכר וי"ד לנקבה). חומרה נוספת זו מבוססת על ההנחה ההלכתית ש"אין פתיחת הקבר בלא דם" (רמ"א סעיף ב'). לכן בנוסף לז' ימי טומאה לזכר וי"ד ימי טומאה לנקבה חייבת לשמור ז' נקיים לזיבה. משום חומרה דרבי זירא (ראה חלק א') חוששין לז' נקיים, כזבה ממש, על כל ראיית דם. אפילו לא ראתה דם, אנו חוששים שמא נאבד או נימוח ולא ידעה מכך.

מסקנה

ע"פ דברי המחבר עד כאן:
יולדת זכר טמאה ז' ימים, מדין טומאת לידה מדאורייתא, בנוסף לכך ז' נקיים מחשש דרבנן (כמבואר בחלק ב').
יולדת נקבה טמאה י"ד ימים מדין טומאת לידה מדאורייתא, ובנוסף לכך ז' נקיים מחשש דרבנן (כמבואר בחלק ב').

להלן יוסבר, בע"ה, שדעת המחבר היא שימים אלו יכולים להיות חופפים.

עיון

מה שכותב: "בין ילדה מת ואפילו נפל, ר"ל בין נולד מת, הפוונה מטי' חודשי עיבור ובין שנולד עד ח' חודשי עיבור ועד בכלל - שנקרא נפל. משא"כ אם הפילה קודם מ' יום (כמבואר בסעיף ב').

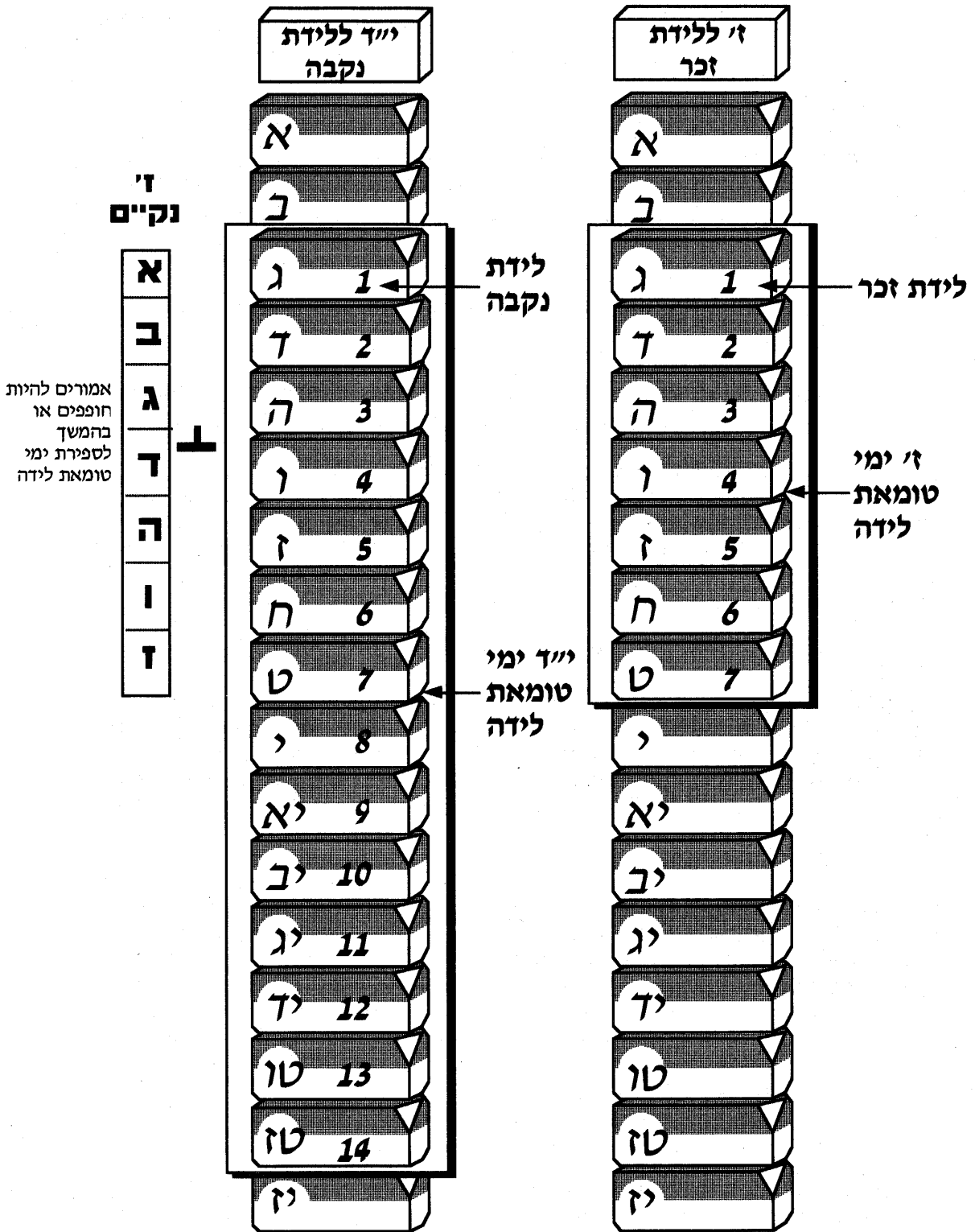

קצ"ד

סעיף א' (2) טומאת לידה

"...ימי לידה שהם ז' לזכר וי"ד לנקבה אם לא ראתה בהם עולים לספירת זיבתה. ואם שלמו ז' נקיים בתוך י"ד לנקבה הרי זו אסורה עד ליל ט"ו. ואם טבלה קודם לכן לא עלתה לה טבילה."

הסבר

בחלק ב' הוסבר שמתנאי ז' נקיים שיהיו נקיים לא רק מראיית דם אלא גם מפליטת שכבת זרע הבעל.

כאן משמעינן המחבר שמ"מ אין מניעה כלל שהז' נקיים יהיו חופפין לז' ימי טומאת לידת זכר או לז"ד ימי טומאת לידת נקבה (ובלבד שיהיו נקיים מכלל ראיית דם).

וז"ל הרמב"ם: **"אם ילדה זכר, אפילו פסק הדם ביום הלידה - סופרת שבעת ימים נקיים וטובלת.** ואם ילדה נקבה וספרה שבעה נקיים ושלמו עם ארבעה עשר של לידה או לאחריהם הרי זו טובלת ומותרת לבעלה. **ואם שלמו ימי הספירה בתוך ארבעה עשר הרי זו אסורה לבעלה עד ליל חמישה עשר"** (פרק ז' הלכה ה').

שהרי טומאת לידה אינה תלויה בראיית דם, אלא זו טומאה שגזר הכתוב. אין בטומאה זו משום סתירה לתנאי ניקיונם של ז' נקיים.

ראתה תוך י"ד

יש להעיר שמציין המחבר: **"אם לא ראתה בהם"**, כלומר שלא ראתה בהם כלל, אפילו לא בשבוע השני. אבל אם תראה דם אפילו בשבוע השני תחויב בתוספת של ז' נקיים מחומרת ר' זירא. ז"ל ה"ט: **"ואם שלמו ז' נקיים, פירוש ולא ראתה אחר כך עד כלות י"ד לנקבה.** דאילו ראתה, הרי צריכה לישוב ז' נקיים מחדש, מחמת אותה ראייה מכח חומרא דר' זירא, שהחמירו בנות ישראל על עצמן אפילו רואות טיפת דם כחרדל..." (ס"ק א').

עיון

בכל ימי טומאת לידה אסורה לבעלה באותה חומרה כאיסור נדה, קרי - ביאתה בכרת. וז"ל הרמב"ם (איסורי ביאה פרק ד' הלכה ב'): **"ואחד הבא על הנדה כל שבעת הימים, ואפילו לא ראתה אלא יום ראשון, ואחד הבא על יולדת זכר כל שבעה או על יולדת נקבה כל ארבעה עשר או על הזבה כל ימי זובה וספירתה, בין שפחה בין משוחררת, הכל בכרת שנאמר בנדה 'שבעת ימים תהיה בנדתה'. ובזבה נאמר: 'כל ימי זובה טומאתה כימי נדתה תהיה'. ביולדת זכר הוא אומר: 'כימי נדת דותה תטמא' וביולדת נקבה: 'וטמאה שבועים כנדתה'."**

וכן כל דיני ההרחקות הנאמרות לגבי אשה נדה (סימן קצ"ה) חלות גם על אשה יולדת, וז"ל הפסקי דינים לצמח צדק קצ"ה סעיף י"ד: **"ואין חילוק בכל אלו ההרחקות בין רואה ממש (או יולדת)..."**

מה שכותב המחבר ש"בזמן הזה כל היולדות חשובות יולדות בזוב, וצריכות לספור שבעה נקיים", פירושו של דבר שבזמן שבית המקדש היה קיים עדיין לא התקבלה לגמרי בכל מקום חומרת ר' זירא, שלפיה יש לנהוג ז' נקיים על כל ראיית דם (נדה סו, א), אבל עכשיו כבר קיבלו כל ישראל עליהם חומרה זו, וכפי שנפסק בסימן קפ"ג סעיף א'.

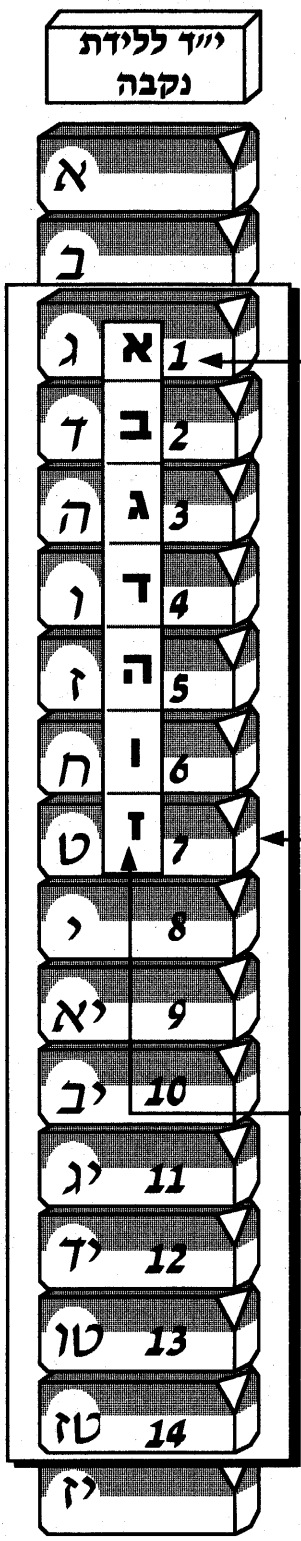

לידת נקבה

י"ד ימי טומאת לידה

ז' נקיים

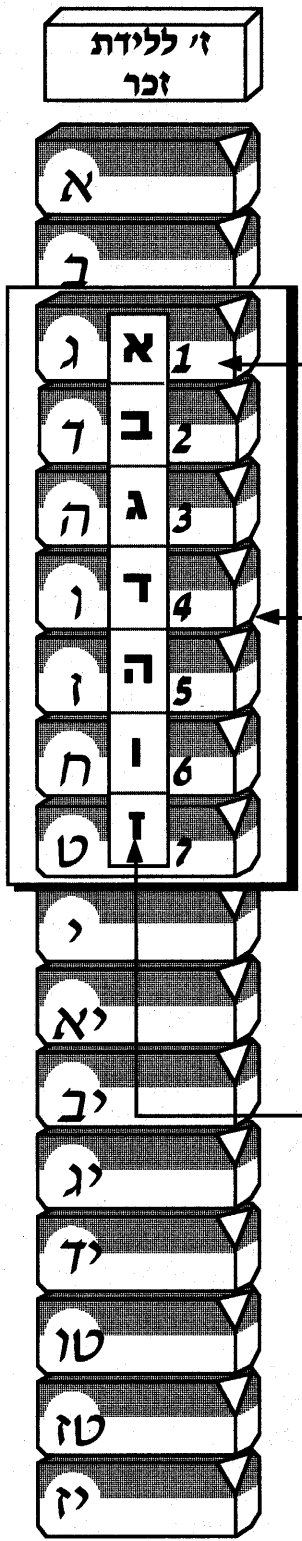

לידת זכר
(ולא ראתה דם)

ז' ימי טומאת לידה

ז' נקיים

קצ"ד

סעיף א'

רמ"א (1) - חומרת איסור תוך מ' לזכר ופ' לנקבה

"ולאחר ז' לזכר וי"ד לנקבה מותרת לבעלה מיד, מאחר שספרה ז' נקיים ולא חזרה וראתה.
מיהו יש מקומות שנוהגים שאין טובלין תוך מ' לזכר ושמונים לנקבה, ואין להתיר במקום שנהגו להחמיר..."

הסבר

כדי להבין את דברי הרמ"א הנ"ל יש להקדים ולבאר דיני דם טוהר.

דם טוהר מבוסס על הפסוק: "אשה כי תזריע וילדה זכר וטמאה שבעת ימים, כימי נדת דותה תטמא. **ושלשים יום ושלשת ימים** תשב בדמי טהרה." "ואם נקבה תלד וטמאה שבעת ימים כנדתה. **וששים יום וששת ימים** תשב על דמי טהרה" (ויקרא יב, ב-ו).

כפי שהוסבר לעיל, האשה נטמאת בטומאת לידה, במשך ז' ימים ללידת זכר וי"ד ימים ללידת נקבה מחמת הלידה עצמה, אפילו לא ראתה דם כלל. לאחר ימים אלו במשך שלושים ושלושה ימים ללידת זכר ושישים ושישה ימים ללידת נקבה כל דם שתראה האשה דינו כדם טוהר. כלומר אינה נטמאת **מדין תורה** ע"י ראיית דם זה (עיין בעיון טעמו של דין זה).
זאת אומרת שמדין תורה מותר לאדם לשמש עם אשתו בתקופה זו (מיום ח' עד יום מ' ללידת זכר ומיום ט"ו עד יום פ' ללידת נקבה) וכלשון הגמרא: "ומשמש מטתה אף על פי שהדם שותת ויורד."

ז"ל הרמב"ם: "כל דם שתראה היולדת בתוך ל"ג של זכר וס"ו של נקבה הוא נקרא דם טוהר, ואין מונע את האשה מבעלה, אלא טובלת אחר שבעה לזכר ואחר ארבעה עשר לנקבה ומשמשת מטתה אע"פ שהדם שותת ויורד" (פרק ד' הלכה ה').

כל זה בדם שנמצא תוך תקופה זו של מ' לזכר (מיום ח') ופ' לנקבה (מיום ט"ו), אבל אם נמצא דם אחרי תקופה זו - טמאה.

לכן אמרו בגמרא שחייב אדם לפרוש מאשתו **ליל מ"א לזכר** (כלומר אור ליום מ"א) **וליל פ"א לנקבה** (כלומר אור ליום פ"א) כדי שיהיה להם **הפסק** בין ימי דם טוהר לימי דם טמא. הסיבה לכך היא שמתוך שהורגלו לשמש בימי דם טוהר אפילו ראו דם, ימשיכו גם בגמר זמן זה וישמשו אפילו יראו דם. לכן, משום שנאסר עליהם תשמיש, יסביר הבעל לאשתו שמאותו ערב נגמרה תקופת דם טוהר וכל דם שתראה הרי זה דם טמא (פסחים ק"ג, ב).

כעת יובן הטעם למנהג הנ"ל והוא שהנשים חששו שמא ישכחו אותו ערב, ולכן החמירו לפרוש **כל אותה תקופה**. עניין זה נמצא בדברי האגודה פרק ע"פ (הובא בט"ז, ס"ק ג') וז"ל: "עוד מצינו לספר האגודה נ"ל דמשום הכי רגילים נשים יולדות להמתין, כי יראות פן ישכחו העונה דארבעים לזכר ושמונים לנקבה, עכ"ל.

ר"ל דהא דיש איסור בליל מ"א לזכר וליל פ"א לנקבה, כמו שהעתיקתי ריש סימן זה, **משום הכי החמירו כל ימי טוהר**. ואי משום טעם זה לא איריאי כלל, דהא נתבאר שם דא"צ, לדידן, לפרוש אותה העונה כל עיקר. ומי שאומר שצריך לפרוש מעת ההיא, לדידן, הוא דעת יחיד, ולא קיימא לן כוותיה כלל, "עכ"ל הט"ז, ועיין שם עוד אפשרויות של טעמים למנהג זה).

עיון

בט"ז ובשי"ך מובא עוד טעם למנהג זה, והוא ש"החמירו באיסור נדה בימים ההם שדמים מצויים באשה" וכן נמצא עוד כמה אפשרויות של טעמים, שאינם להלכה, בנושאי כלים ובבית יוסף.

מסקנה

לפי המנהג של פרישה בליל מ' לזכר וליל פ' לנקבה, המיועד לצורך היכר בין ימי דם טוהר לדם טמא, יש שהחמירו לפרוש כל התקופה (של מ' לזכר ופ' לנקבה) כדי שלא לבוא לידי שכחה באותו ערב.

| חודש ג' | חודש ב' | חודש א' | חודש ב' | חודש א' |
|---------|---------|---------|---------|---------|
| א 59 | א 29 | א | א 29 | א |
| ב 60 | ב 30 | ב | ב 30 | ב |
| ג 61 | ג 31 | ג 1 | ג 31 | ג 1 |
| ד 62 | ד 32 | ד 2 | ד 32 | ד 2 |
| ה 63 | ה 33 | ה 3 | ה 33 | ה 3 |
| ו 64 | ו 34 | ו 4 | ו 34 | ו 4 |
| ז 65 | ז 35 | ז 5 | ז 35 | ז 5 |
| ח 66 | ח 36 | ח 6 | ח 36 | ח 6 |
| ט 67 | ט 37 | ט 7 | ט 37 | ט 7 |
| י 68 | י 38 | י 8 | י 38 | י 8 |
| יא 69 | יא 39 | יא 9 | יא 39 | יא 9 |
| יב 70 | יב 40 | יב 10 | יב 40 | יב 10 |
| יג 71 | יג 41 | יג 11 | יג | יג 11 |
| יד 72 | יד 42 | יד 12 | יד | יד 12 |
| טו 73 | טו 43 | טו 13 | טו | טו 13 |
| טז 74 | טז 44 | טז 14 | טז | טז 14 |
| יז 75 | יז 45 | יז 15 | יז | יז 15 |
| יח 76 | יח 46 | יח 16 | יח | יח 16 |
| יט 77 | יט 47 | יט 17 | יט | יט 17 |
| כ 78 | כ 48 | כ 18 | כ | כ 18 |
| כא 79 | כא 49 | כא 19 | כא | כא 19 |
| כב 80 | כב 50 | כב 20 | כב | כב 20 |
| כג | כג 51 | כג 21 | כג | כג 21 |
| כד | כד 52 | כד 22 | כד | כד 22 |
| כה | כה 53 | כה 23 | כה | כה 23 |
| כו | כו 54 | כו 24 | כו | כו 24 |
| כז | כז 55 | כז 25 | כז | כז 25 |
| כח | כח 56 | כח 26 | כח | כח 26 |
| כט | כט 57 | כט 27 | כט | כט 27 |
| | ל 58 | ל 28 | | ל 28 |

לידת
נקבה

לידת
זכר

קצ"ד

סעיף א'

רמ"א (2) טומאת לידה

"...אבל במקום שאין מנהג אין להחמיר כלל. רק מיד שלא ראתה דם אחר ז' לזכר וי"ד לנקבה, וספרה ז' נקיים, מותרת לבעלה. אבל אם חזרה וראתה אפילו טפת דם כחרדל טמאה, אע"ג דמדאורייתא דם טהור הוא, כבר פשט המנהג בכל ישראל שאין בועלין על דם טהור, ודינו כשאר דם לכל דבר."

הסבר

למעשה, הרבה פוסקים קראו תיגר על מנהג זה, של המתנת מי ימים ללידת זכר ופי ימים ללידת נקבה. וכן יש פוסקים שאפילו ביטלו את המנהג במקומם, שיכול לגרום אף לעברות (הכו"פ והנובי"י).

ולמעשה אין נוהגים בזה היום (כן דעת מורי הוראה מובהקים).

ז"ל הרמב"ם: "וכן זה שתמצא במקצת מקומות, ותמצא תשובות למקצת הגאונים שיולדת זכר לא תשמש מטתה עד סוף ארבעים ויולדת נקבה אחר שמונים, ואף על פי שלא ראתה דם אלא בתוך השבעה אין זה מנהג, אלא טעות הוא באותן תשובות ודרך אפיקורסות באותם המקומות. ומן הצדוקים למדו דבר זה. ומצוה לכופן כדי להוציא מלבן ולהחזירן לדברי חכמים שתספור שבעה ימים נקיים בלבד, כמו שבארנו" (איסורי ביאה יא, טו).

עיון

דברי הרמב"ם הנ"ל, שקורא לאותם שאוסרים כל התקופה של תוך מי' לזכר ופי' לנקבה: "דרך אפיקורסות... ומן הצדוקים למדו דבר זה" מבוארים בבית יוסף. הוא מסביר את טעותם וז"ל: "ומי"ש הרמב"ם שדרך מינות הוא באותן המקומות, נראה דהיינו מפני שנראים כסבורים שמה שאמרה תורה יתשב בדמי טהרה הוא שאפילו לא תראה דם - תשב ולא תטבול כאילו ראתה דם, ומשי"ה בכל קדש לא תגע. מבואר שחכמים ז"ל מפרשים ההיפך. דקרא דיתשב בדמי טהרה היינו לומר, שכל דמים שרואה טהורים, מכיון שטבלה אחר שבעה לזכר וי"ד לנקבה ויבכל קדש לא תגע, היינו מדין טבול - יום שמותר במעשר ואסור בתרומה שזו טובלת יום ארוכה היא."

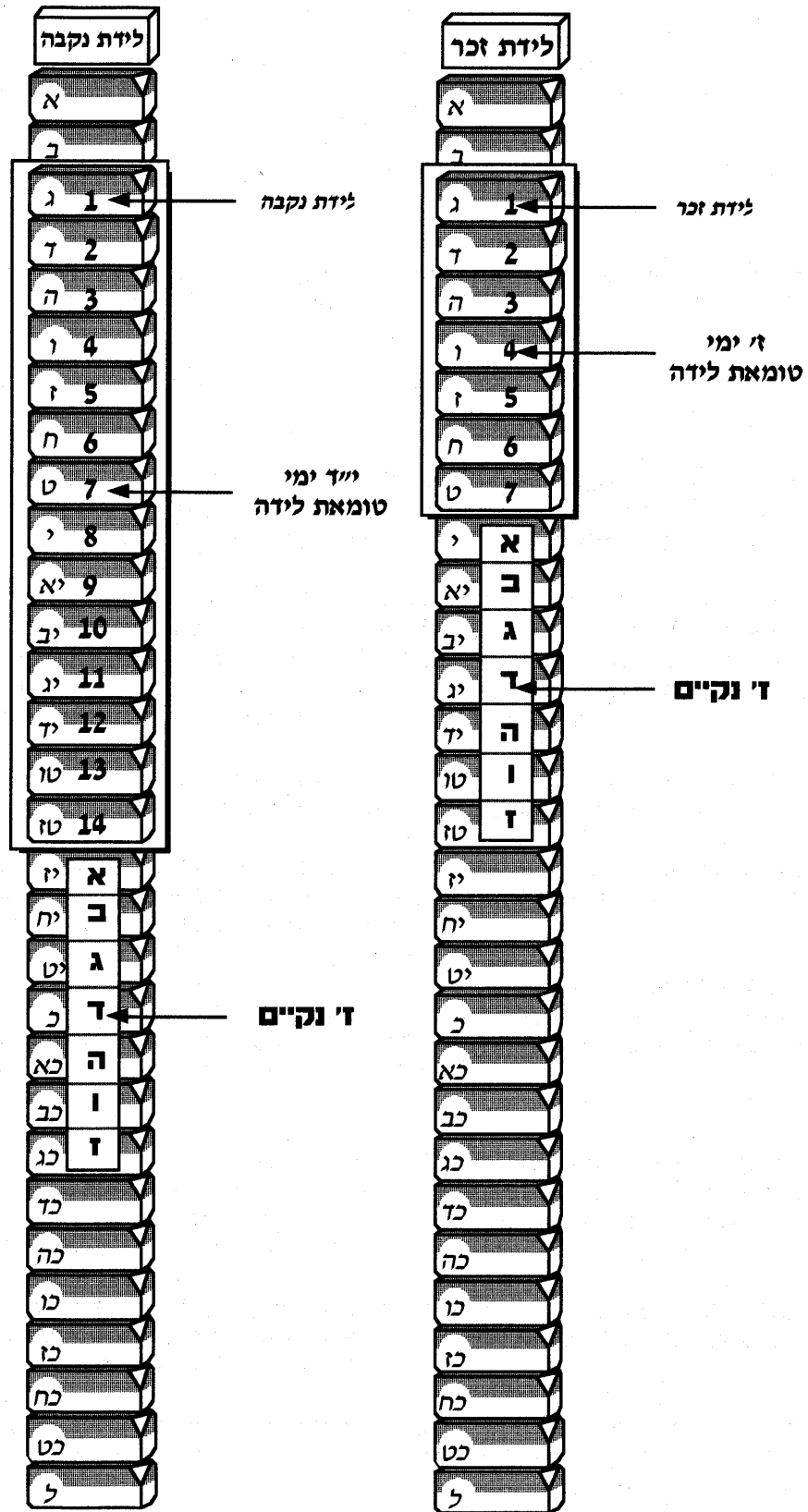

טומאת לידה למעשה

בעמודים הקודמים שבפרק זה הסברנו באריכות את דברי המחבר והרמ"א בעניין טומאת לידה. מאחר שהעניין שכיח ביותר נמחישו הלכה למעשה.

מסקנות למעשה

מנהג א':

ישנם מקומות שנוהגים גם היום לפרוש מנשותיהם כל תקופת מי' ימים אחרי לידת זכר ופי' ימים אחרי לידת נקבה. לפי מנהג זה האשה לא תטבול עד לליל יום מ"א (זאת אומרת אור ליום מ"א) אחרי לידת זכר, וכן עד לליל יום פ"א (זאת אומרת אור ליום פ"א) אחרי לידת נקבה.

אולם גם במקומות שנוהגים כך אין הדבר מוחלט. מצינן דברי הטי"ז בנידון וז"ל: "על כן אומר אני רחמנא לבא בעי. וכל הרוצה להחמיר בזה, וכוונתו לשמים יש לו לסמוך על קצת האחרונים שכתבו לקיים אותו המנהג. אבל המקיל בדבר חלילה לתת עליו עונש, ואין בזה בדורותינו משום פורץ גדר. דאנו רואין שאין מנהג זה קבוע לגמרי מוסכם בין הכל במקומותינו ובודאי רמ"א לא נתכוין אלא במקום שהוא מוסכם בין כולם להחמיר בדבר, כן נראה לע"ד" (סי"ק ג').

הובא בפוסקים שבמקומות שלא טובלים בימים אלו הרוצה בכל אופן לטבול יש לעשות התרת נדרים על כך, ויש פוסקים שכתבו שיש בכך משום מצוה (נוב"י קמא נ"ד וכתתי ופלת').

לכן במקומות שנוהגים לא לטבול תוך מי' לזכר ופי' לנקבה יש לנהוג כן (רמ"א). הרוצה בכל אופן לטבול עליו להתייעץ עם רב מורה הוראה כיצד לנהוג, ויש שכתבו שאף מצווה להתיר את המנהג הזה (נוב"י, וכך מורים להלכה מורי הוראה כיום).

יש לציין שגם אלו שנוהגים להחמיר אינם עושים כך אלא על לידה של קיימא ממש, ולא על הפלת נפל. הסיבה לכך היא שרוב המיניקות אינן מתעברות, ולכן אין בקיום מנהג זה משום ביטול מצוות פריה ורביה בלידת ולד של קיימא. משא"כ אם הפילה נפל, אם יחמירו במי' ובפי' ימים יבטלו מצוות פו"ר (ש"ך סי"ק ד הובא בתורת השלמים א').

מנהג ב':

רוב הפוסקים היום מורים שמיד אחרי שנפסק הדם מותר לערוך את הפסק הטהרה ולהמתין ז' נקיים. ובלבד שעברו ז' ימים אחרי לידת זכר וי"ד אחרי לידת נקבה. אם אין דם בתוך ימים אלו (ז' לזכר וי"ד לנקבה) אזי אפשרי, מבחינת ההלכה, לבצע הפסק טהרה תוך ימים אלו ולכן ימים אלו יחפפו ויעלו לספירת ז' נקיים שלה (קצ"ד א').

כלומר, מיד כשנפסק הדם מותר לערוך הפסק טהרה ולהמתין ז' נקיים. מכל מקום, לנקבה ממתנינים לפחות עד סוף י"ד משום טומאת לידת נקבה, והז' נקיים יכולים להיות בתוך ז' ימים לזכר וי"ד לנקבה וחופפים להם.

{יצוין כי מכל מקום לפני הז' נקיים חייבת להמתין חמישה ימים, משום פליטת שכבת זרע הבעל (כנ"ל בפרק א').} למעשה אין מציאות שלא יעברו חמישה ימים מהלידה ללא דימום.

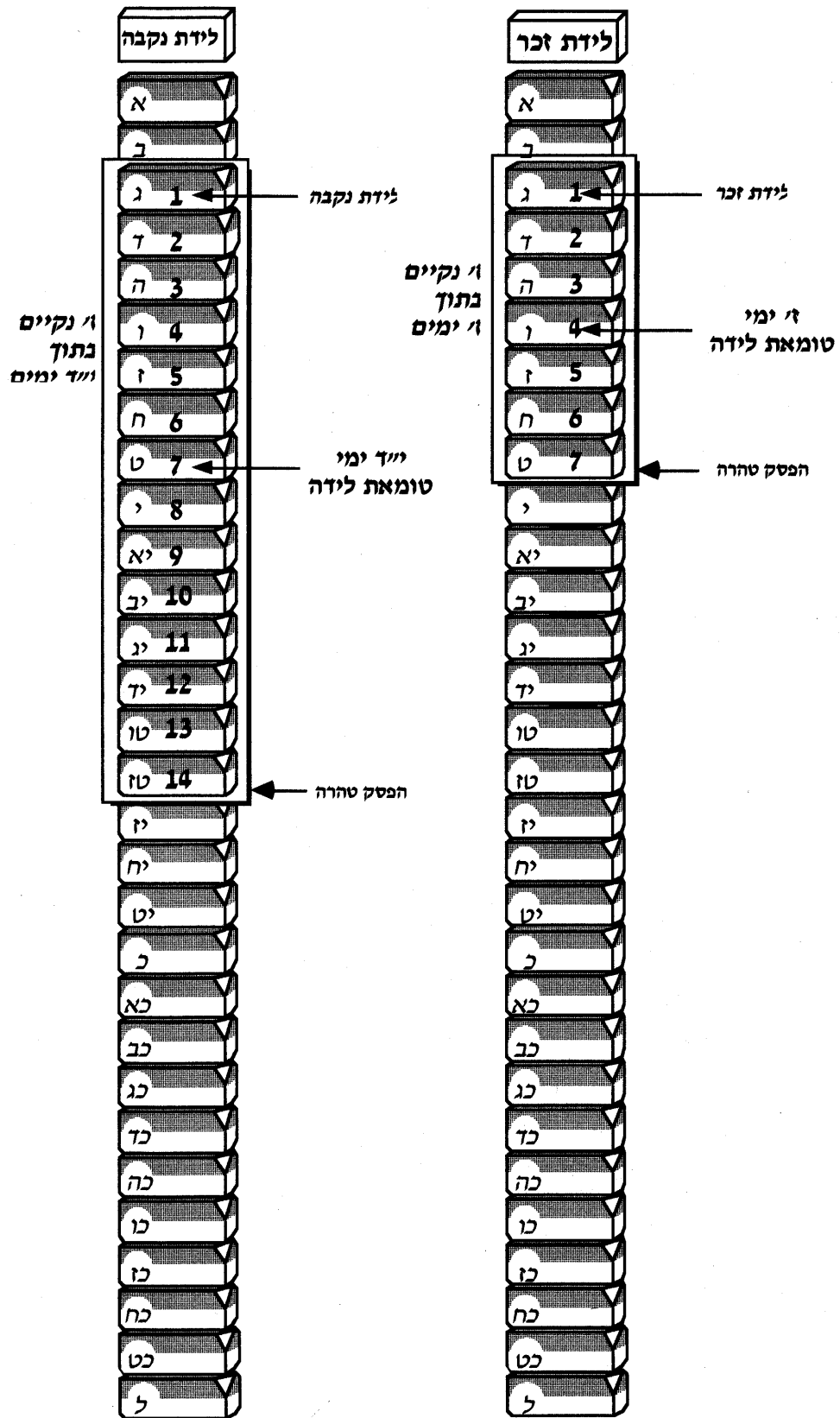

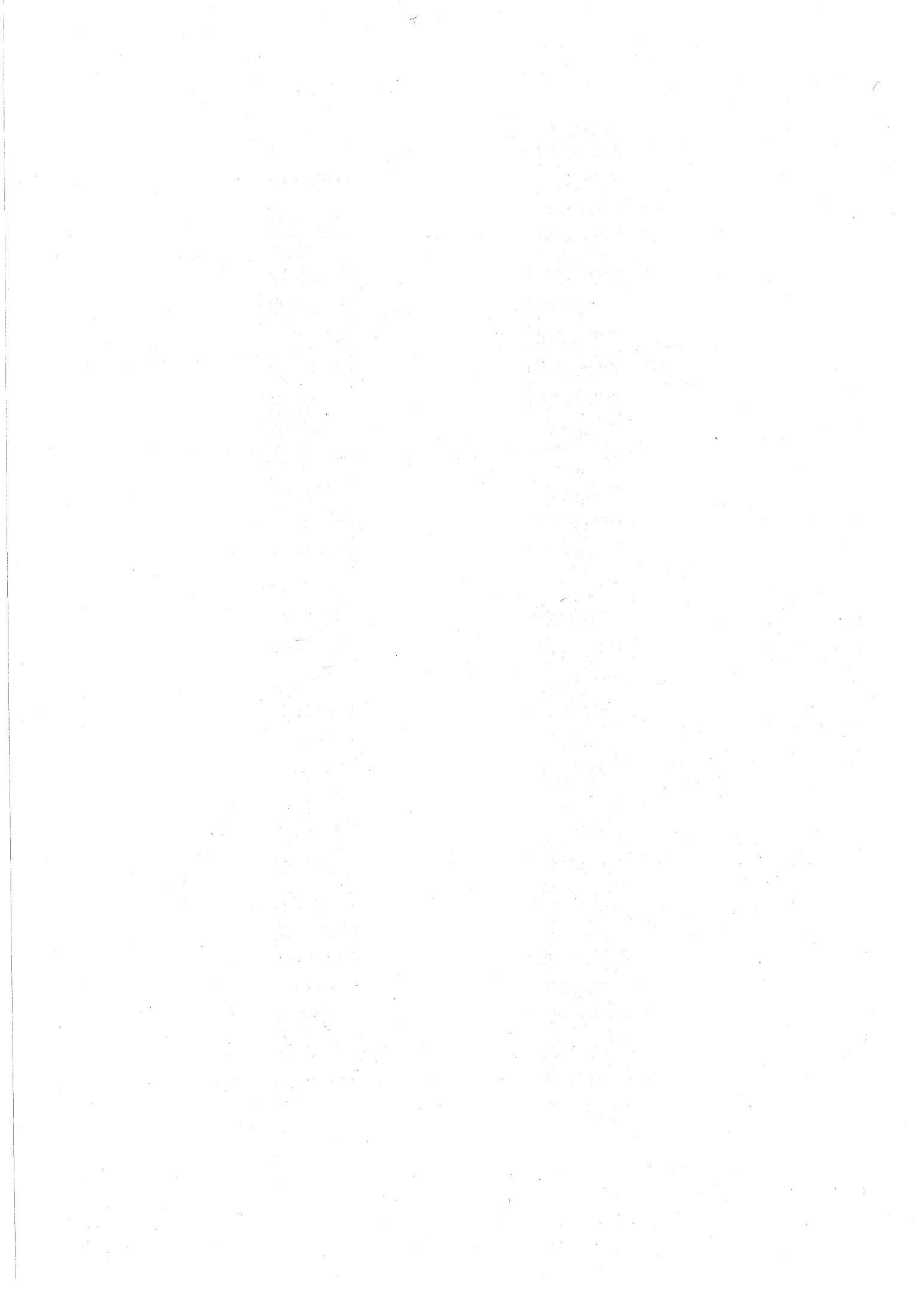

הלכה למעשה - פתיחה

כפי שכתבנו בהקדמה, ספר זה לא יועד במיוחד להורות הלכה למעשה. עיקר כתיבתו, כמוזכר שם, מטרתו לפרוש רבדים עמוקים יותר להלכות המופיעות בספרי ההדרכה, וכן, והוא העיקר, להיות לעזר לאלו הלומדים את הנושאים הכלולים בספר במקורם.

עם כל זאת כפי שהורו לנו חז"ל: "לא המדרש עיקר - אלא המעשה", ובפרט בזמננו שבו הרבנים שיחי חיברו ספרים דומים בביאורי הלכות וכדומה בתחומים אחרים, והקדישו מקום גם ל"מעשה".

על כן בחלק הבא נראה, בע"ה, את הדברים החשובים למעשה היומיומי מתוך מכלול הדברים שנאמרו בספר.

נשאלה שאילה זו בפניהם:
תלמוד גדול או מעשה גדול?
נענה רבי טרפון ואמר: מעשה גדול.
נענה רבי עקיבא ואמר: תלמוד גדול.
נענו כולם ואמרו: תלמוד גדול שמביא לידי מעשה.

קידושין מ, ב

חלק ו'

וסתות - הלכה למעשה

וסתות - הסבר המושג

מתחילת המחזור החודשי ועד לאחר הטבילה, כידוע, נאסרים מן התורה יחסי אישות. בנוסף לכך נאסר גם מגוון רב של יחסים המקרבים באופן רגשי את בני הזוג, כגון: נגיעה, הושטה, שכיבה במיטה אחת, ישיבה על ספסל אחד וכדומה. יש מהם האסורים מן התורה ויש האסורים מדרבנן, כמבואר באריכות בספרים העוסקים בנושאים אלו. חובה על כל אחד לשון פרטי דינים אלו.

בהתבסס על הפסוק **"והזרתם את בני ישראל מטמאתם"** (ויקרא טו, לא), הנהיגו חכמינו ז"ל חיוב פרישה בזמנים שבהם צפוי להגיע המחזור, וזאת כדי למנוע קיום יחסים בזמן הופעתו. זמנים אלו נקבעים אך ורק על פי חז"ל, ואינם נתונים לשיקול דעתנו כלל!

השיטה

רושמים מדי חודש את תאריך תחילת המחזור (ולפי שיטת חב"ד גם את סיומו, דהיינו: תאריך הפסק הטהרה). כמו כן יש לרשום באיזו עונה (יום או לילה) התחיל המחזור ורצוי לציין גם את השעה.

שלשה תאריכים לחש מחזור

קיימים גורמים שונים, שלדעת חכמי התלמוד נודעת להם השפעה על זמן תחילת המחזור והמחייבים בחיובי פרישה. אנו בחרנו להתמקד בדיני ה"וסתות שאינם קבועים" ששכיחותם רבה יותר כיום. הלכך נתייחס להלן לשלושת הגורמים, שלדעת חז"ל אמורה האשה לחשוש להם אם וסתה אינו קבוע.

כאשר ישנה **סדירות** מסוימת בתאריכי הוסתות עשויה התופעה להצביע על **"וסת קבוע"** - עובדה שנודעת לה משמעות הלכתית מיוחדת. לכן חשוב לדעת שאם מבחינים בסדירות כלשהי, יש לשאול רב, המתמצא בדינים אלו, כיצד לנהוג.

פירוט התאריכים

(1) מחזור של שלושים יום

אמרו חז"ל שאצל רוב הנשים עשוי המחזור להופיע בהפרשים של שלושים יום מראייה לראייה. יום זה נקרא **עונה בינונית**. בעונה בינונית פורשים **יממה** - דהיינו לילה והיום שלאחריו. יש מחמירים לפרוש גם **ביממה** של היום השלושים ואחד.

(2) מהלך הירח

הירח משפיע על הופעת המחזור שעשוי להופיע באותו תאריך עברי בכל חודש המייצג את מהלך הירח. (כידוע, החודש העברי נקבע ע"פ מהלך הירח). תאריך זה נקרא **וסת החודש**. בווסת החודש פורשים עונה אחת. יש נוהגים לפרוש גם בעונה קודמת.

(3) הפרשי זמן שווים

וסתה של האשה עשוי להופיע בהפרשי זמן שווים **מתחילת הראייה האחרונה** לתחילת הראייה הבאה. יש לספור את הימים שעברו מהראייה הקודמת עד לראייה הנוכחית. הפרש ימים זה נקרא **וסת ההפלגה**. יש לפרוש בחודש הבא כעבור אותו מספר ימים ובאותה עונה. יש מחמירים לפרוש גם בעונה הקודמת לעונה זו.

לפי שוע"ר - **וסת ההפלגה** מחושב מסוף הראייה האחרונה (הפסק הטהרה) לתחילת הראייה בחודש שאחריו. כלומר, יש לספור את **העונות הנקיות** מהפסק הטהרה האחרון עד לתחילת הראייה בחודש שאחריו. יש לפרוש כעבור אותו מספר עונות בחודש הבא.

* **עונה** פירושה חצי יממה.

עונת לילה = משקיעת החמה עד להנץ החמה. עונת היום = מהנץ החמה עד לשקיעת החמה.

מהות הפרישה

בנוסף לאיסור קיום יחסי אישות בתאריכים הנ"ל צריך להימנע גם מהדברים הבאים:

- חיבוק ונישוק
- מגע של חיבה
- שינה במיטה אחת

שאר ההרחקות הנוהגות בנידה, כגון: הושטה, אכילה מכלי אחד ושתיית שיירי כוס אינן חלות בימים אלו כל זמן שלא ראתה.

בדיקה

בימים הנ"ל חייבת האשה לערוך בדיקה באותו מקום לראות אם המחזור אמנם החל.

בעונה בינונית זמן הבדיקה הוא החל מהשעה שבה החל המחזור האחרון (שבעקבותיו היא חוששת כעת) והלאה - עד סוף היום. יש מחמירים לבדוק שוב אחרי צאת הכוכבים במוצאי היום, אם אפשר, **בקלות**. במשך היממה של העונה הבינונית על האשה להימנע מלרחוץ עצמה.

בווסת החודש ובווסת ההפלגה זמן הבדיקה הוא החל מהשעה שבה החל המחזור האחרון (שבעקבותיו היא חוששת כעת) והלאה - עד סוף היום. למשל: אם המחזור האחרון החל בשעה 10:00 - זמן הבדיקה יהי אף הוא משעה 10:00 ואילך, וניתן לבצע בדיקה זו עד לסוף היום.

כיצד נעשית הבדיקה?

יש לסובב סביב האצבע בד לבן ונקי ולהכניסו בעומק המרבי באותו מקום ולבדוק היטב בכל הקיפולים והסדקים שבאותו מקום. לאחר מכן לבדוק אם אין סימני דם על הבד.

אם מוצאת דם?

חלים מיד כל איסורי נידה על בני הזוג. אין חשיבות לכמות הדם, אפילו טיפה כלשהי - אוסרת.

אם אינה מוצאת דם?

כעבור העונה של **וסת החודש** או **וסת ההפלגה** או היממה השלמה של **עונה בינונית** מותרת לבעלה. אחרי יממה שלמה של עונה בינונית על האשה לומר בפירוש לבעלה שהיא בדקה את עצמה ונמצאה טהורה.

במקרה שלא בדקה?

בדיעבד, אם עברה העונה של וסת החודש או של וסת ההפלגה ולא ראתה סימנים של דם, הרי היא מותרת.

מה שאין כן בעונה בינונית אפילו עברו כמה ימים ולא ראתה דם, עדיין אסורים כל יחסים עד שתבדוק ותימצא טהורה.

יש לציין שחישובי הווסתות האמורים הם מראיית דם המחזור או מבדיקה באמצעות "עד" שנמצא בה דם, אבל לא ממצאות כתמים על בגדיה וכיוצא בזה.

דוגמאות לחישובי הווסתות בעמודים הבאים

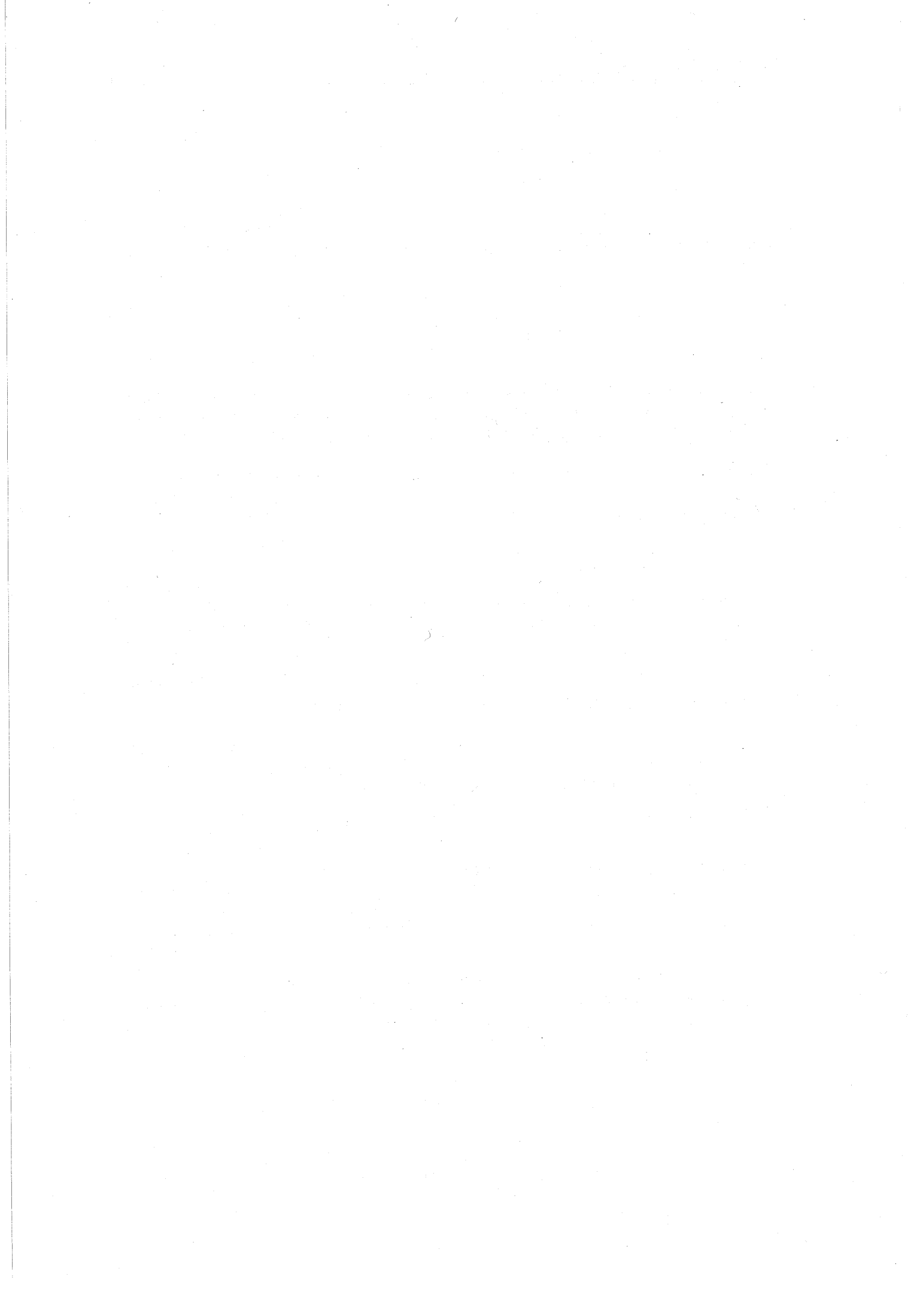

דוגמאות לחישוב

עונה בינונית

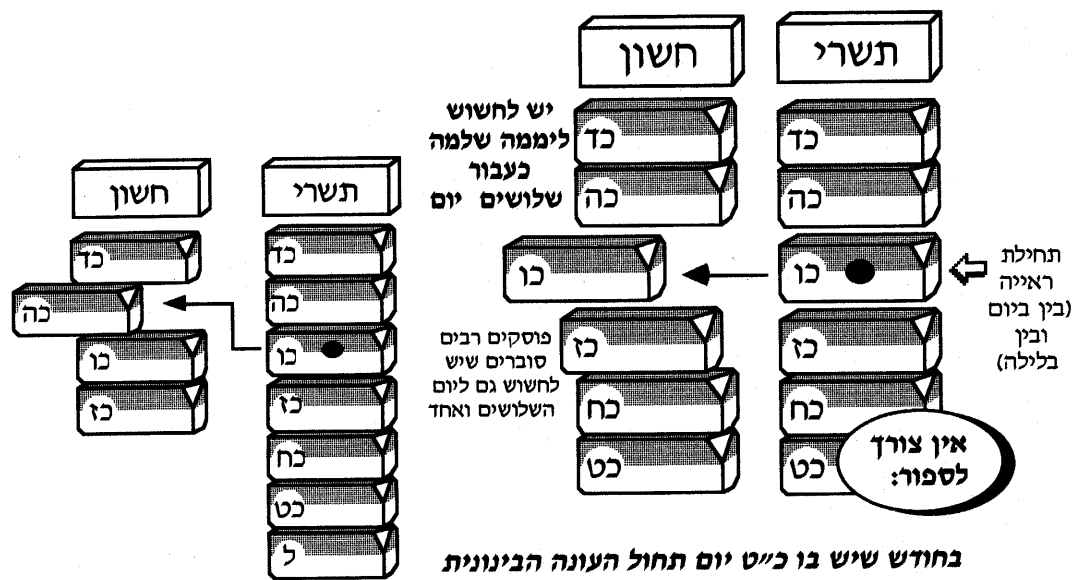

בחודש שיש בו כ"ט יום תחול העונה הבינונית
 באותו תאריך עברי בחודש הבא...
 ...ואילו בחודש שיש בו ל' יום תחול העונה
 הבינונית ביממה הקודמת.

אפשרות נוספת למציאת עונה בינונית (יום השלושים): ספירת ארבעה שבועות מיום הראייה והוספת יום בשבוע. למשל: ראתה ביום א' בחודש הנוכחי תחל עונה בינונית ביום ב' בשבוע כעבור ארבעה שבועות.

וסת החודש

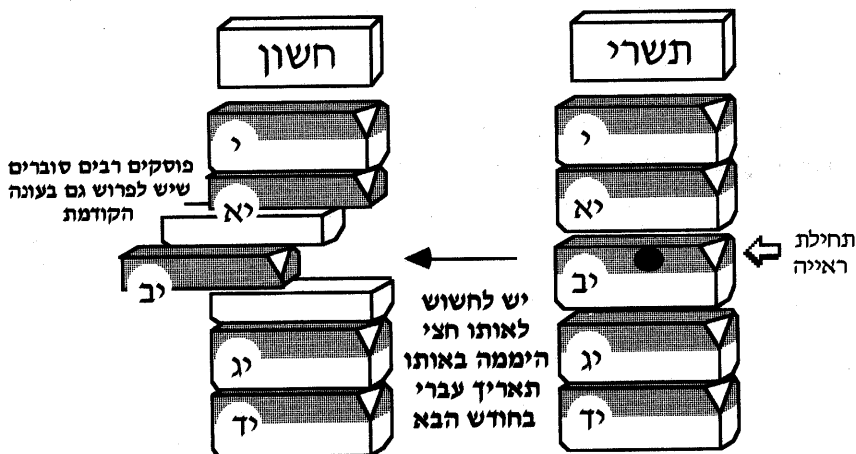

וסת הפלגה

| חשון | תשרי |
|-------|-------|
| א 10 | א |
| ב 11 | ב |
| ג 12 | ג 1 |
| ד 13 | ד 2 |
| ה 14 | ה 3 |
| ו 15 | ו 4 |
| ז 16 | ז 5 |
| ח 17 | ח 6 |
| ט 18 | ט 7 |
| י 19 | י 8 |
| יא 20 | יא 9 |
| יב | יב 10 |
| יג | יג 11 |
| יד | יד 12 |
| טו | טו 13 |
| טז | טז 14 |
| | יז 15 |
| יח | יח 16 |
| יט | יט 17 |
| כ | כ 18 |
| כא | כא 19 |
| כב | כב 20 |
| כג | כג 2 |
| כד | כד 3 |
| כה | כה 4 |
| כו | כו 5 |
| כז | כז 6 |
| כח | כח 7 |
| כט | כט 8 |
| | ל 9 |

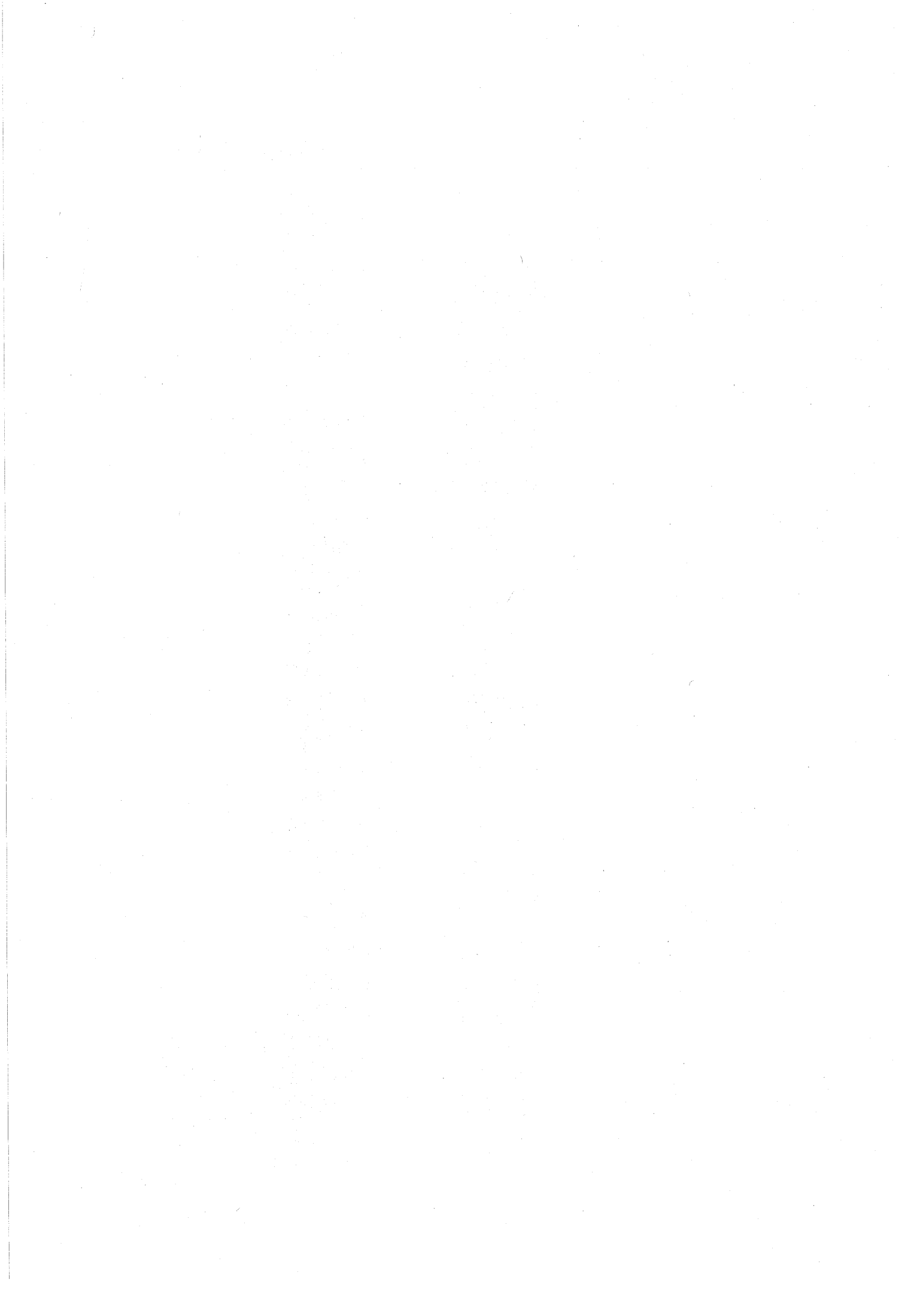

**דוגמאות לחישוב
ע"פ שולחן ערוך הרב**

עונה בינונית

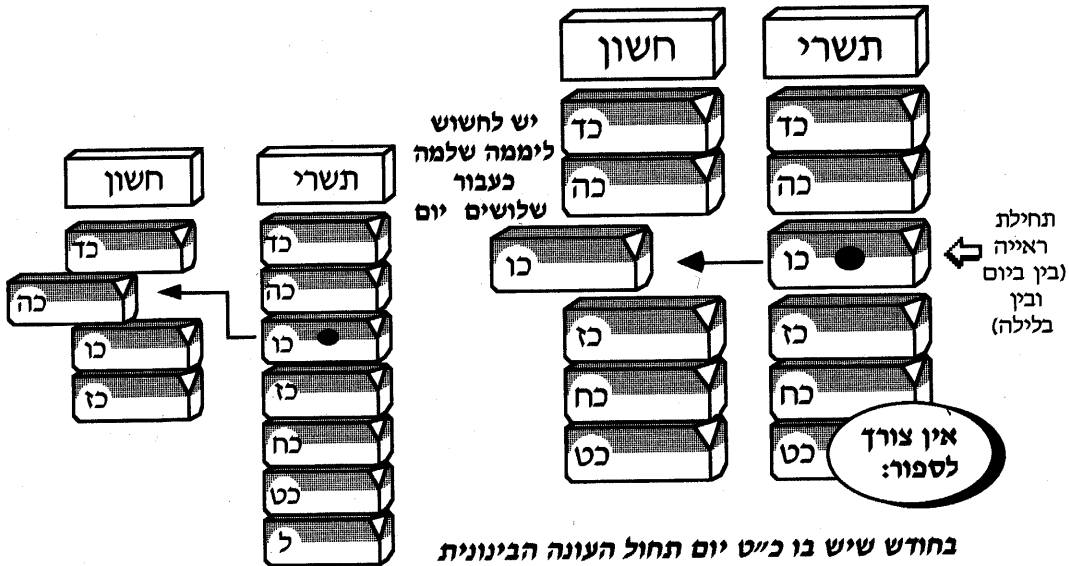

בחודש שיש בו כ"ט יום תחול העונה הבינונית באותו תאריך עברי בחודש הבא...
 ...ואילו בחודש שיש בו ל' יום תחול העונה הבינונית ביממה הקודמת.

אפשרות נוספת למציאת עונה בינונית (יום השלושים): ספירת ארבעה שבועות מיום הראייה והוספת יום בשבוע. למשל: ראתה ביום א' בחודש הנוכחי - תחל עונה בינונית ביום ב' בשבוע כעבור ארבעה שבועות.

וסת החודש

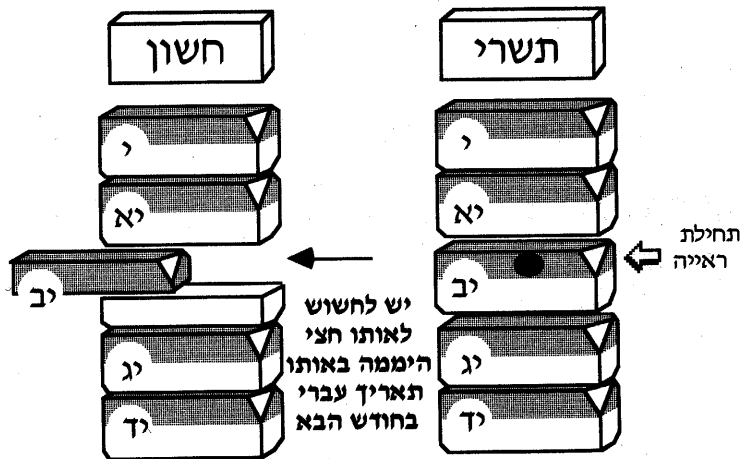

45

...ולחשוש
לחצי
היממה
כווסת
ההפלגה

כסלו

א
ב
ג
ד
ה
ו
ז
ח
ט
י
יא
יב
יג
יד
טו
טז
יז
יח
יט
כ
כא
כב
כג
כד
כה
כו
כז
כח
כט

37
38
39
40
41
42
43
44

חשוון

א
ב
ג
ד
ה
ו
ז
ח
ט
י
יא
יב
יג
יד
טו
טז
יז
יח
יט
כ
כא
כב
כג
כד
כה
כו
כז
כח
כט
ל

...לתחילת
הראייה
בחודש
הנוכחי.

37
38
39
40
41
42
43
44
45

1
2
3
4
5
6
7
8
9
10
11
12
...

ושוב לספור
אחרי הפסק
הטהרה
אותו מספר
עונות...



תשרי

א
ב

וסת הפלגה

ה
ו
ז
ח
ט
י
יא
יב
יג
יד
טו
טז
יז
יח
יט
כ
כא
כב
כג
כד
כה
כו
כז
כח
כט

הפסק
טהרה

1
2
3
4
5
6
7
8
9
10
11
12
...

יש לספור
את חצאי
היממות
(עונות) מסוף
ראייה
קודמת
(הפסק-
טהרה) עד...

ראשי תיבות (חלקית)

א"א = אי אפשר
אא"כ = אלא אם כן
א"כ = אם כן
א"ל = אין לומר
אל"כ = אם לא כן
א"מ = אינו מובן
אע"ג = אף על גב
אע"פ = אף על פי
אעפ"כ = אף על פי כן
א"צ = אין צריך
אצ"ל = אין צריך לומר

בד"ה = בדבור המתחיל
ב"ח = בית חדש
ב"י = בית יוסף
בכ"מ = בכל מקום
בע"ה = בעזרת ה'
ב"פ = ב' פעמים

ג"כ = גם כן
ג"פ = ג' פעמים

ד"ה = דבור המתחיל
ד"מ = דרך משל

ה"א = הלכה א'
ה"ג = הגאון
ה"ה = הוא הדין
ה"י = היה
הגר"א = הגאון רבי אליהו מוילנא
הני"ל = הנזכר לעיל

וכו' = וכולי

ז"ל = זכרונו לברכה, זה לשונו
ז"נ = ז' נקיים
זצ"ל = זכר צדיק לברכה

ח"א = חלק א'
ח"ו = חס ושלום
חוי"ק = חייא וקיימא
חז"ל = חכמינו זכרונו לברכה

ט"ז = טורי זהב
ט"ס = טעות סופר

י"א = יש אומרים
י"ד = יורה דעה
י"ח = יש חולקים
י"מ = יש מפרשים

כ' = כתב
כ"ה = כן הוא
כ"ש = כל שכן
כו"פ = כרתי ופלתי
כ"ז = כל זה
כ"ש = כל שכן

לי"ד = לאו דווקא
למ"ד = למאן דאמר
למשי"כ = לפי מה שכתבתי
לעי"ד = לעניות דעתי
לי"ק = לא קשיא

מ"יב = משנה ברורה
מה"יט = מהאי טעמא
מו"צ = מורה צדק
מ"מ = מכל מקום
מני"ל = מנא ליה
משא"כ = מה שאין כן
משי"כ = מה שכתב(תי)
משני"ת = מה שנתבאר

נו"כ = נושאי כלים
ני"ל = נראה לי
נלעי"ד = נראה לעניות דעתי
ני"ע = נשמתו עדן
נפ"מ = נפקא מינה
נתי = נתבאר

ס"א = סעיף א'
סו"ד = סוף דבריו
ס"י = סעיף
ס"ל = סבירא ליה
ס"ק = סעיף קטן

ע"ב = עמוד ב'
ע"ז = על זה
ע"י = עיין
ע"י = על ידי
ע"כ = על כן
עכ"ל = עד כאן לשונו
עכ"פ = על כל פנים
ע"פ = על פי
עפ"ז = על פי זה
ע"ש = עיין שם

פ"ת = פתחי תשובה

צ"ב = צריך ביאור
צ"ל = צריך לומר

רמ"א = רבנו משה איסרליש
רמב"ן = רבינו משה בן נחמן
רשי"י = רבנו שלמה יצחקי

ש"א"א = שאי אפשר
שו"ע = שולחן ערוך
ש"י = שיח"י
ש"ך = שפתי כהן
שוע"ר = שולחן ערוך הרב
שו"ת = שאלות ותשובות
ש"מ = שמע מינה

תוסי' = תוספות

Chochmat Hataharah

Rabbi Yerucham Fishel HaLevy Jacobs

Dedicated to **Mr. and Mrs. Harold Jacobs** of South Royalton, Vermont whose generous support brought this work to fruition. May they be blessed in all their endeavors with continued health, *nachos* and success.